

妙法蓮華經玄義科文

荊溪尊者 撰科
沙門禮賢 編校

法華玄義分 序分 標起

- └ 廣序 ─ 總序 ─ 序師德 ─ 正列十德 ─
 - | 1、不聽自解德
 - | 2、深入定慧德
 - | 3、帝京弘法德
 - | 4、謝眾棲隱德
 - | 5、二朝國師德
 - | 6、正殿講經德
 - | 7、主上三禮德
 - | 8、道俗贊歎德
 - | 9、玄悟法華德
 - └ 10、晝夜流瀉德

└ 結歸我師

- └ 明傳述之意 ─ 述歎所受功微
 - | 正明傳述以益當
 - └ 述己添助以勸信

└ 正序玄文 ─ 大師別行經序 ─ 標

└ 釋 ─ 總覽五義以釋名 ─ 釋妙法 ─ 釋妙

└ 釋法

| 釋蓮華 ─ 總立

| 用譬意

| 別釋 ─ 釋迹門 ─ 譬為實施權

| 譬開權顯實

└ 譬廢權立實

└ 釋本門 ─ 總標

└ 正明 ─ 譬從本垂迹

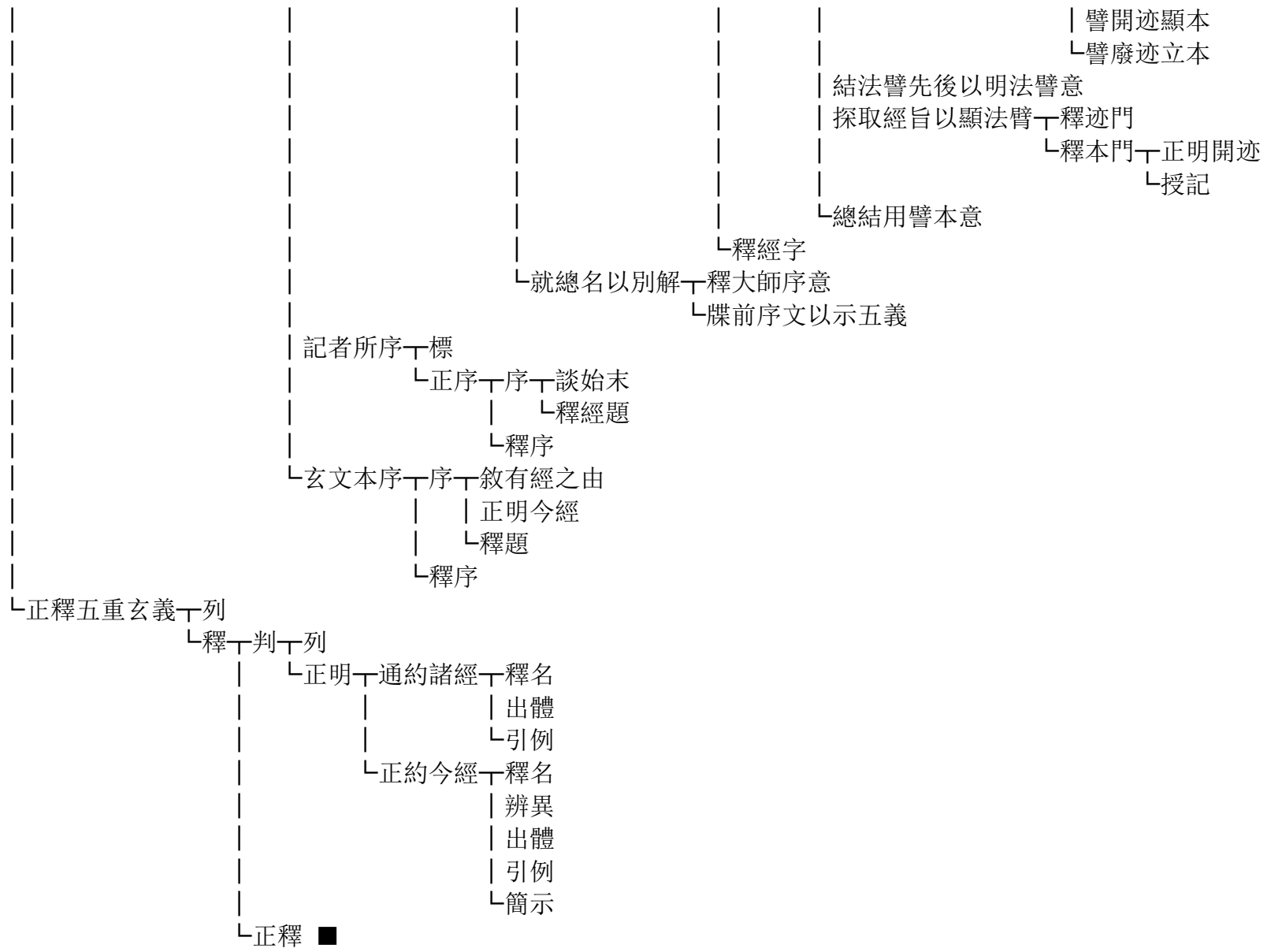

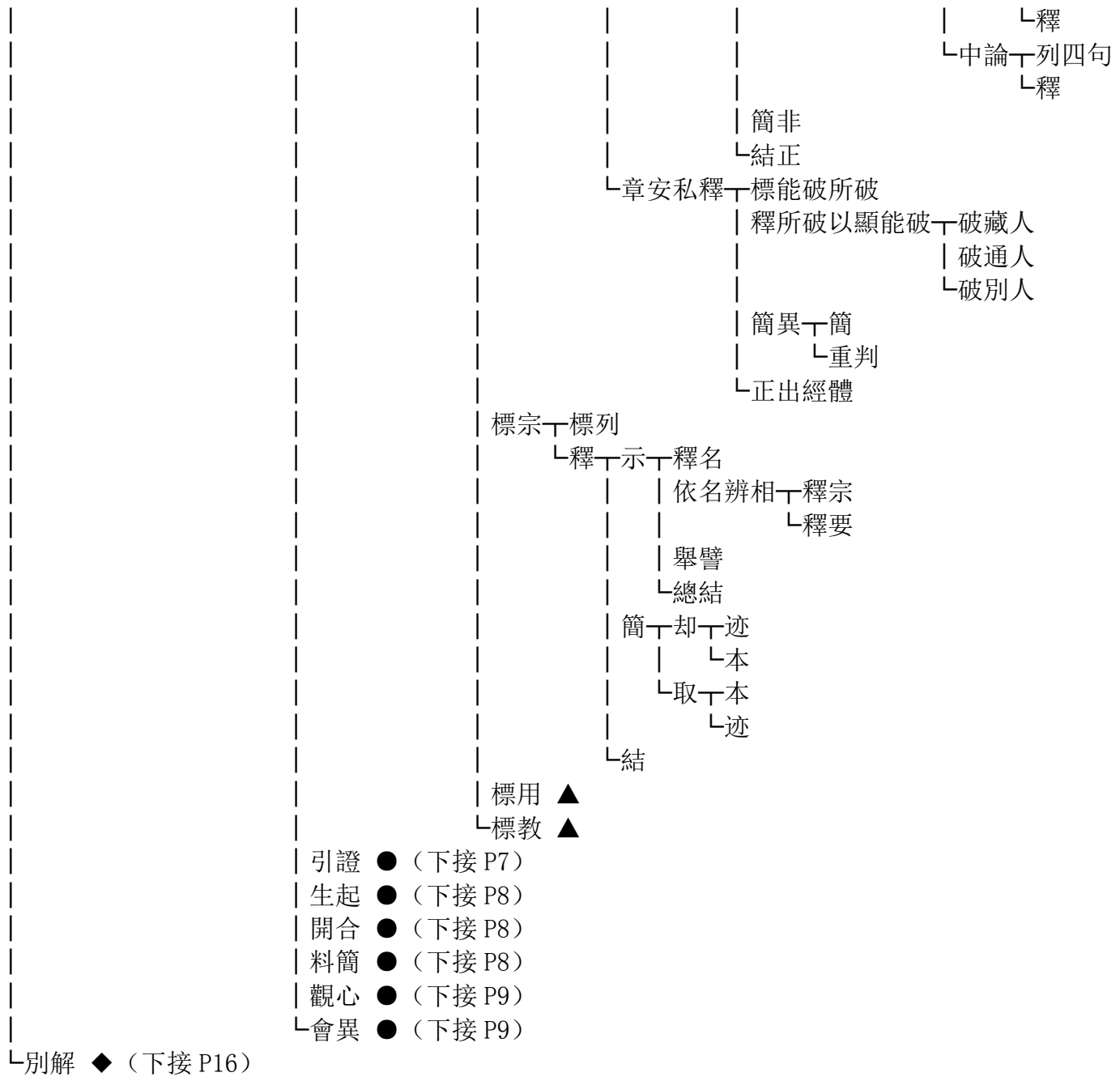

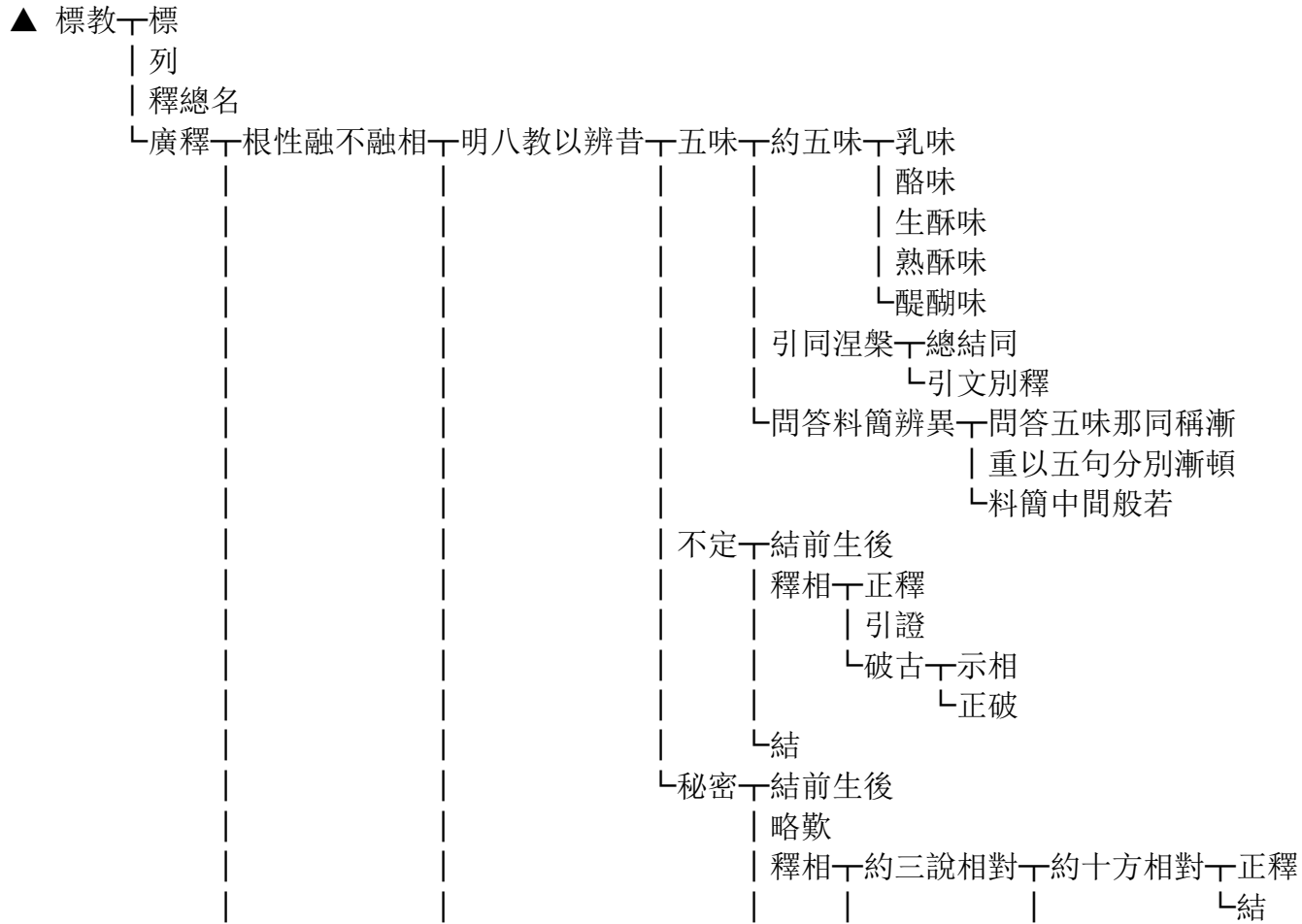
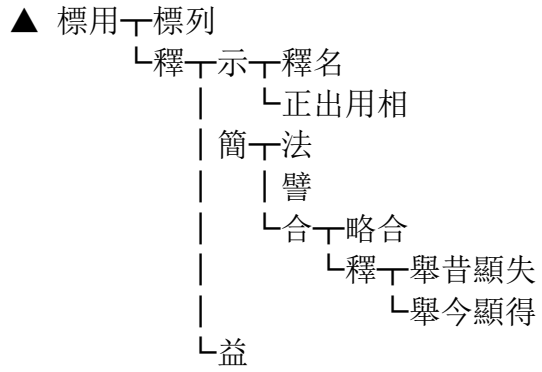

(上接 P4)

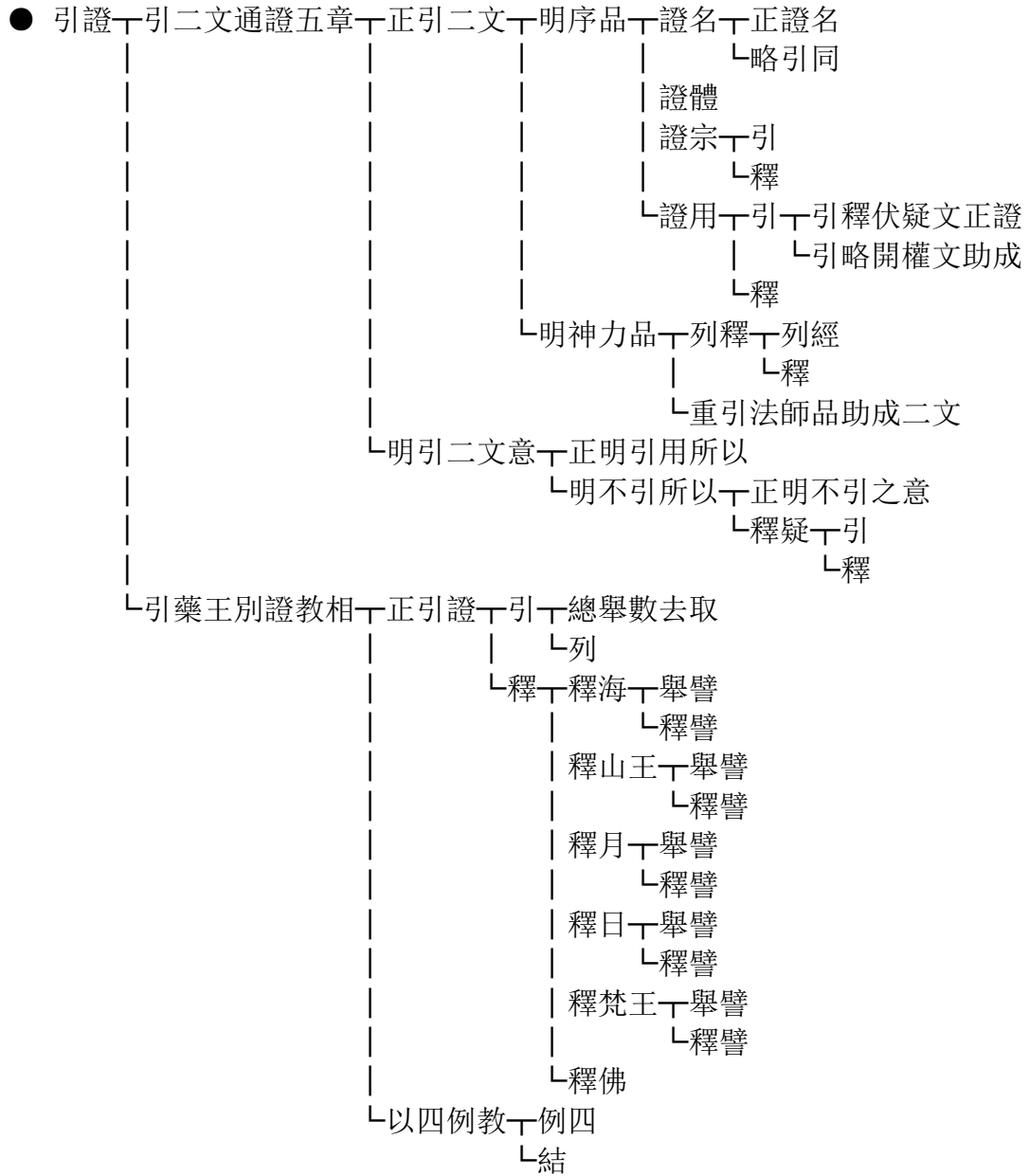

(上接 P4)

- 生起└釋名
 - | 明生起意
 - | 正明生起
 - | 明生起所依不同└依神力品
 - | 依序品
 - └依方便品
 - └正明能依所從

- 開合└標
 - | 明開合意
 - | 列
 - └釋└五種
 - | 十種
 - └譬喻

- 料簡└料簡名└第一重
 - | 第二重
 - └第三重
 - | 料簡體
 - | 料簡宗
 - | 宗用對簡└第一重
 - | 第二重
 - | 第三重
 - | 第四重
 - └第五重
 - └都簡五章└第一重
 - └第二重

(上接 P4)

● 觀心 示用觀處

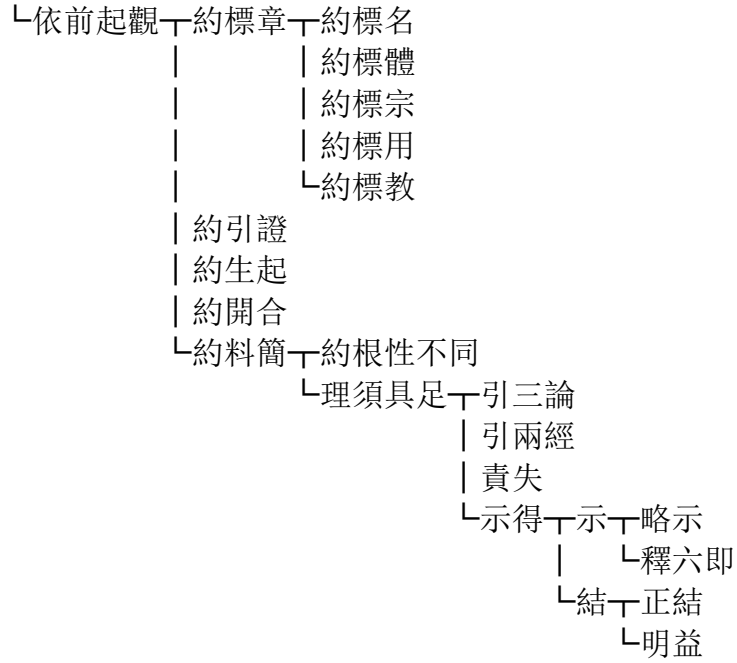

● 會異 問起

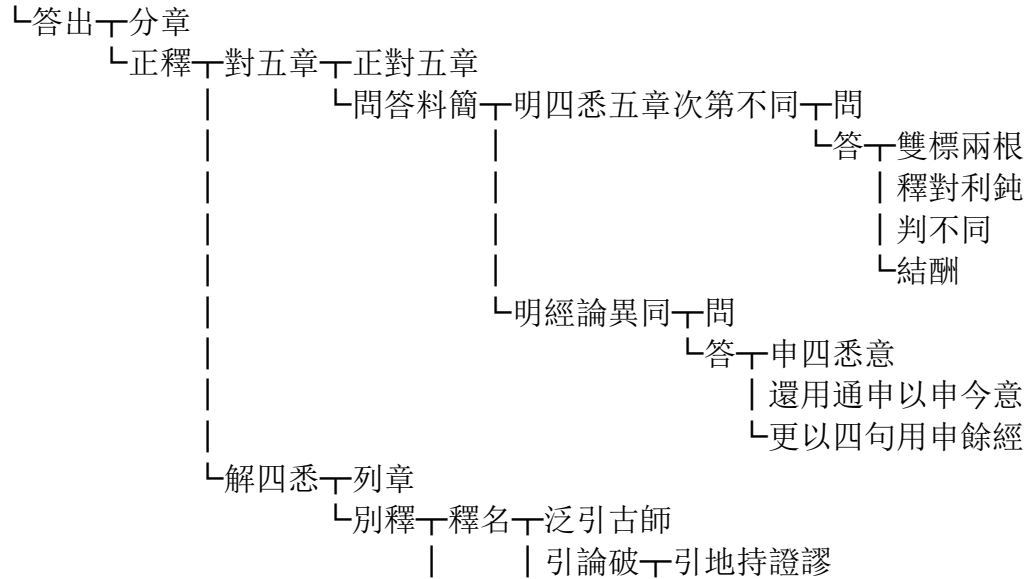

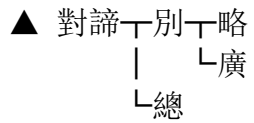
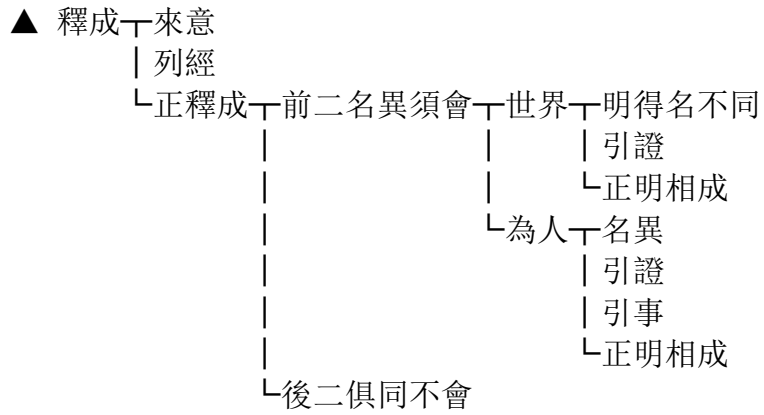
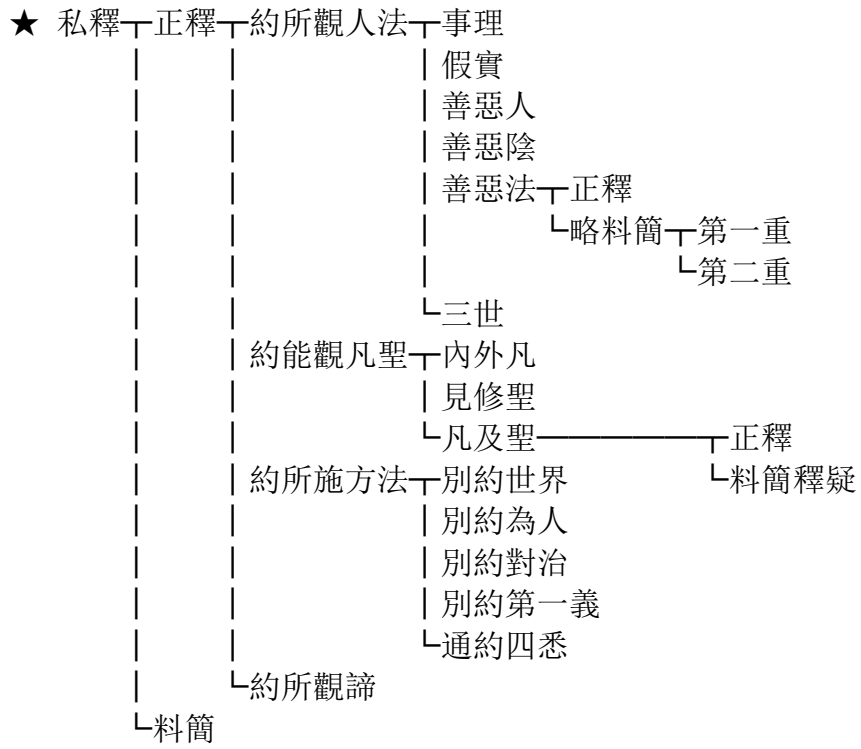

(上接 P10)

▲ 明權實 一 標

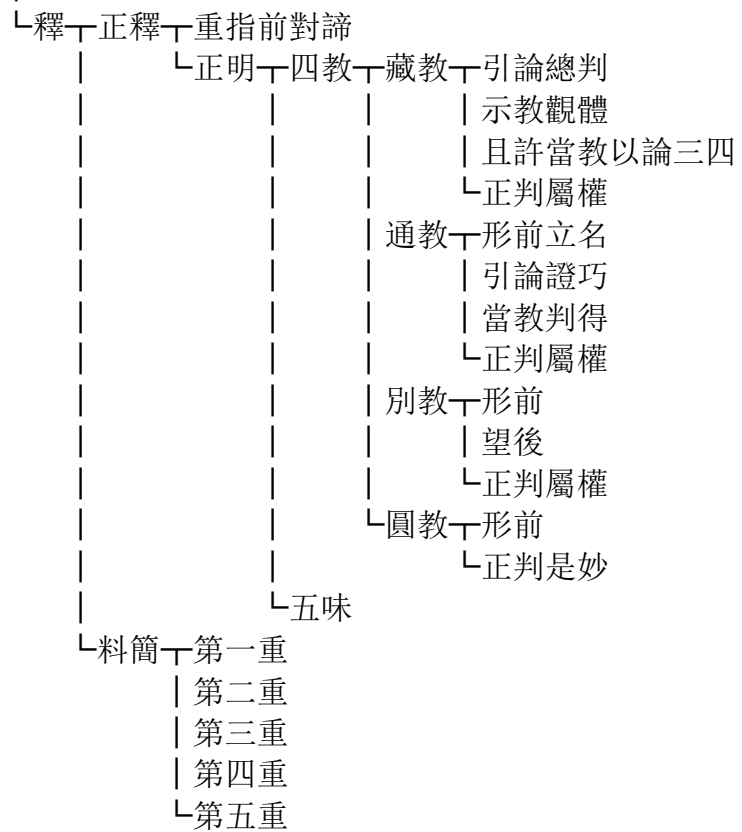

(上接 P10)

▲ 開顯一標

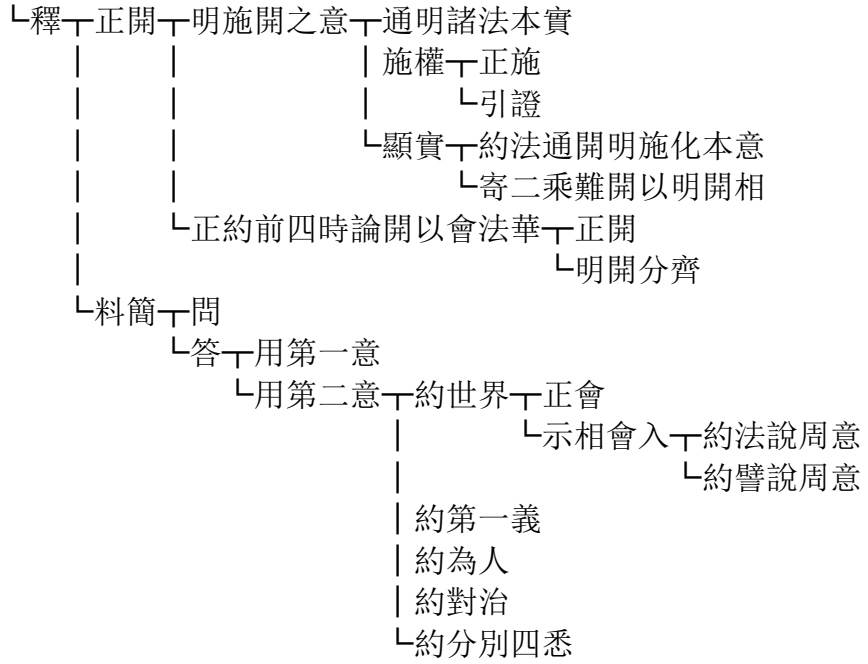

▲ 通經一問

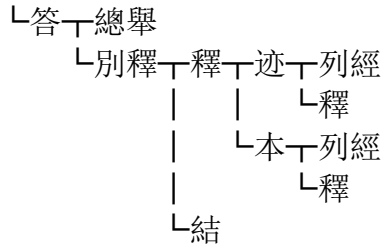

(上接 P4)

◆ 別解 一 標章

└ 隨釋 一 釋名 一 釋別名 一 釋妙法 一 開章

└ 解釋 一 判通別 一 於今經自立

└ 明立名意 一 標

└ 列

└ 釋 一 通解通別 一 略

└ 廣 一 約教 一 釋 一 明別

└ 明通

└ 結

└ 約行 一 釋 一 別 一 立

└ 引證 一 寄小

└ 寄大

└ 引小以例

└ 結 一 正結

└ 引證

└ 約理 一 立

└ 引證

└ 結

└ 別解通別

└ 結

└ 料簡 □

└ 定前後 ★

└ 出舊解 ★

└ 正解 ★ (下接 P19)

└ 釋蓮華 (七下) ▲ (下接 P124)

└ 釋通名 (八上) ● (下接 P127)

└ 辨體 (八上) ◆ (下接 P131)

└ 明宗 (九中) ◆ (下接 P151)

└ 論用 (九末) ◆ (下接 P154)

└ 判教相 ◆ (下接 P159)

□ 料簡問

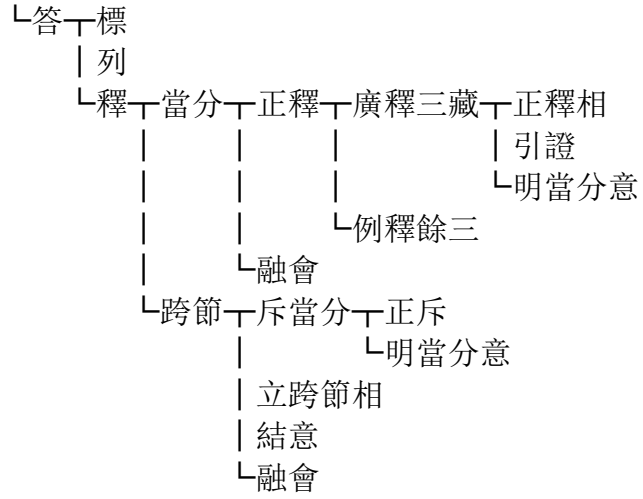

★ 定前後標

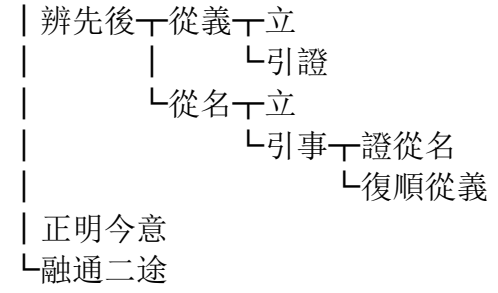

★ 出舊解

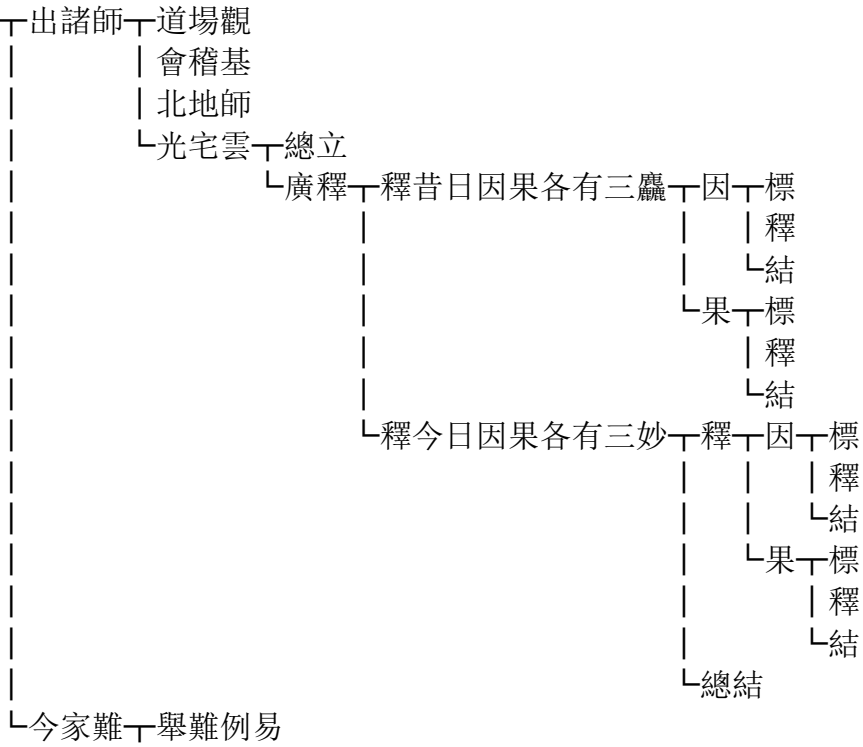

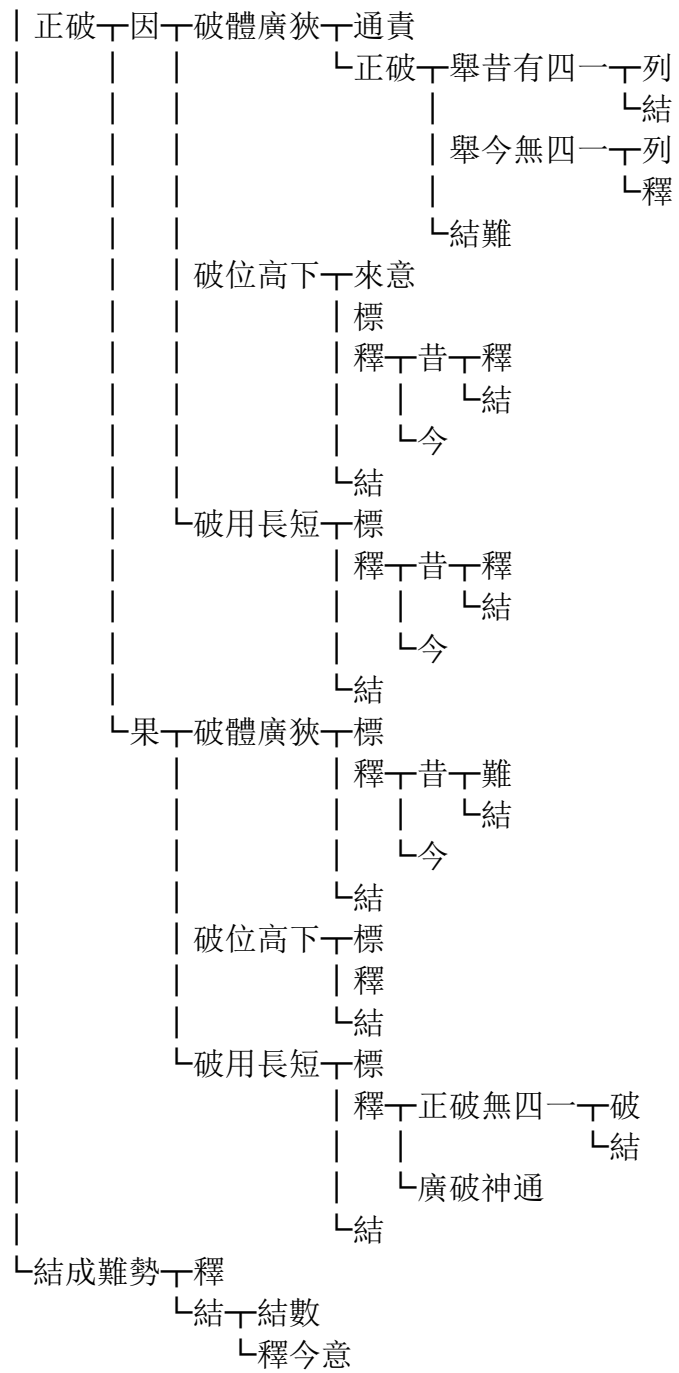

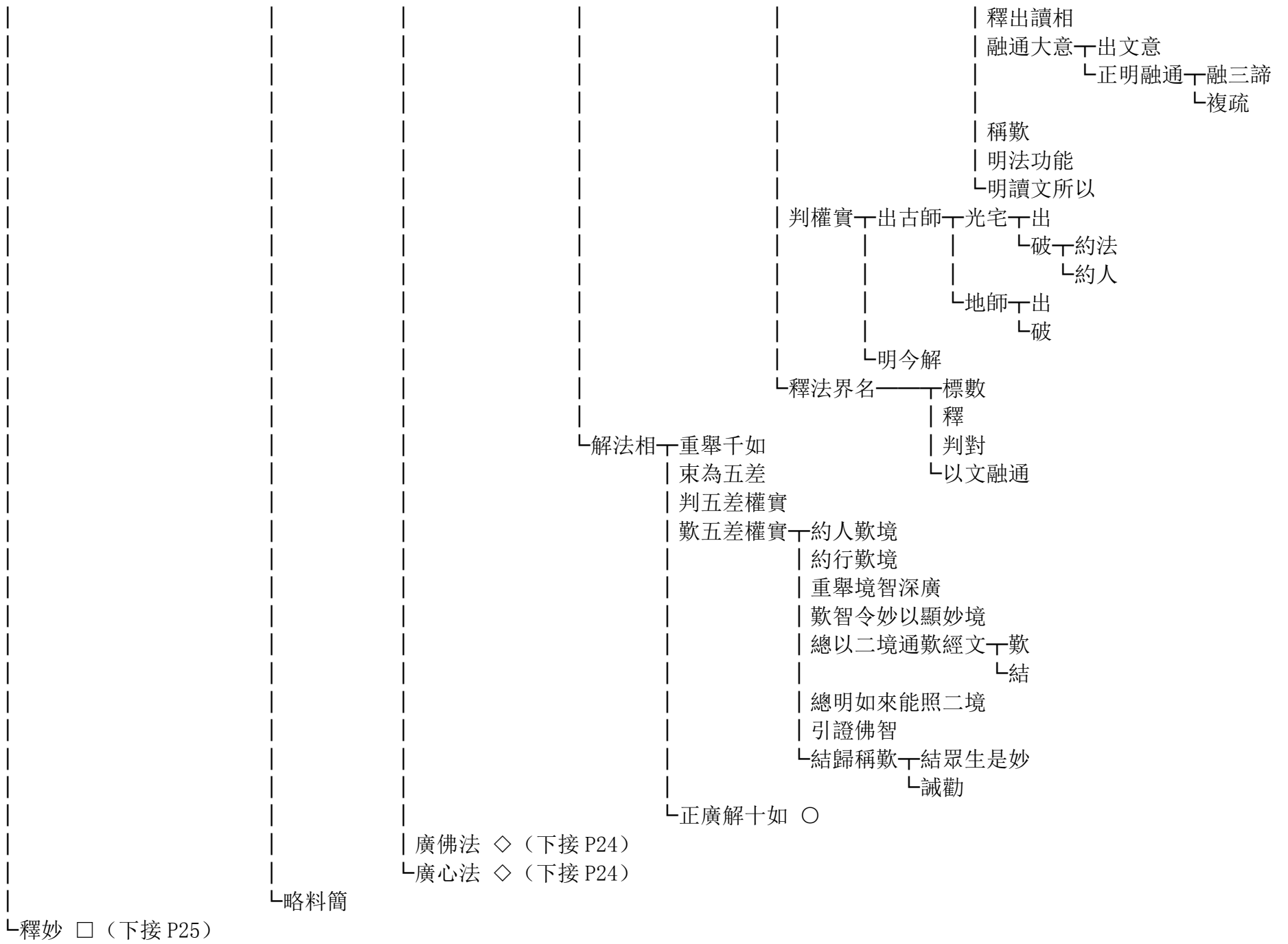

○ 正廣解十如一標列



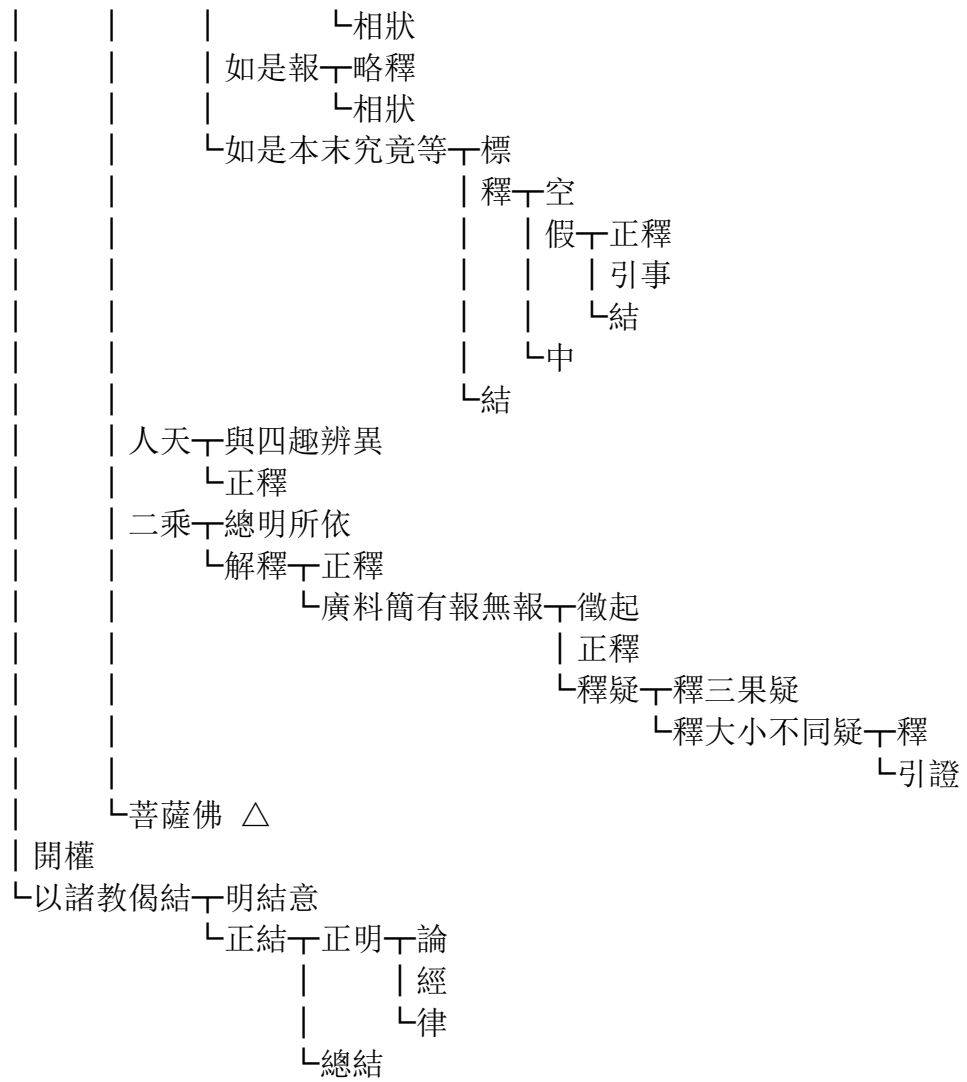

△ 開權、以諸教偈結（上接 P22）

（上接 P20）

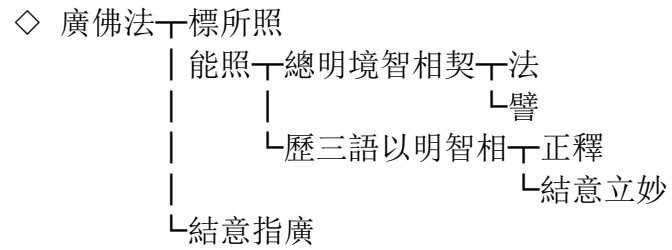

（上接 P20）

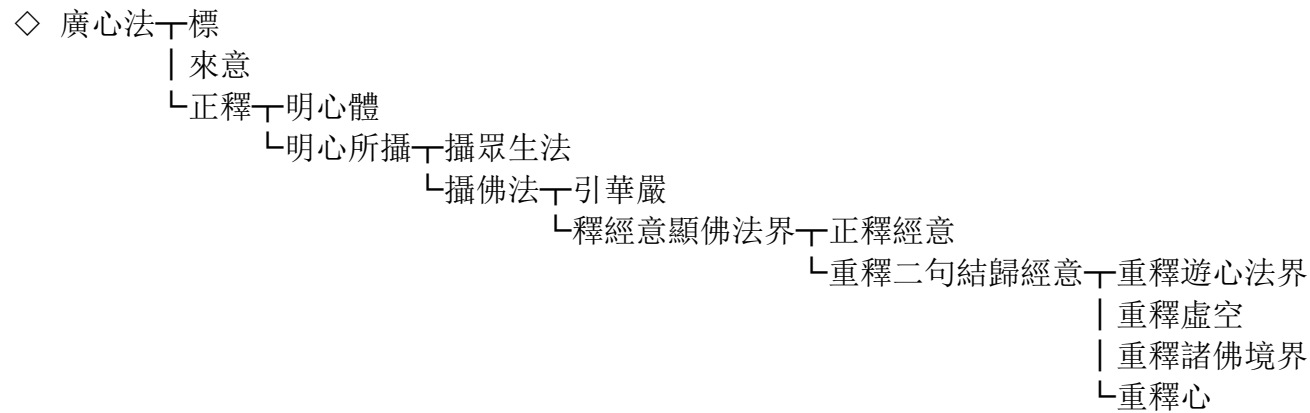

◇ 略料簡（上接 P20）

(上接 P20)

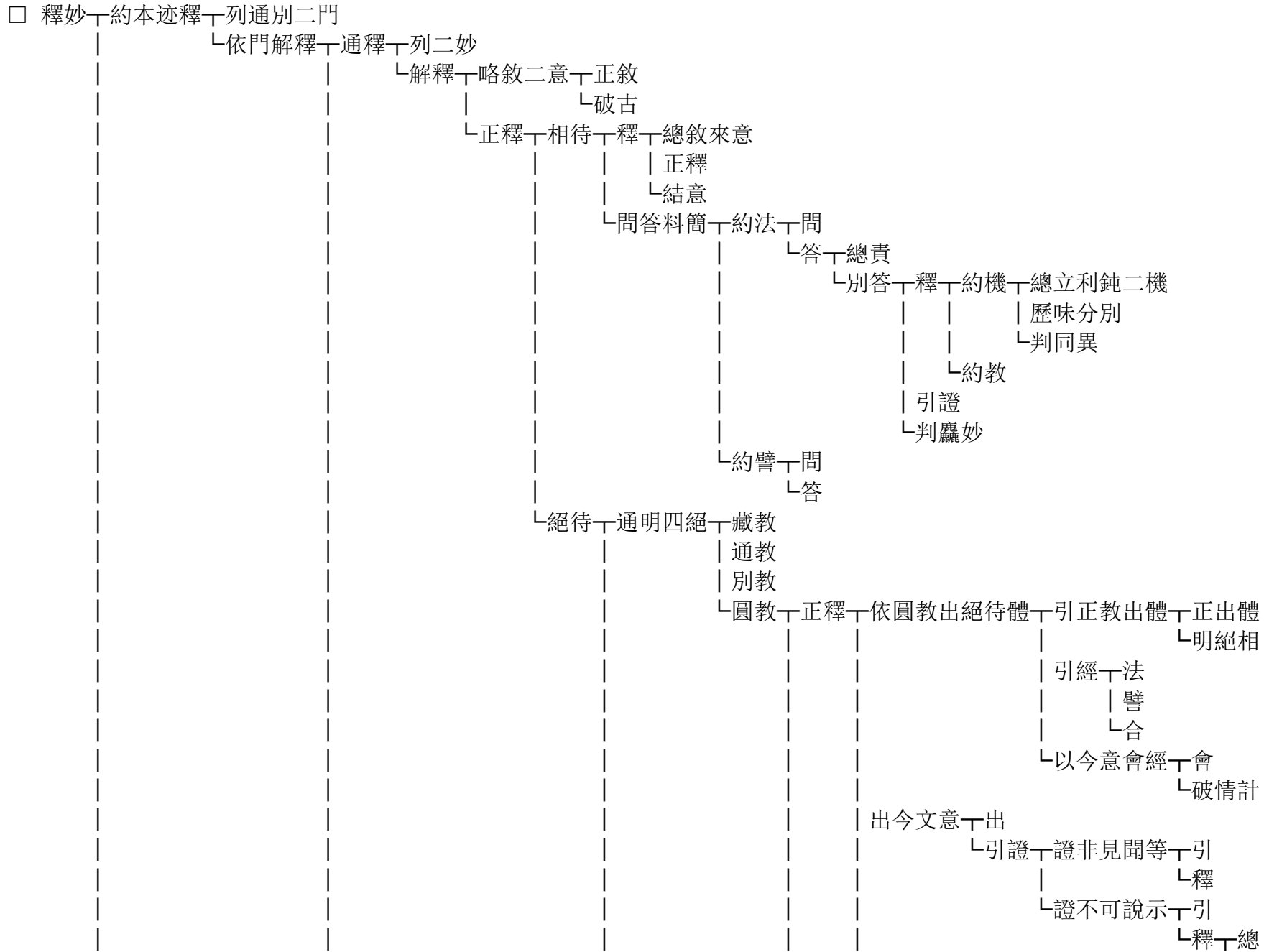

┌別釋 ○
 └對大料簡(七下) ◇ (下接 P123)

┌以空有二門判前所釋
 └明二妙妙上三法
 └將四絕約五味判
 └開權
 └會諸絕成妙問
 └┌答會
 └└判能所
 └└約本迹以釋能所之意
 └將本迹等妙妙上三法
 └判橫豎

┌斥偽明斥偽法直明偽
 └┌出偽相正出偽相
 └└釋偽所以
 └┌譬
 └└舉正顯偽法
 └└譬

┌別正明
 └┌引三文證引今經
 └└引中論
 └└引華首

				因緣境 一 列四章
				└ 隨釋 一 正釋 一 雙舉界內外各二種以定根性
				└ 釋 一 明思議生滅十二因緣 ≒
				明思議不生滅十二因緣 ≒
				明不思議生滅十二因緣 ≒ (下接 P30)
				└ 明不思議不生滅十二因緣 ≒ (下接 P30)
				判麤妙 ※ (下接 P31)
				開麤顯妙 ※ (下接 P31)
				觀心 ※ (下接 P31)
				四諦境 ○ (下接 P32)
				二諦境 ○ (下接 P34)
				三諦境 ○ (下接 P39)
				一諦境 ○ (下接 P39)
				└ 論諸境同異 ○ (下接 P40)
				智妙 ○ (下接 P41)
				行妙 ○ (下接 P51)
				位妙 ○ (下接 P66)
				三法妙 ○ (下接 P84)
				感應妙 ○ (下接 P92)
				神通妙 ○ (下接 P97)
				說法妙 ○ (下接 P99)
				眷屬妙 ○ (下接 P103)
				利益妙 ○ (下接 P106)
				結權實 (七上) ☆ (下接 P113)
				本門十妙 (七上) △ (下接 P114)

≡ 明思議生滅十二因緣 重立界內利鈍二根

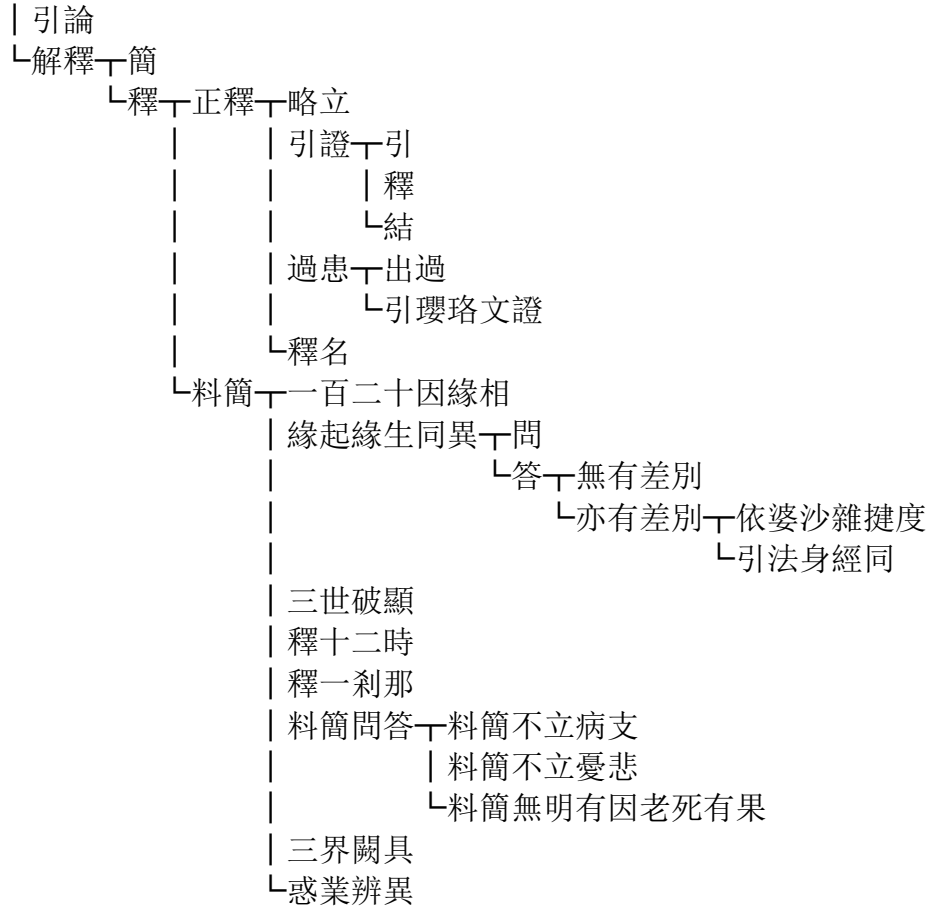

≡ 明思議不生滅十二因緣 立意

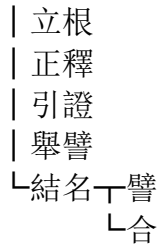

(上接 P27)

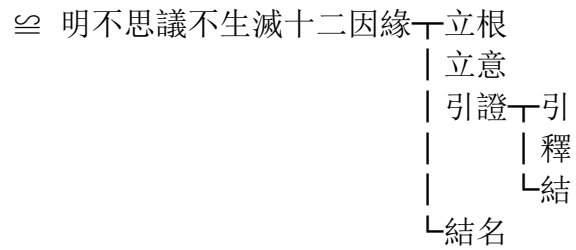
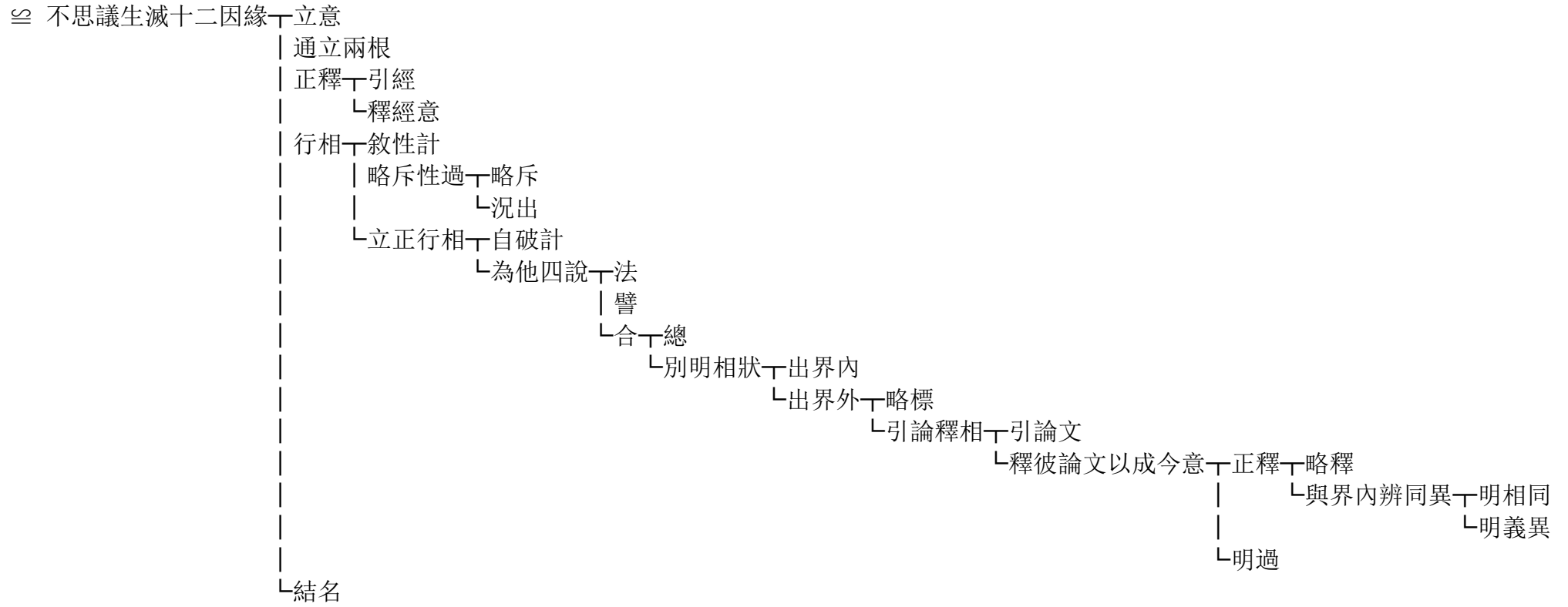

(上接 P27)

※ 判麤妙 下 重敘

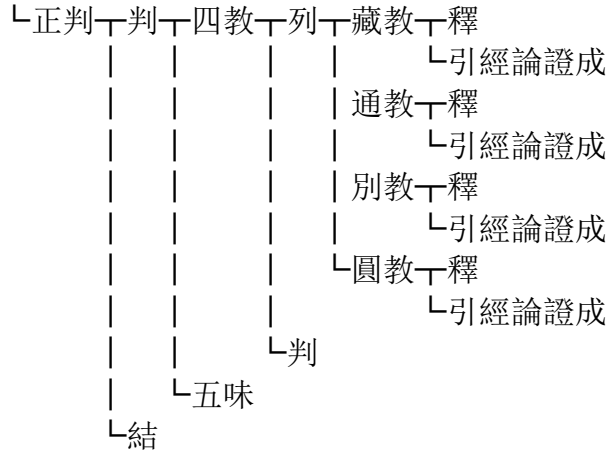

※ 開麤顯妙 下 總敘三麤

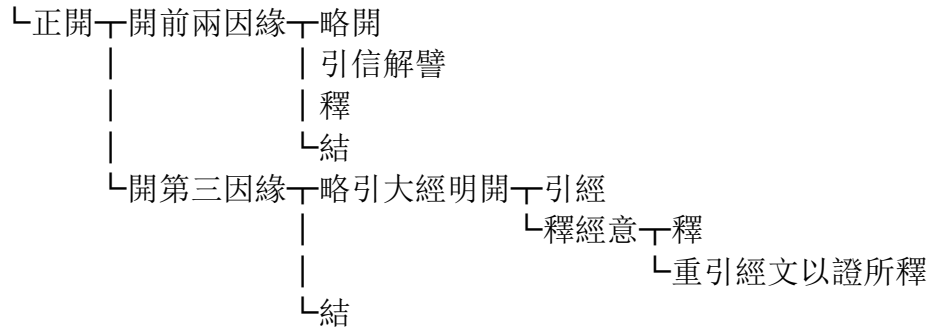

※ 觀心 下 法 下 立

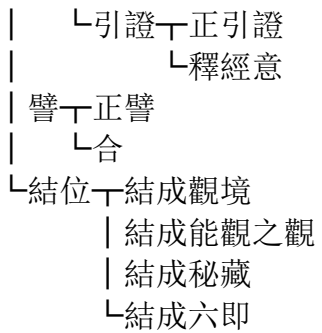

(上接 P28)

◎ 四諦境 一 列章

└ 隨釋 一 明四諦 一 標列

└ 解釋 一 出他解 一 述 一 以大小相對明諦

| 判約行法分作無作

└ 依經重釋作無作等 一 釋有作有量

└ 釋無作無量

└ 略斥

└ 四番四諦 ※

判麤妙 一 約四教判

└ 約五味判

開麤顯妙 一 標

└ 釋 一 敘諸經意 一 正敘諸經意 一 大品

| 中論

| 無量義

| 法華

└ 涅槃 一 列二品文意

└ 解釋 一 列

| 釋 一 正釋 一 釋初句

| 餘三句例

| 料簡 一 問

| 答

└ 結意

└ 重約教理等判

└ 正開 一 開

└ 借光宅義以顯成妙

└ 觀心

(上接 P28)

◎ 二諦境 標列

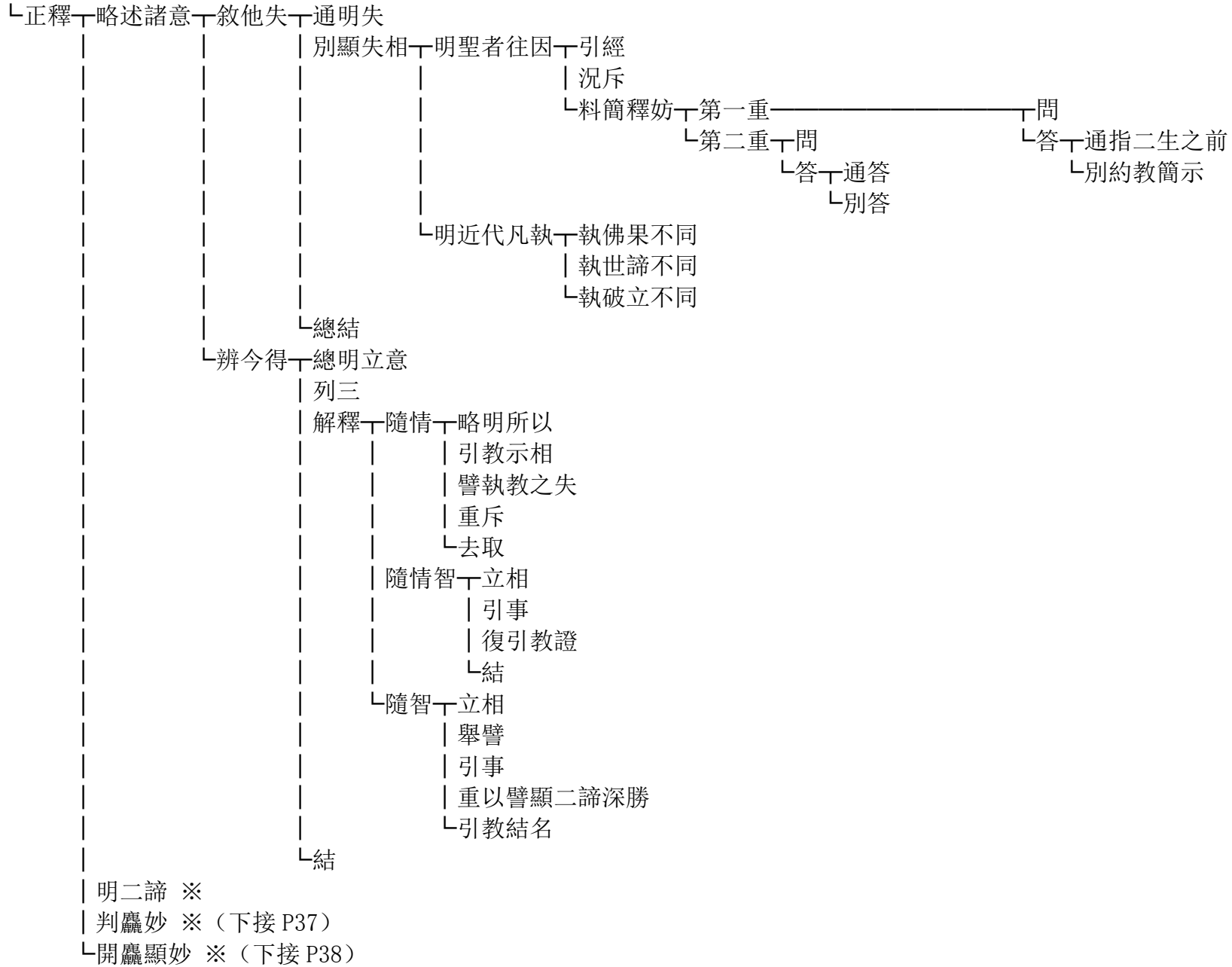

※ 明二諦 一 明來意

明功能 一 出初番 一 法
└ 譬
└ 以後況初

廣釋 一 列

└ 釋 一 藏教 一 正釋二諦 一 釋相
└ 引證
└ 述意
└ 結名

└ 示三意

通教 一 釋二諦 一 立名
└ 斥前
└ 正釋相
└ 引證
└ 結名

└ 明三意 一 列

└ 分別 一 標

└ 釋 一 出同異
└ 釋同異
└ 舉譬 一 譬
└ 合
└ 引例

別圓接通 一 以一法標

└ 略以三法示

└ 辨相 一 正釋三相 一 正釋 一 寄非漏非無漏法辨相 一 依教立

└ 明行相
└ 重釋 一 通教鈍根取解
└ 利根發別解
└ 利根發圓解

└ 寄空不空法辨相 一 依教立

└ 明行相 一 通教鈍根取解
└ 利根發別人取解
└ 利根發圓人取解



(上接 P34)

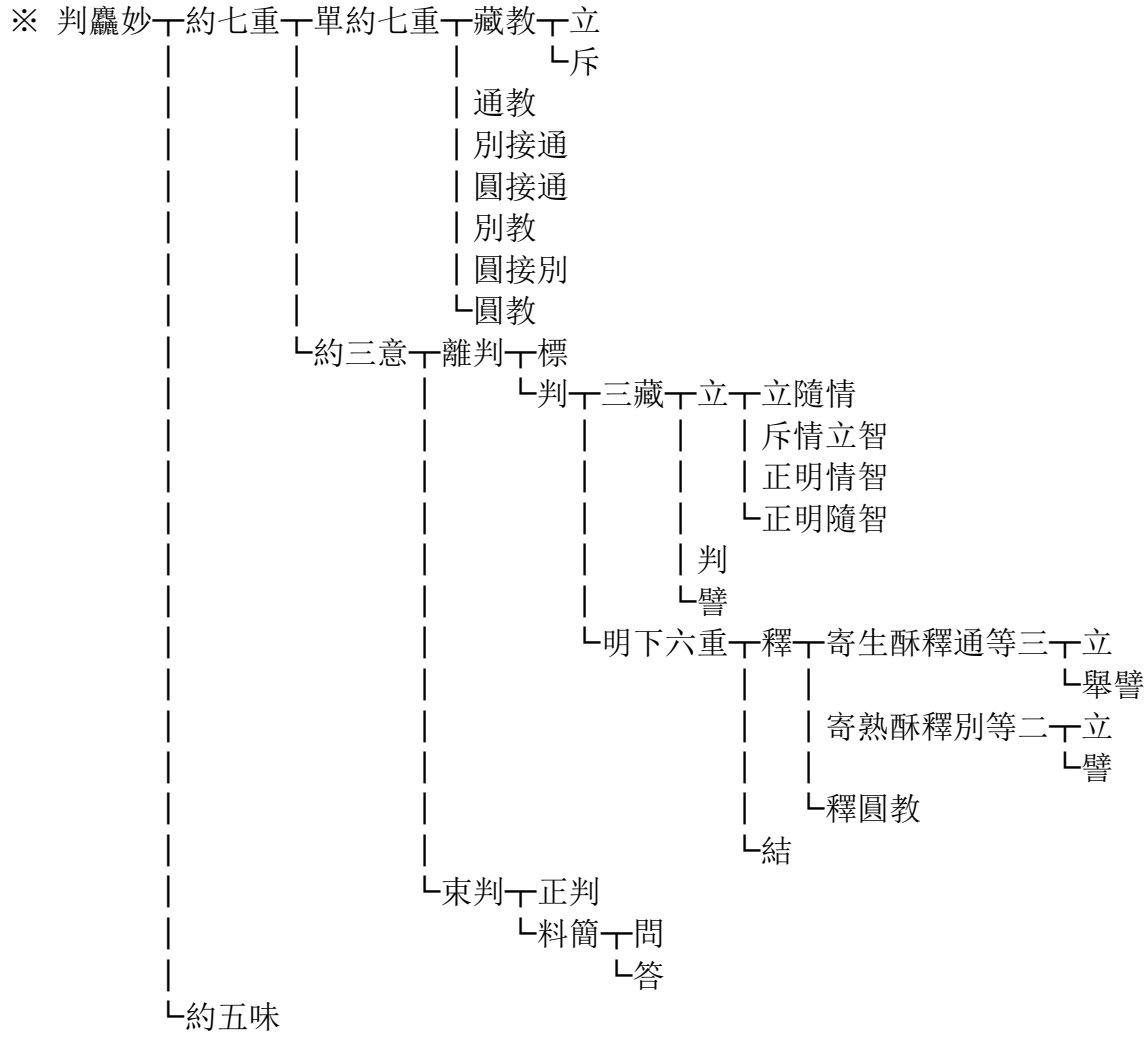

(上接 P34)

※ 開麤顯妙 下 標

└ 釋 下 總舉三世佛出世意

| 舉論以證佛意 下 引論

| 釋論意

└ 正明開相 下 略明今日入實施權 下 正明入實開權 下 明入實

└ 明施權

└ 明機感之相

| 明久遠施權入實 下 出舊

└ 正解 下 明久遠施權 下 重敘寂場為況

└ 展轉明久 下 正明

| 引證

└ 結

└ 明入實 下 明久遠入實

└ 明今世入實

└ 正明今經開權顯實 下 正明開 下 豎約四味論開

└ 歎教斥偏 下 總歎 下 約化儀

| 佛意

| 教旨

└ 得失 下 失

└ 得 下 正明得 下 約法以明得

| 約三世佛以明得

| 舉涅槃以釋疑

└ 結勸

└ 重破教道 下 舉論師謬謂

└ 明今家斥失 下 總舉迹中十妙

| 別以初妙比破

| 逗機比決

| 斥偏

| 展轉比決

| 結歎

| 舉勝況劣

└ 結

(上接 P28)

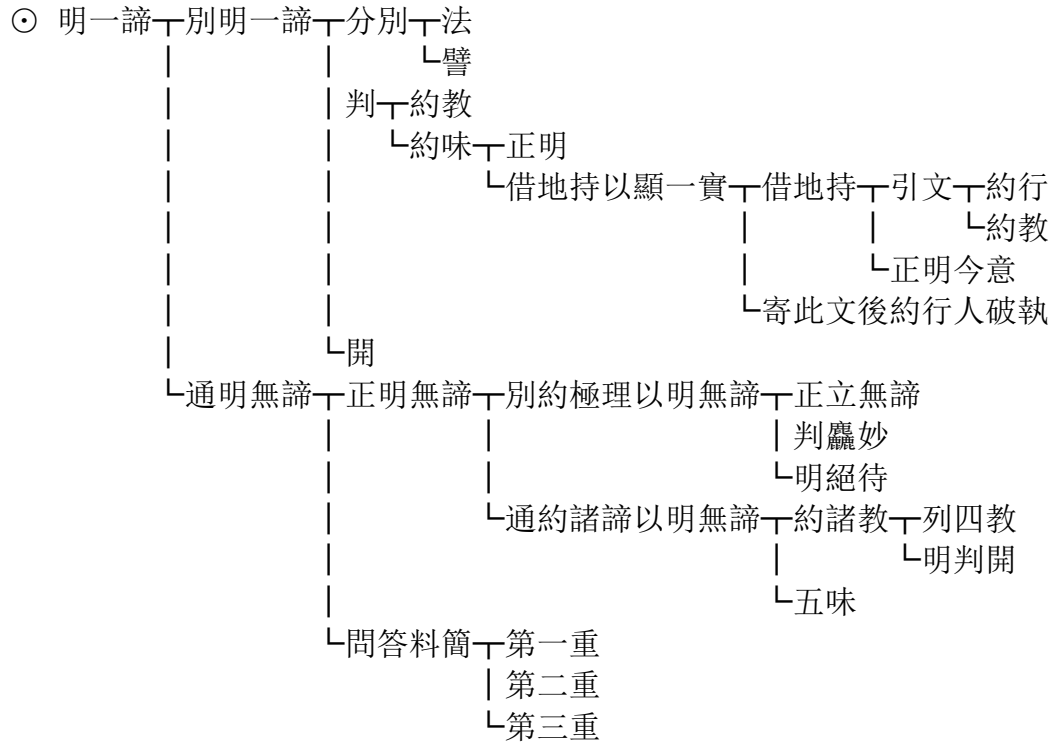
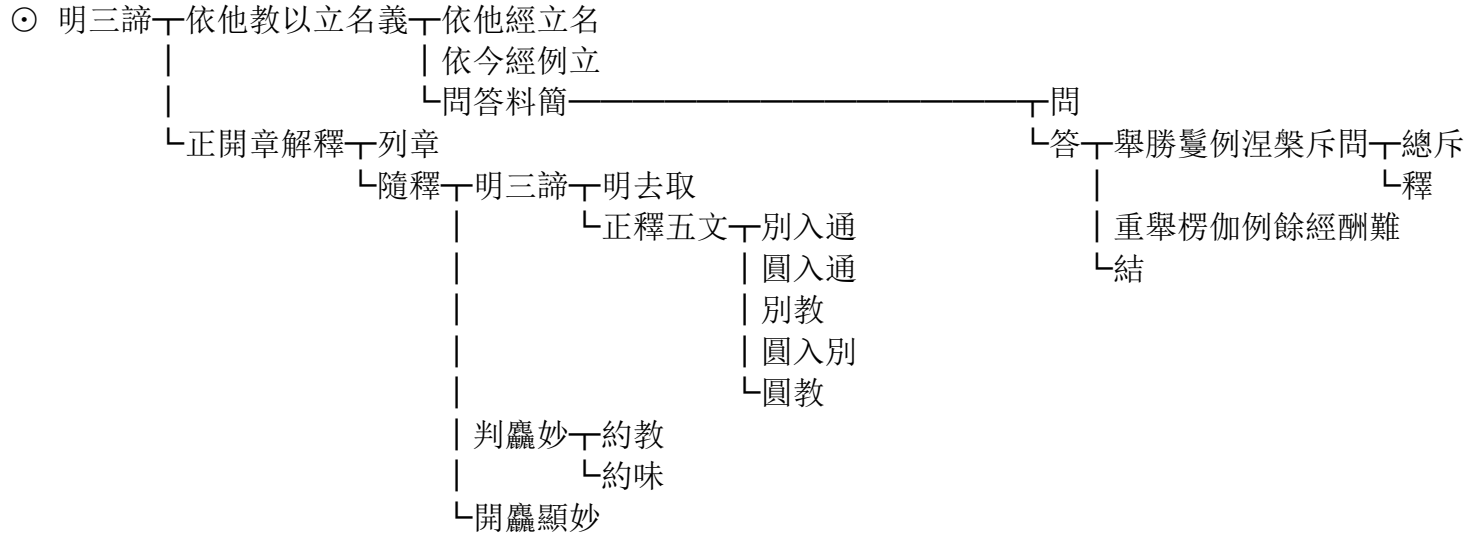

(上接 P28)

○ 論諸境同異 明來意



(上接 P28)

◎ 第二智妙 下 明來意

└ 正釋 下 列章

└ 隨釋 下 總論諸智 下 列六章

└ 依章解釋 下 數

| 類 下 列

| └ 結

| 相 下 世智

| 五停四念智

| 四善根智

| 暖 下 正釋暖義

| 釋暖在初

| 明所緣諦 下 釋

| 料簡

| 引證

| 料簡釋疑 下 簡法

| 簡品類 下 初師義

| 次師義

| 瞿沙義

| 明功能

| 頂 下 對上下三善根以辨相

| 釋名

| 釋頂法觀相 下 釋 下 明能信之觀

| 明所緣之境

| 料簡 下 第一重 下 問

| 答

| 第二重 下 問

| 答

| 釋法名退 下 問

| 答 下 正釋頂退

| 明不退兩緣

| 忍 下 下忍

| 中忍

| 上忍

└ 五停 下 釋名

| 明停心功能

| 正明用治

| 四念 下 明功能

| 判位

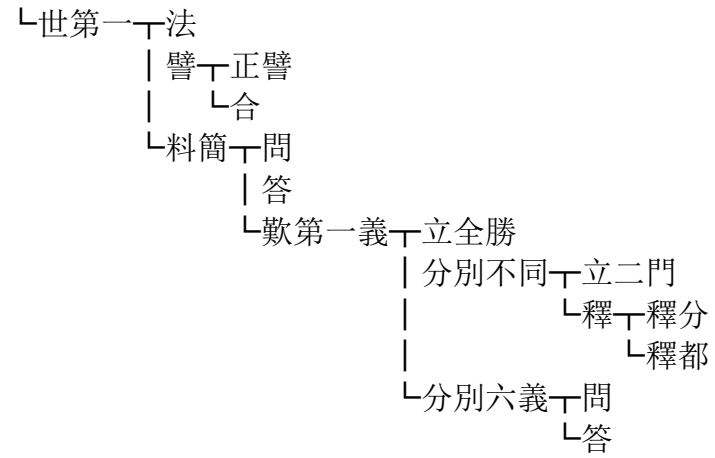

- | 四果智
- | 支佛智
- | 六度智
- | 體法聲聞智
- | 體法支佛智
- | 體法菩薩入真方便智
- | 體法菩薩出假智
- | 別教十信智
- | 三十心智
- | 十地智
- | 三藏佛智
- | 通教佛智
- | 別教佛智┐正釋
 - | └釋疑
- | 圓教五品弟子智
- | 六根清淨智
- | 初住至等覺智
- └妙覺智

- | 照 ○
- | 判 ○
- └開 ○ (下接 P44)

└對境論智 ○ (下接 P45)

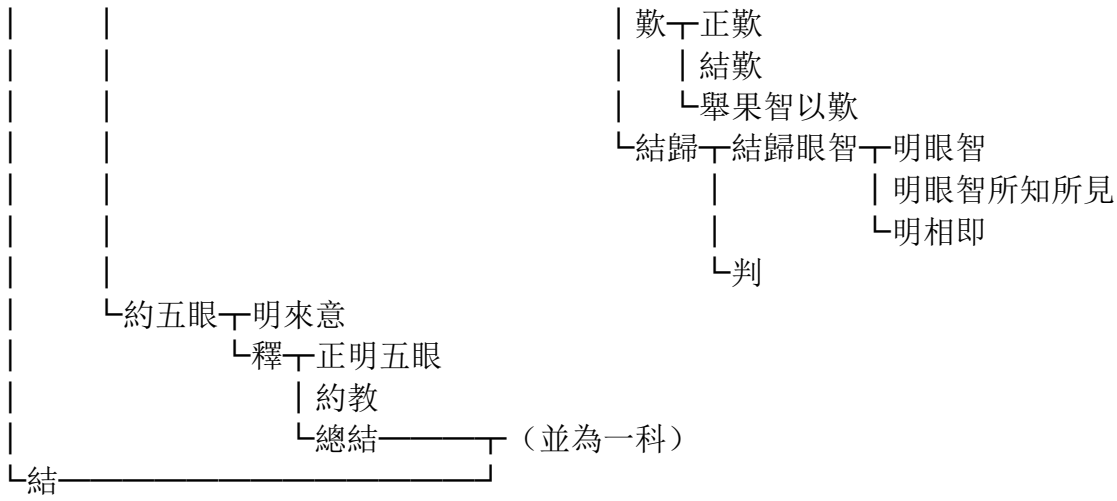

(上接 P42)

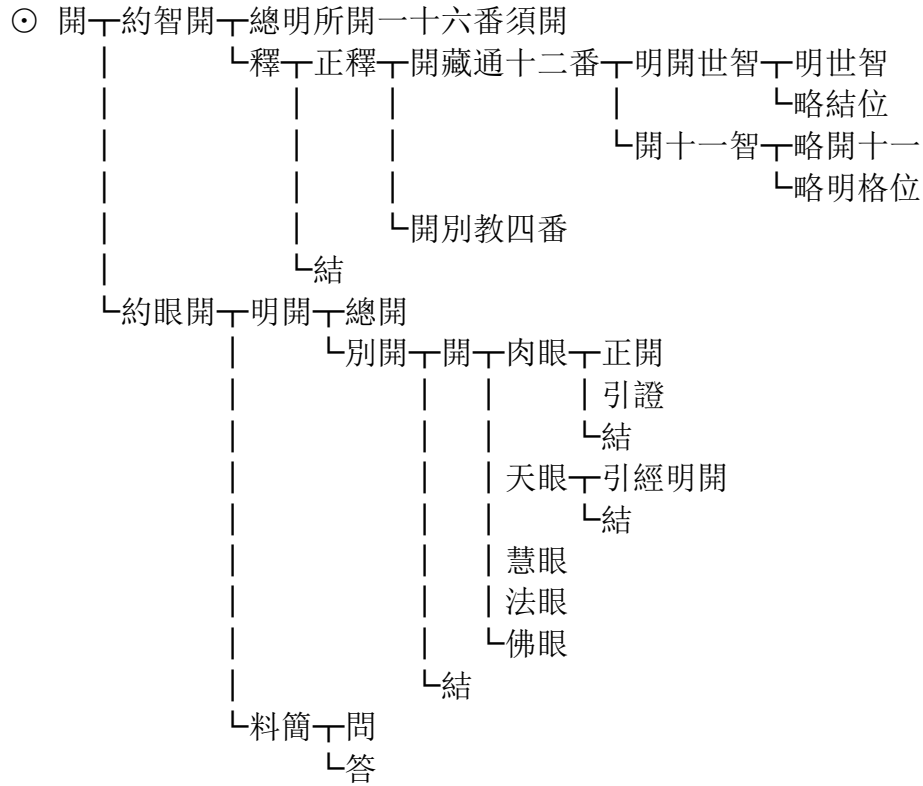

(上接 P42)

○ 對境論智 一 標列

└ 釋 一 對五境 一 略明十如意

└ 對六境 一 對因緣 一 引經

└ 釋相 一 總明今意 一 敘大意

└ 得名所以 一 各明 一 藏教

| 通教

| 別教

| 圓教

└ 結歎

└ 歷教解釋 一 釋 一 藏教 一 推受以至無明

| 推無明以感現報

| 用觀 一 觀生 一 通觀輪迴

| 束成因果

└ 觀滅 一 明子滅 一 法

| 譬

| 結

└ 明果滅 一 釋

| 結

└ 結名

通教 一 推因果

| 起觀 一 觀生 一 觀往因能招現果如幻

| 觀現因能招來果如幻

| 引人例法

└ 觀滅

└ 結

別教 一 釋 一 觀境 一 總舉

| 明派出三道

| 正明用觀 一 釋

| 總結

└ 觀成 一 明十行觀成

└ 明十地觀成 一 明能障

| 明障破德成 一 明前七支破

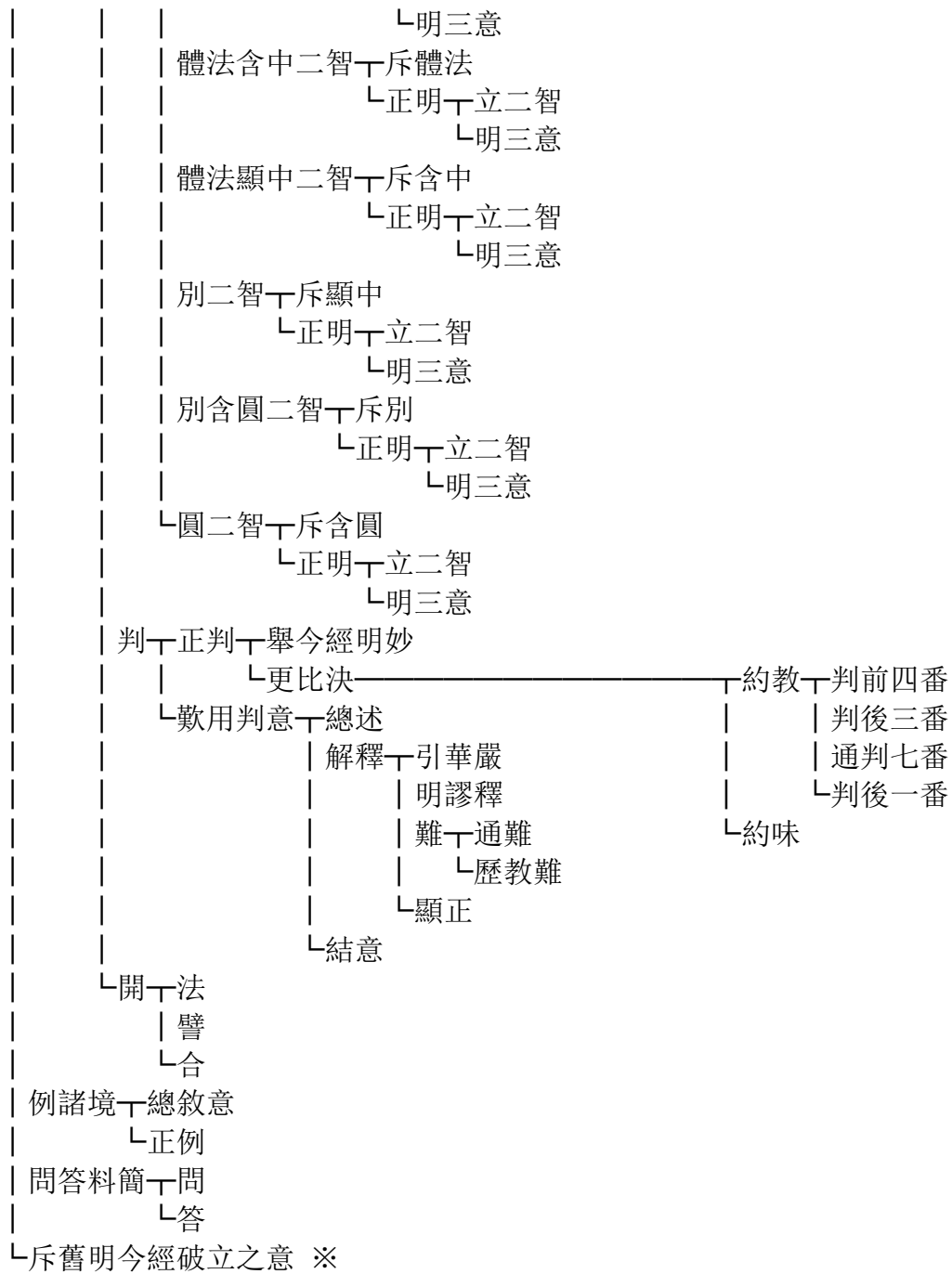

※ 斥舊明今經破立之意 一 舉宗以質非 一 示法相

- | 質偏
- | 示宗承所用
- | 明宗所憑意 一 正指經部
- | 明宗中所破
- | 約今法斥彼人法
- | 正顯其破相 一 舉七二之相
- | 舉三意之相
- | 明教法功能 一 舉初番況後諸番
- | 廣舉下六番所破
- | 結斥
- | 重歎
- | 形論意未周

(上接 P46)

※ 對三諦 一 重敘五境 一 總標來意

- | 略列三境
- | 相對立五解釋
- | 對境明智 一 標五種相
- | 境智相入明五
- | 解釋 一 正釋 一 教 一 中入空三智 一 明三境發三智
- | 解釋 一 釋行相
- | 結示
- | 引同
- | 如來藏入空三智 一 正釋藏智
- | 比決
- | 引證
- | 中對兩三智 一 釋
- | 引地持
- | 如來藏入中三智 一 略立
- | 對前辨體
- | 引論師意證
- | 示今意

- | | | | 圓三智 釋
- | | | | | 引論證
- | | | | 觀 辨因果 總辨因果
- | | | | | | 對三觀 引瓔珞
- | | | | | | | 正對三觀
- | | | | | 例智相入
- | 判 約教 判前兩都不成三諦故不用
- | | | 釋後五重 中入空智
- | | | | 如來藏入空智
- | | | | 中對二智
- | | | | 如來藏入中智
- | | | | 圓三智
- | | 約味
- | 開 略以劣況勝
- | | 引證
- | | 釋大經文以合今意 以凡況小
- | | | 以小況大
- | 結歸

(上接 P46)

- ※ 對一諦 釋 立
- | | 譬
- | | 合
- | | 結
- | 判
- └ 開

- ※ 對無諦 立
- | 判
- └ 開

◎ 展轉相照 明來意

- └ 正展轉相照 正明傳照 因緣智
- | | 四諦智
- | | 二諦智
- | | 三諦智
- | | 一諦智
- | | 無諦智

- | 判開
- | 開教見理
- └ 略以智例境

(上接 P28)

◎ 行妙 標

列

釋

略簡羸顯妙 對前境智舉羸 明三法次第相須

明三法更互相顯

結

顯妙 標

釋 正釋 引經

結成三德

與境智互融 總明

別明

結

依章解釋 敘來意

正釋 通途增數行 敘意

正釋

明不思議相導相發等

結歎

約教增數行

通約四教明增數相 正釋 標

釋 三藏 增一至三 一數 引經

釋

二數

三數 對

引教 引

釋

廣指諸數

通教 敘意

正明 釋一法 正釋 標

釋 出論文

釋論意 引論文自釋 論文自標

論中自釋 略釋

舉類

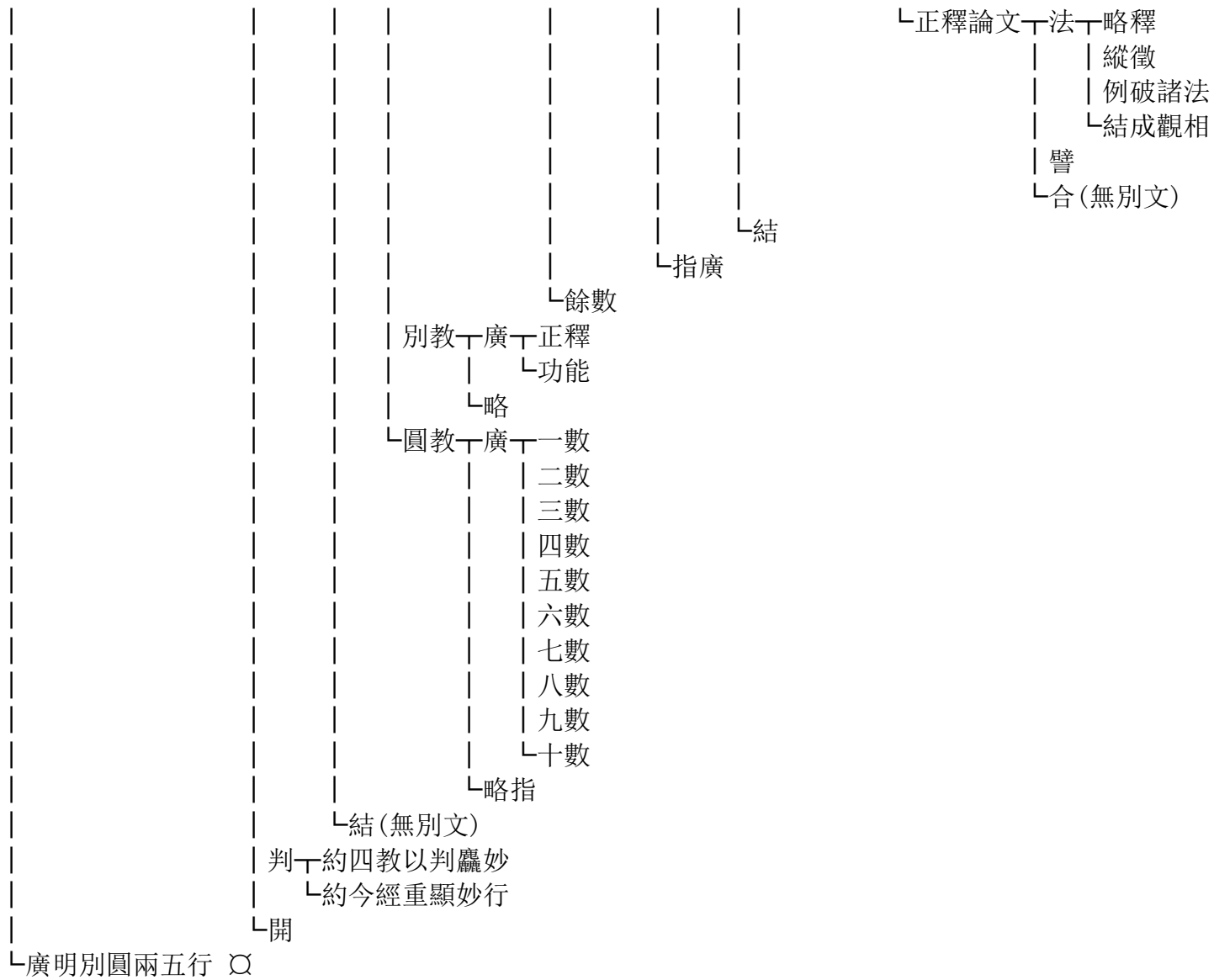

○ 廣明別圓兩五行一列章

└解釋└釋└釋兩五行└次第行└列

└隨釋└正釋└聖行└列

└釋└引經立意└經文

└文中結示

└解釋└明依經立信

└明依信立願└自愍悲他

└正明願相

└依願立行└戒行 ※

└定行 ※ (下接 P56)

└慧行 ※ (下接 P61)

梵行└釋名

└功能名立

└得名之由

└簡非破邪

└結歸正體

└引證無緣

└顯圓辨異

└反以偏顯圓

└以功能結名

天行└約釋名辨位

└明天行所到

└對餘四行以辨有行之由

嬰兒行└正釋└正明行體

└與天行對辨冥顯不同

└明用行意

└明機感之相

└正出行相└漸└列└釋└人天

└藏

└通

└別

└結

└引經釋成└藏

| 通
| 別等菩薩
| 人天
└ 二乘

└ 頓

| 判
└ 開

└ 病行 ─ 釋 ─ 明行之所依
| | 明有行之由
| | 與嬰兒行對辨
| | 明有病之緣
└ 正明行相

└ 結

└ 問答料簡 ─ 問

└ 答 ─ 約因果別故有證無證

| 約別圓以判

└ 明圓別互融 ─ 明互融以顯文意

└ 還約別釋以辨文相 ─

└ 明地前顯別

└ 明登地同圓 ─ 融前三地

| 即此三地得名之由

| 明別圓之意 ─ 法

└ 譬

└ 融前五行 ─ 融自行

| 融化他 ─ 融梵行

└ 融病兒二行

└ 誠勸

└ 不次第行 ○ (下接 P65)

| 判
└ 開

└ 料簡釋疑 ─ 問

└ 答

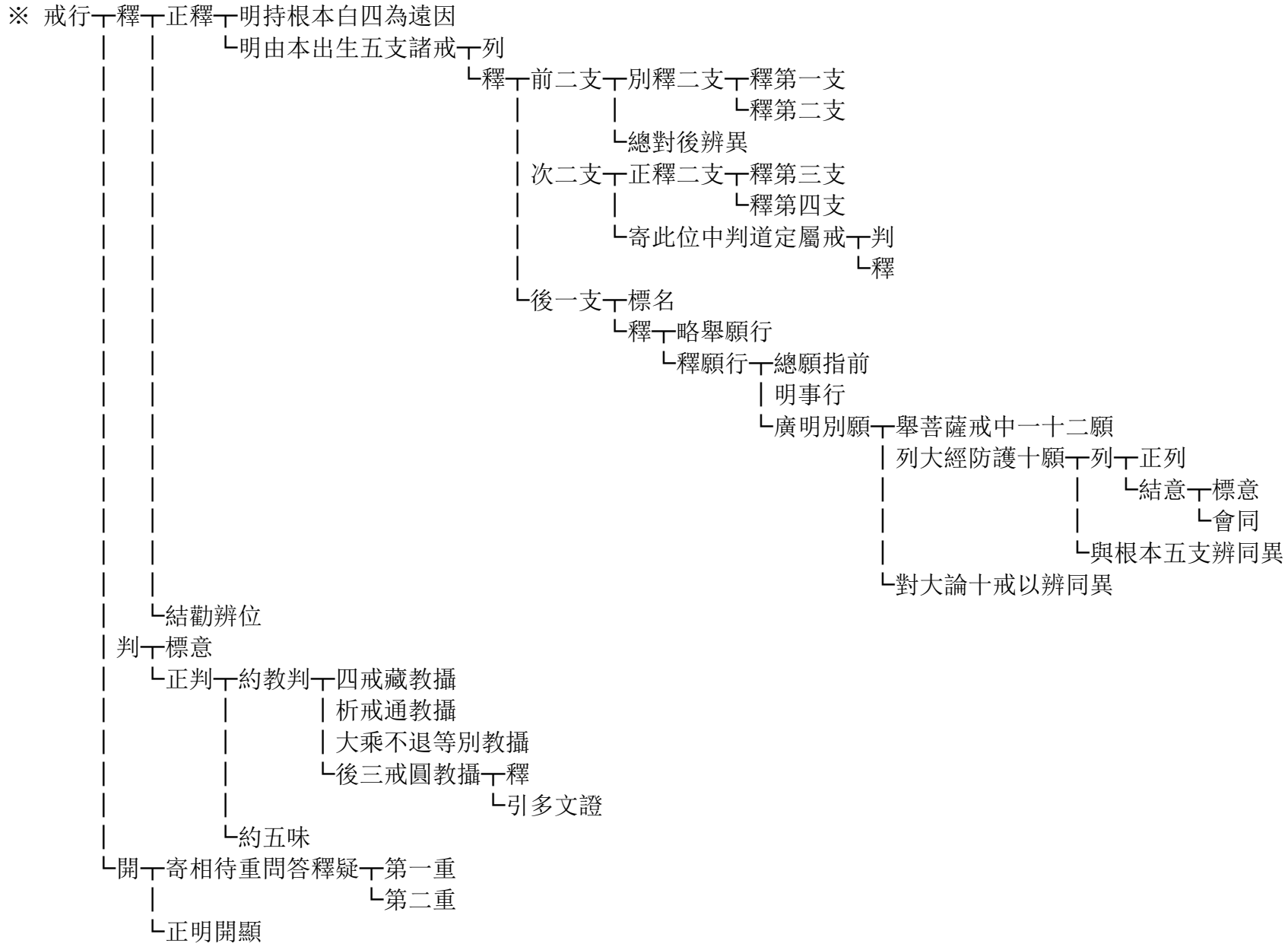

(上接 P53)

※ 定行┆標

| 列

┆釋┆正釋┆世間禪┆列

┆釋┆根本味禪┆總釋┆釋總名┆釋名

| 引證

┆功能

┆釋通體

┆別釋┆標三品

┆解釋┆釋四禪┆初禪

| 二禪

| 三禪

┆四禪

| 釋四等┆標修意

┆釋┆明處所

| 辨修相

┆隱沒等

┆釋四空┆標修意

| 略出定體

| 明修相

| 明所離相

┆指廣

┆根本淨禪 §

| 出世禪 ≅ (下接 P59)

┆上上禪┆立名

| 指地持

| 略釋初自性一禪

┆略況結

| 判┆約法

┆約心

┆開┆正明開

| 結示

┆舉況結

§ 根本淨禪—結前總標

| 列

└ 釋—釋六妙門—釋名

| 對餘二以明行相—標

└ 釋—便宜

└ 略指對治

| 功能

└ 正釋—總釋—略舉數

| 引證

└ 示相

└ 別釋—釋—釋數—修

└ 證

| 釋隨止

└ 釋觀—通標

| 料簡

└ 釋—修—釋相—總

└ 別—不淨

| 苦

| 無常

└ 無我

└ 功能—別明破四倒

└ 總明除我

└ 證—釋相—正釋

└ 功能—總

└ 別

└ 結

└ 引證

釋十六特勝—釋名

| 得名

└ 正釋—豎—正解—釋前二—修

└ 證

└ 釋後十四

| 功能

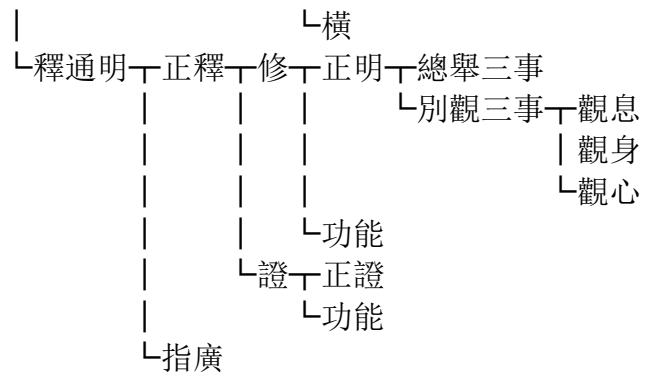

(上接 P56)

≡ 出世禪└結前

└解釋└標名數

| 列

└釋└正釋四相└明觀禪└自列四門以結名

└正釋└九想└明觀意

| 勸修

| 能所對辨└略明能所└能治

| | |└所治

| | |└廣明能所└明所治└標數

| | | | |└釋名相

| | | | |└過患

| | | | |└明能治└通標

| | | | |└別對

| | |└明功能└明治惑功能

| | |└明入大功能└法

| | | | |└譬

| | |八背捨└釋名

| | | | |└正明修

| | |八勝處

| | |└一切處

| 明練禪└立名

| | 立意

| |└辨異

| 明熏禪└立名

| | 辨異立相

| |└功能└除垢功能└法

| | | | |└譬

| | |└自在功能└法

| | | | |└譬

| 明修禪└立名

| |└辨相

| 明此四觀練熏修於八背等└法

(上接 P53)

※ 慧行 一 標列

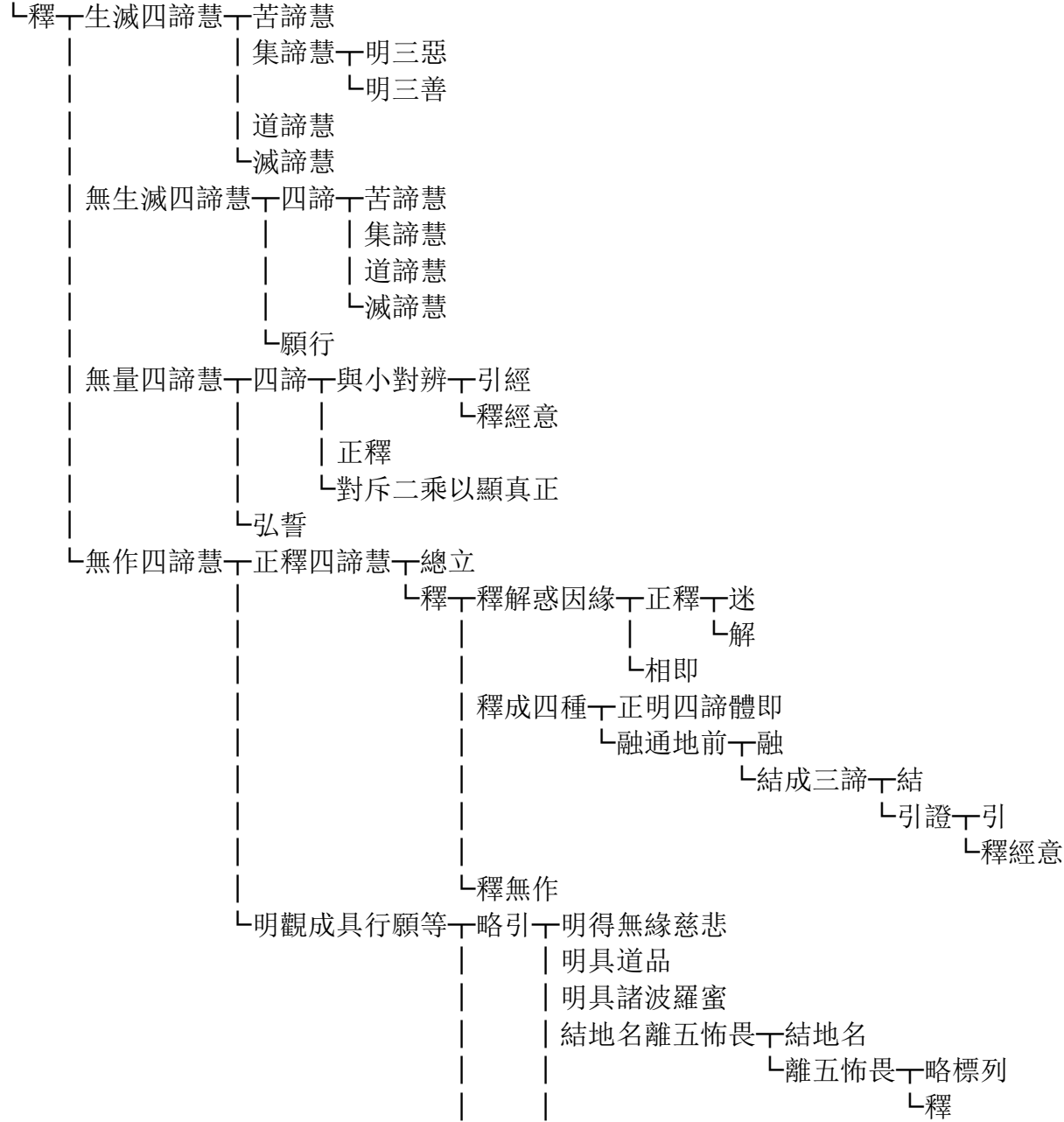

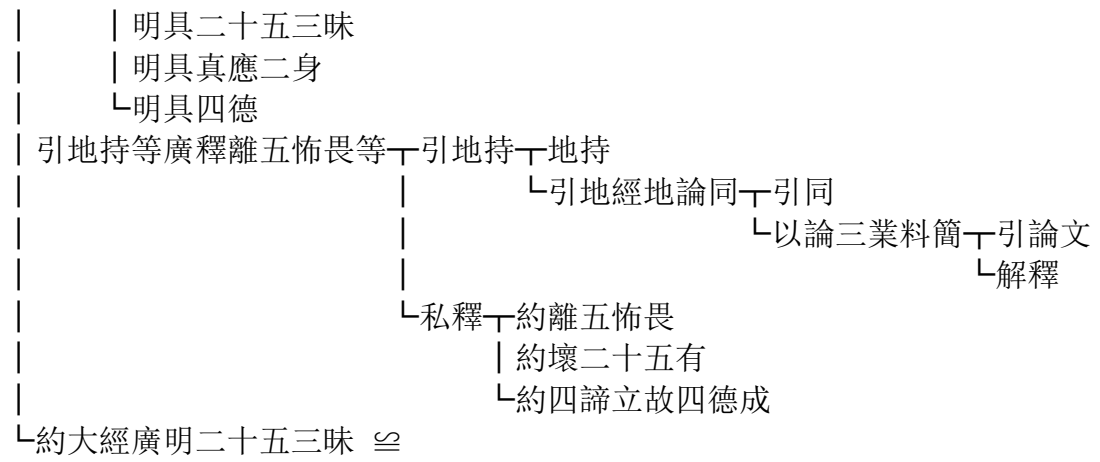

≈ 約大經廣明二五三昧 正釋 通釋別名意 正明四意

└ 簡示

└ 正解釋 釋通意

└ 各各別釋 廣釋二十五相 1、無垢三昧 出有過患

| 明本法功德
| 結行成三昧
└ 慈悲破有

| 2、不退三昧 出有過患

| 明本法功德
| 結行成三昧
└ 慈悲破有

| 3、心樂三昧 出有過患

| 明本法功德
| 結行成三昧
└ 慈悲破有

| 4、歡喜三昧 出有過患

| 明本法功德
| 結行成三昧
└ 慈悲破有

| 5、日光三昧 出有過患

| 明本法功德
| 結行成三昧
└ 慈悲破有

| 6、月光三昧

| 7、熱焰三昧 出有過患

| 明本法功德
| 結行成三昧
└ 慈悲破有

| 8、如幻三昧 出有過患

| 明本法功德
| 結行成三昧
└ 慈悲破有

| 9、不動三昧

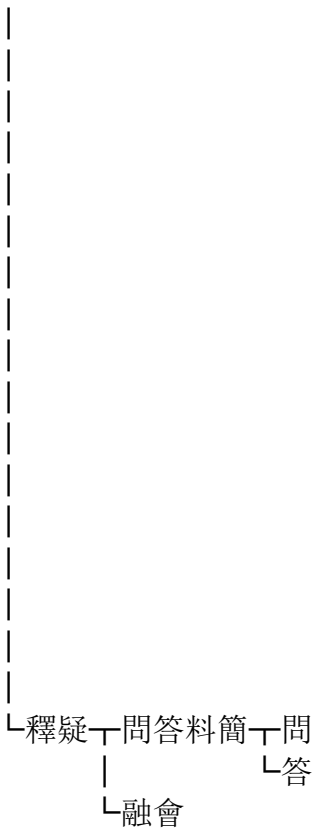

- | 10、難伏三昧
- | 11、悅意三昧
- | 12、青色三昧
- | 13、14、15、略例黃赤白三三昧
- | 16、種種三昧
- | 17、雙三昧
- | 18、雷音三昧
- | 19、注雨三昧
- | 20、如虛空三昧
- | 21、照鏡三昧
- | 22、無礙三昧
- | 23、常三昧
- | 24、樂三昧
- └25、我三昧
- | 釋通名 ─┤ 釋
- ├── 引大經意釋成
- └ 總以妙用結之

※ 梵行、天行等（上接 P53）

(上接 P54)

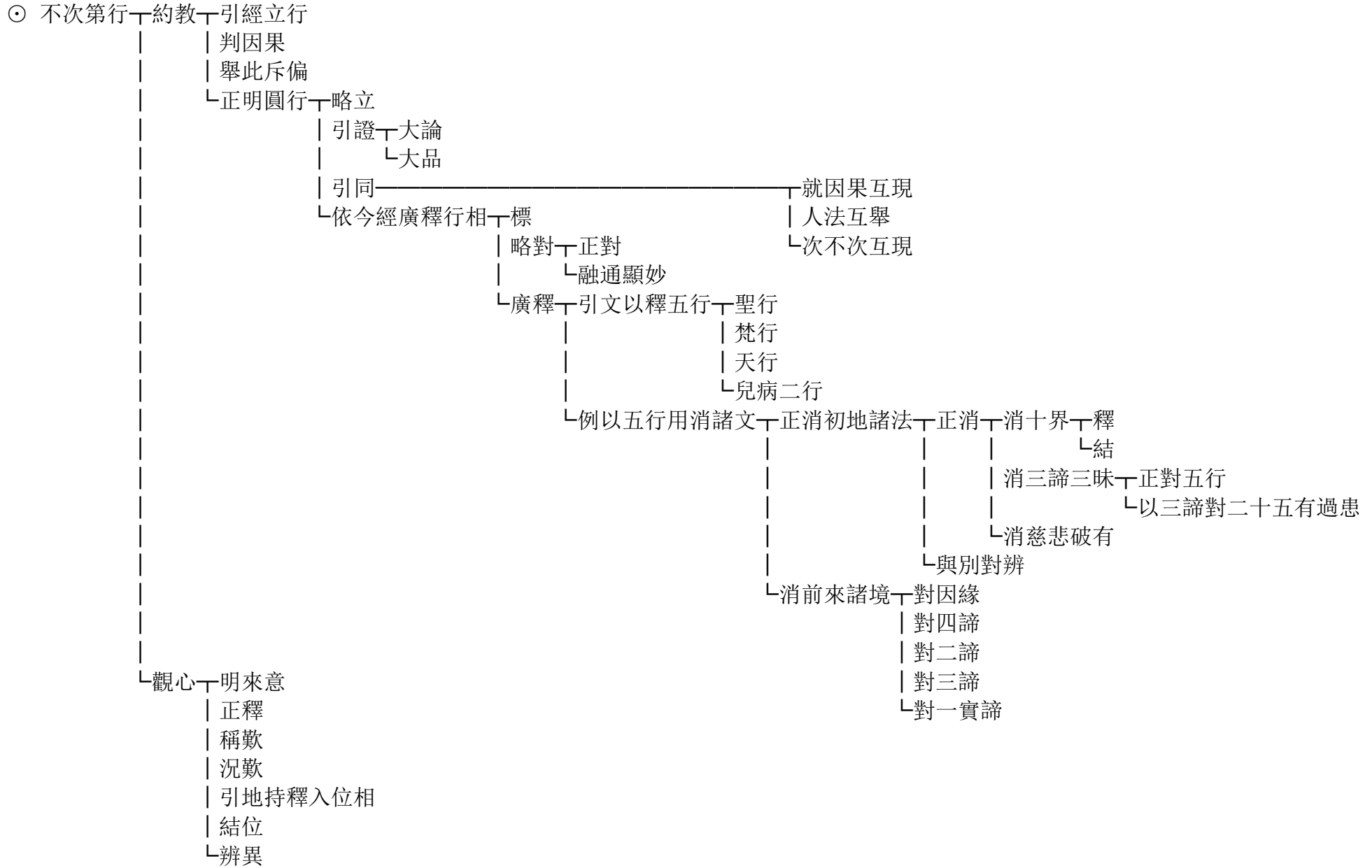

◎ 判、開、料簡釋疑 (上接 P54)

(上接 P28)

◎ 第四位妙明來意

| 略敘諸位權實

| 略述今經一略敘意

| 略屬對一引經

| 屬對

| 依經廣解一小草位一略引經以立

| 辨其因果

| 正釋一人一辨其因

| 略明其果

| 重明人主

| 天一略敘三界天因

| 正釋一廣釋欲界一明四天王一明四王住處一持鬘天

| 迦留波陀天

| 常恣意天

| 箜篌天

| 辨日行天

| 通辨六欲天因

| 辨後五天一三十三天

| 清淨天

| 兜率陀天

| 涅槃地天

| 波羅尼蜜天

| 略例二界

| 中草位 〇

| 上草位 〇 (下接 P68)

| 小樹位 〇 (下接 P68)

| 大樹位 〇 (下接 P71)

| 一實位 〇 (下接 P72)

○ 中草位 一定人以判因果

└正釋└破古

| 略示二論

└廣釋有門└標

└釋└聲聞└賢└列

└解釋└釋名

| 功能

└正釋└五停心

| 別相念

| 總相念

| 暖法

| 頂法

| 忍法

└世第一法

└聖└列位

| 釋名

└正釋└隨信行

| 隨法行

| 信解└通釋名字

| 豎論證入└次第證└約那含等三分一位深淺└須陀洹

| 斯陀含

└阿那含

| 以勝進等三辨四果闕具

└超越證

└橫判根類

| 見得

| 身證└豎釋觀相

└橫判諸類

| 時解脫羅漢

└不時解脫羅漢

└支佛

(上接 P66)

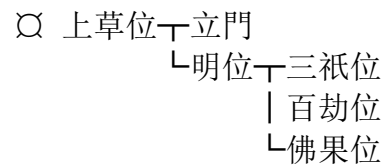

(上接 P66)

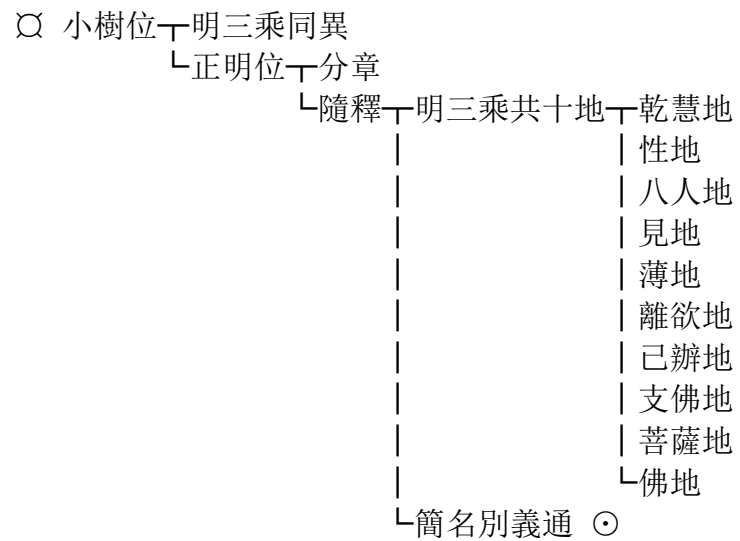

◎ 簡名別義通一分章

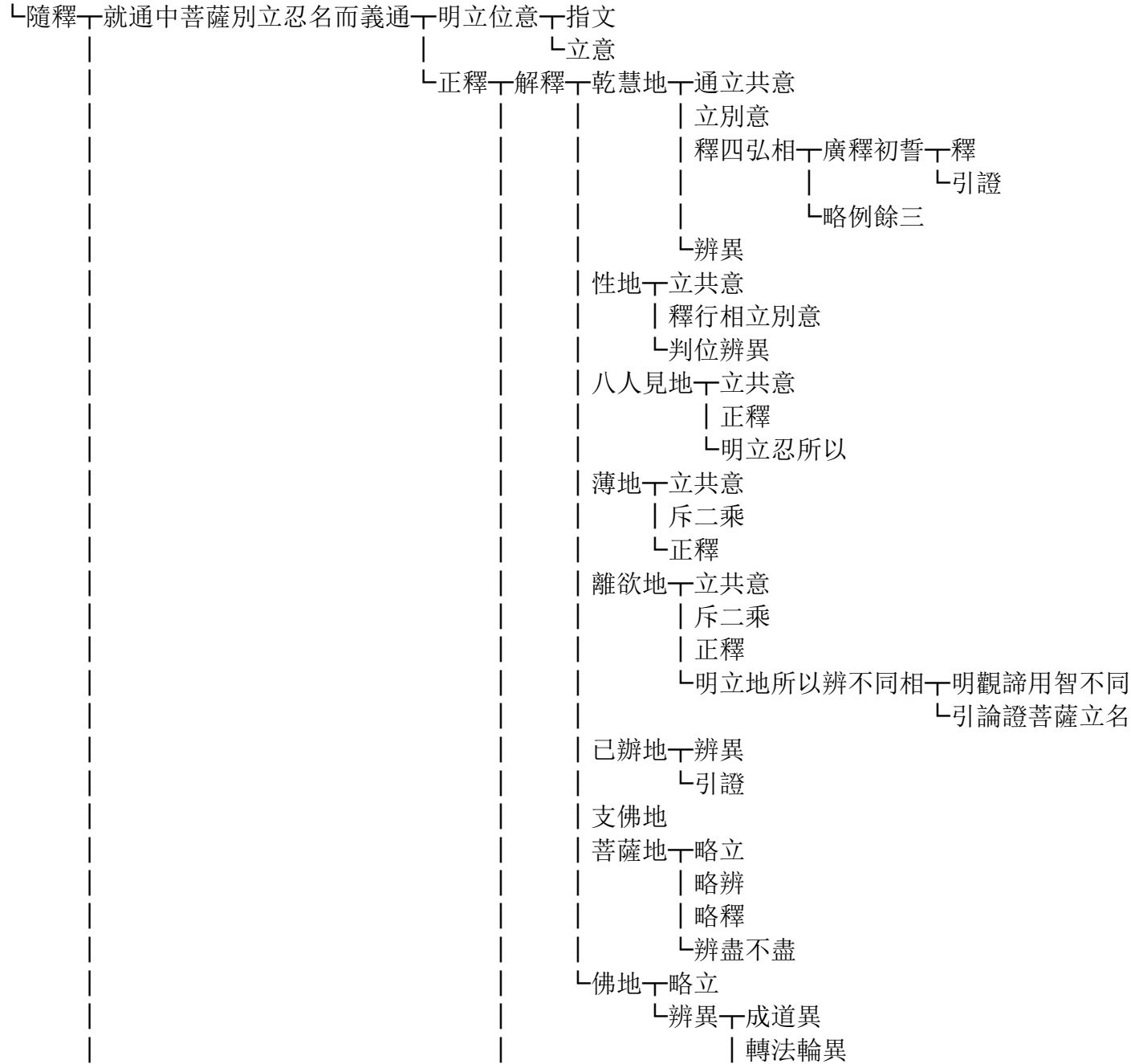

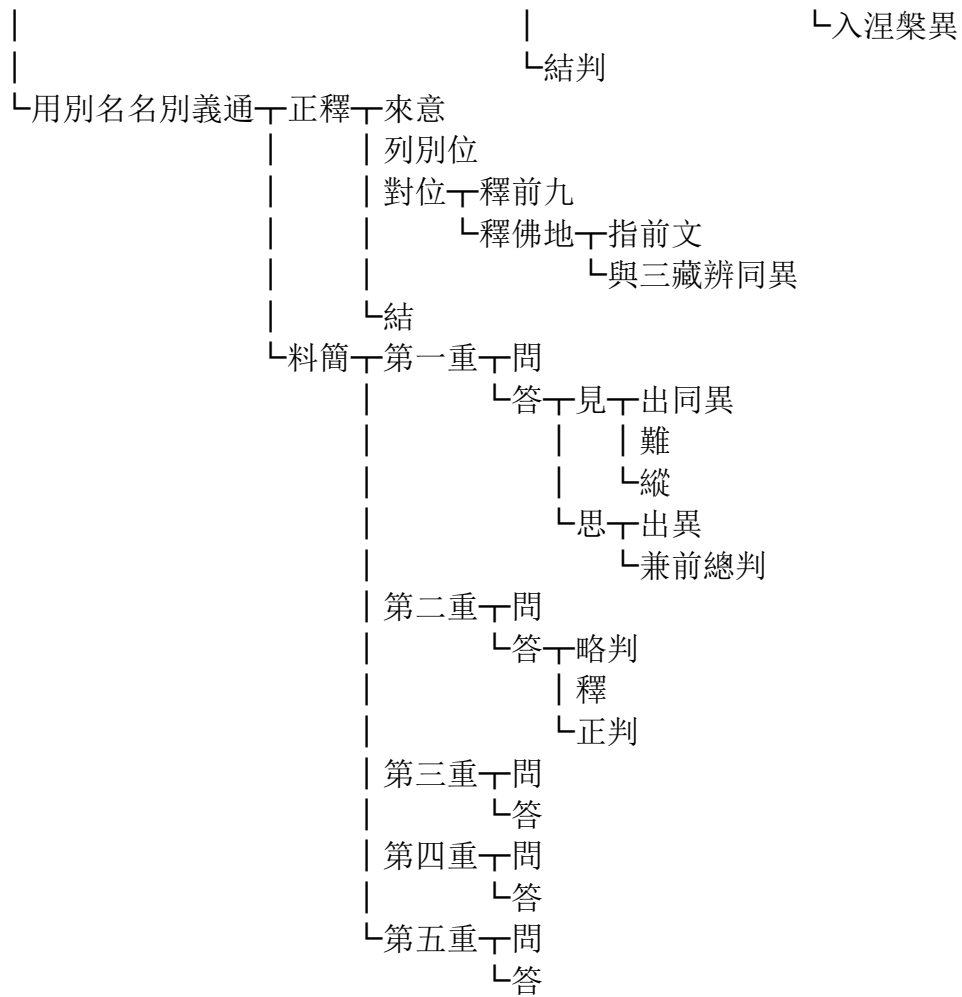

(上接 P66)

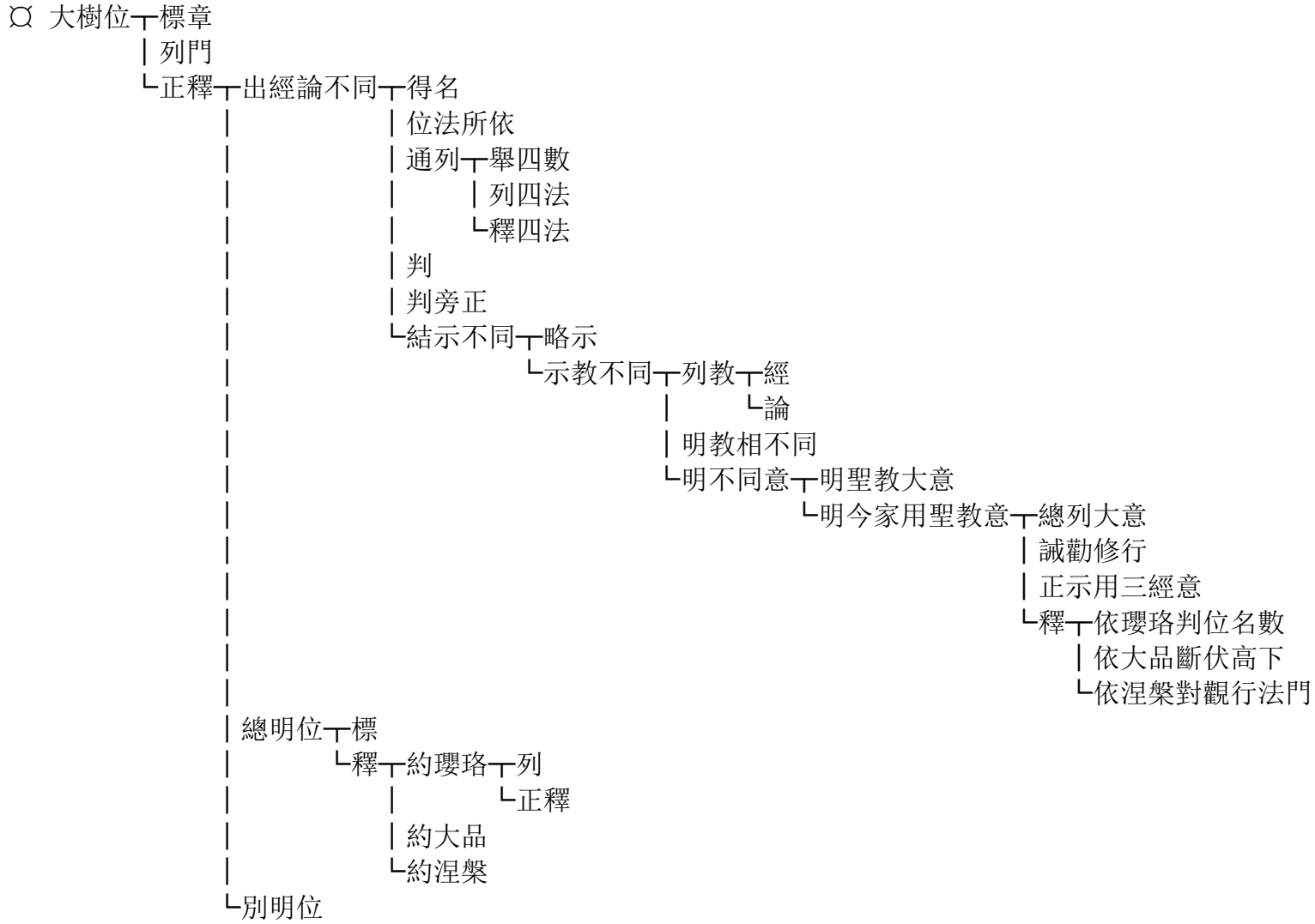

(上接 P66)

○ 一實位 下 標

下 釋 下 列十意

下 隨釋 下 簡名義 下 指下文

下 辨今意 下 標列三意

下 正釋 下 名通義圓 下 述 下 述二名與小教同

下 結

下 釋 下 釋初名 下 以殺賊義釋

下 以不生義釋

下 以應供義釋

下 釋後名

下 名別義圓

下 名義俱圓

明位數 下 標列

下 釋 下 明數 下 列古師

下 斥舊 下 總斥

下 別述難意

下 引經部所明皆有兩意

下 重述破 下 述

下 難 下 正舉權實兩證

下 引大論譬

下 引論

下 引普賢觀證

下 例論意

下 正明今意 ≅

下 引證多少 ※ (下接 P75)

下 料簡 ※ (下接 P76)

明斷伏 ○ (下接 P77)

明功用 ○ (下接 P78)

明麤妙 ○ (下接 P79)

明位興 ○ (下接 P79)

明位廢 ○ (下接 P79)

開麤顯妙 ○ (下接 P81)

引經 ○ (下接 P82)

妙位始終 ○ (下接 P83)

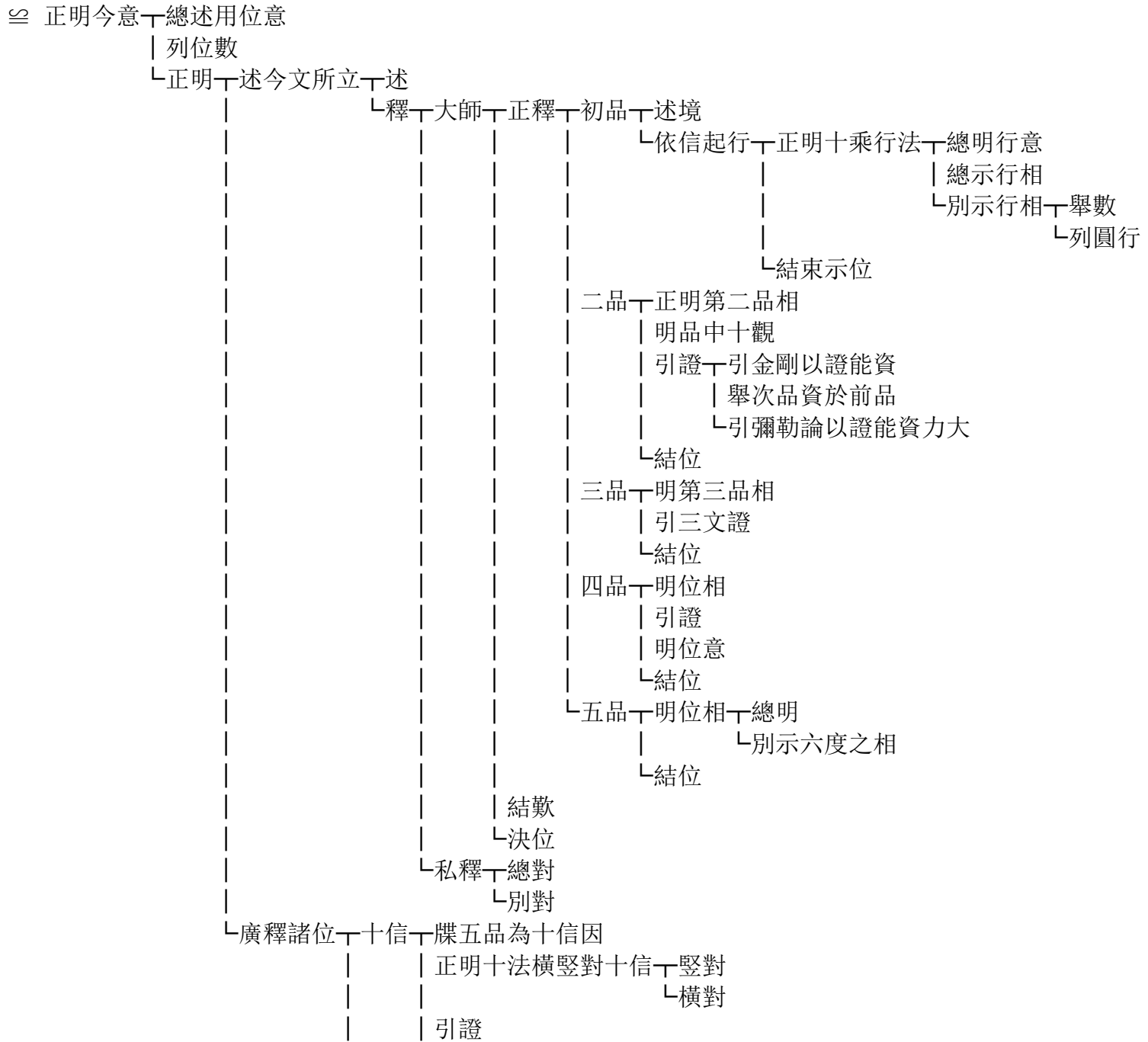

- | 功能└正敘功能
 - | └引仁王證
- | 指廣所明└總舉
 - | └引眾多文└引華嚴
 - | | 引大品
 - | | 略例仁王觀經
 - | | 引法華
 - | | 引涅槃
 - | └引大論
- | 十住└總牒信為入住之因
 - | | 明三法開發
 - | | 明十法分成└大師釋出初住十法└正釋
 - | | └稱歎
 - | └私會釋
 - | | 略引證
 - | └指廣教法
- | 十行
- | 十迴向
- | 十地
- | 等覺
- | 妙覺

(上接 P72)

※ 引證多少

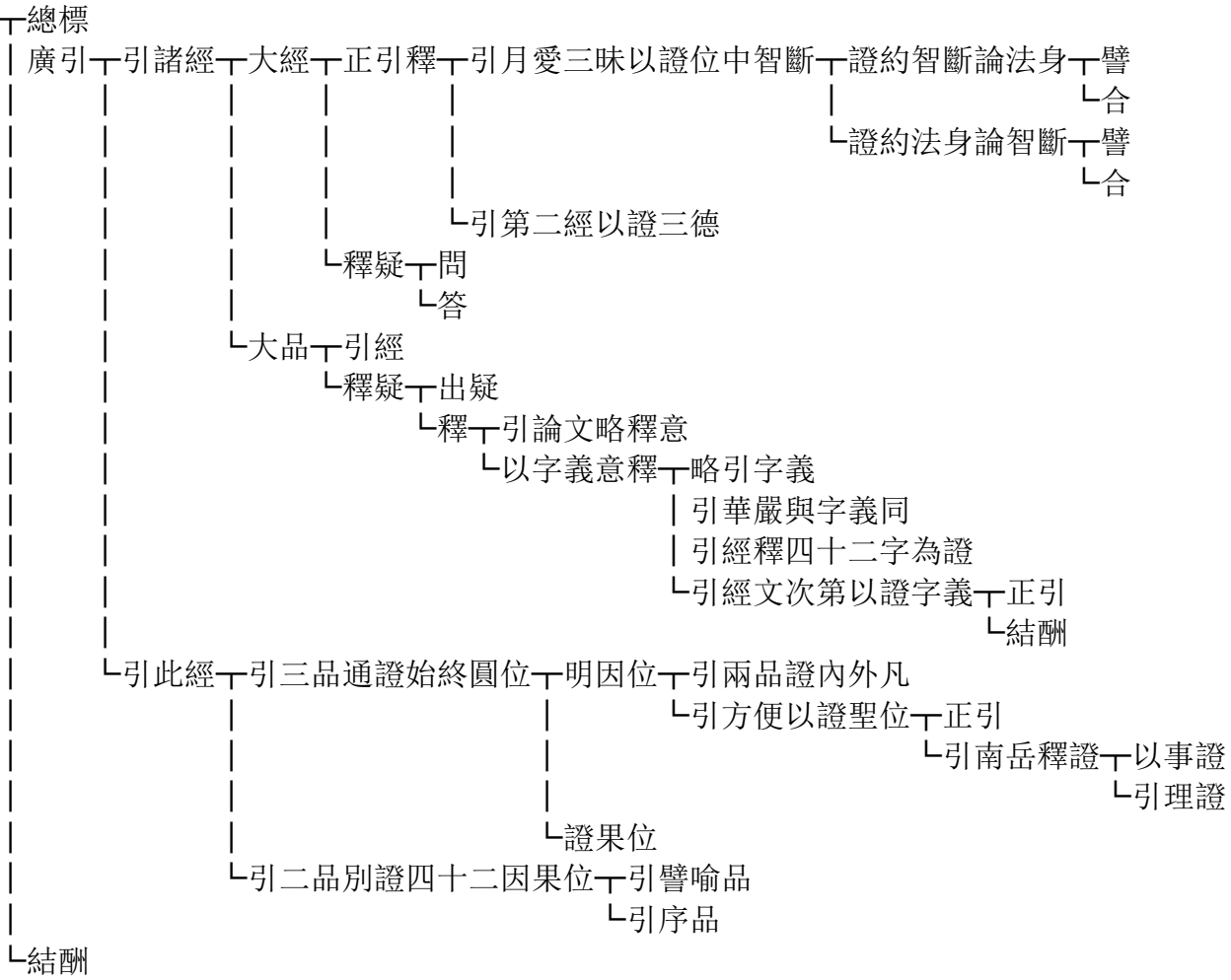

(上接 P72)

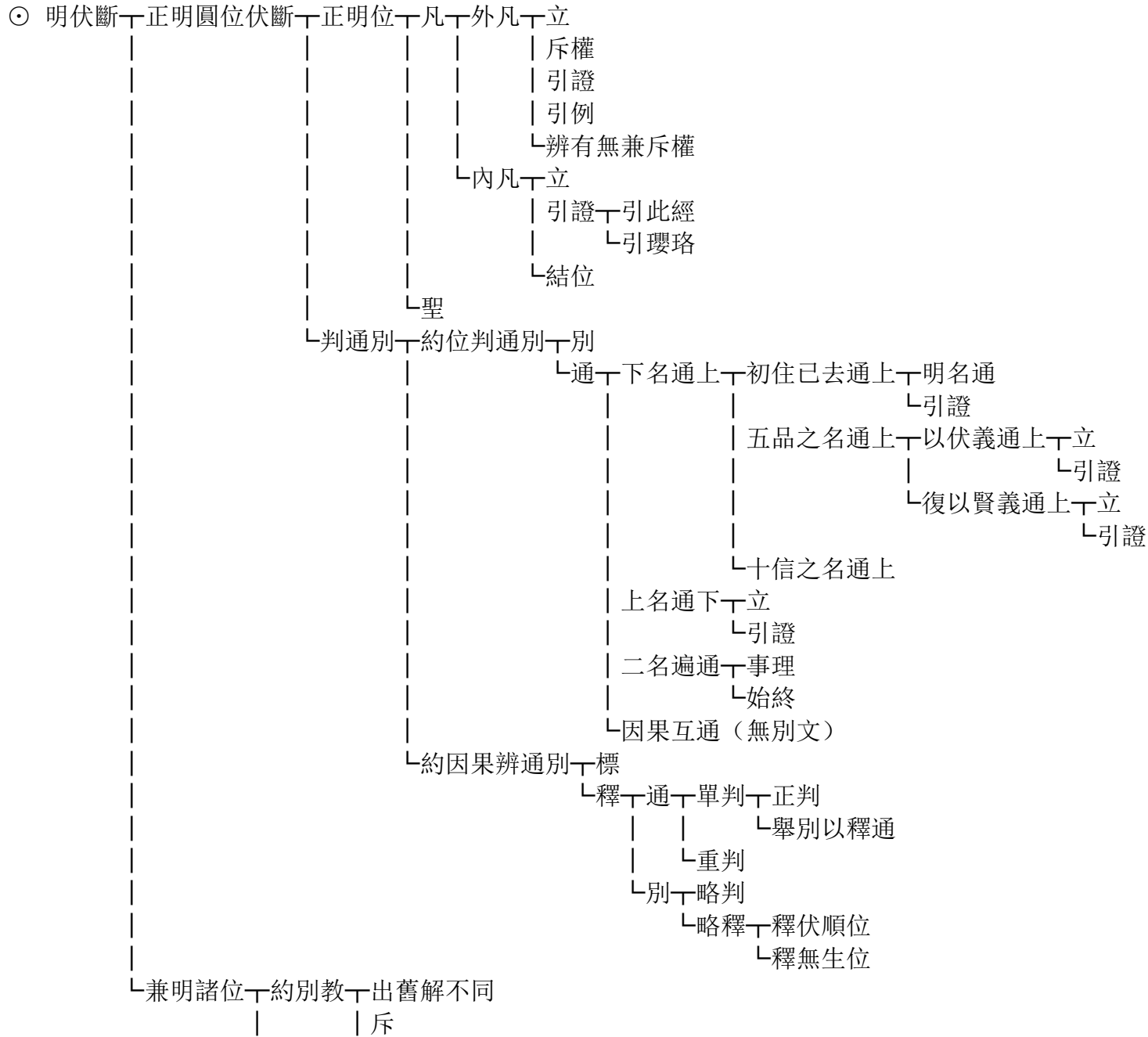

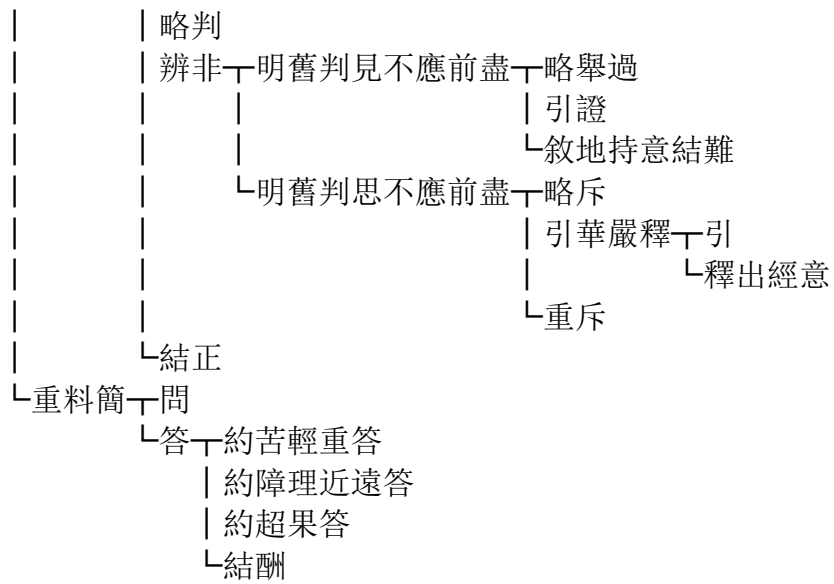

(上接 P72)

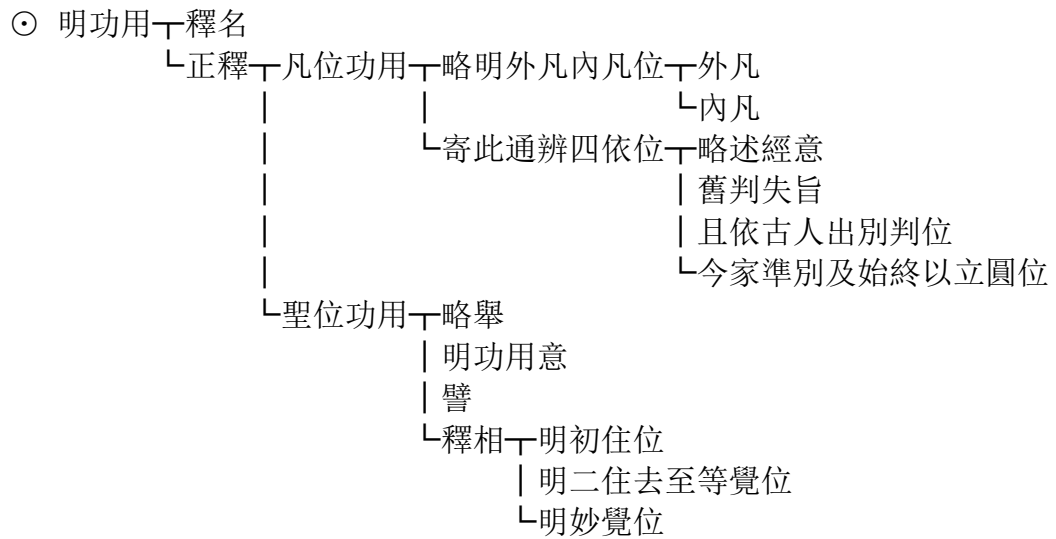

(上接 P72)

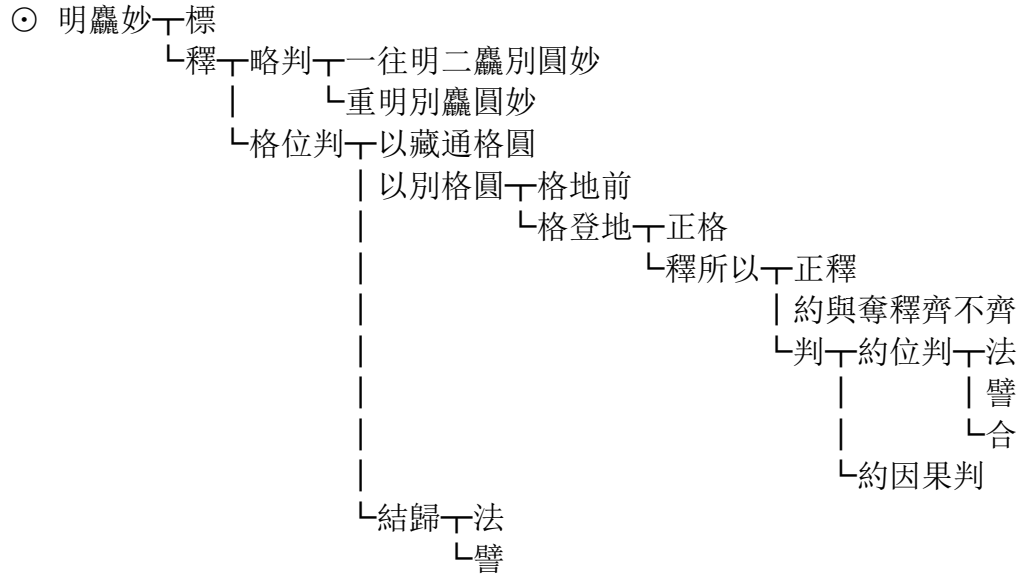

(上接 P72)

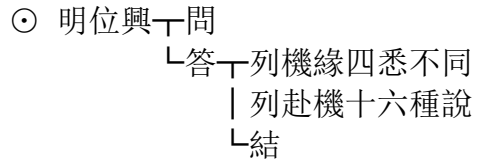

(上接 P72)

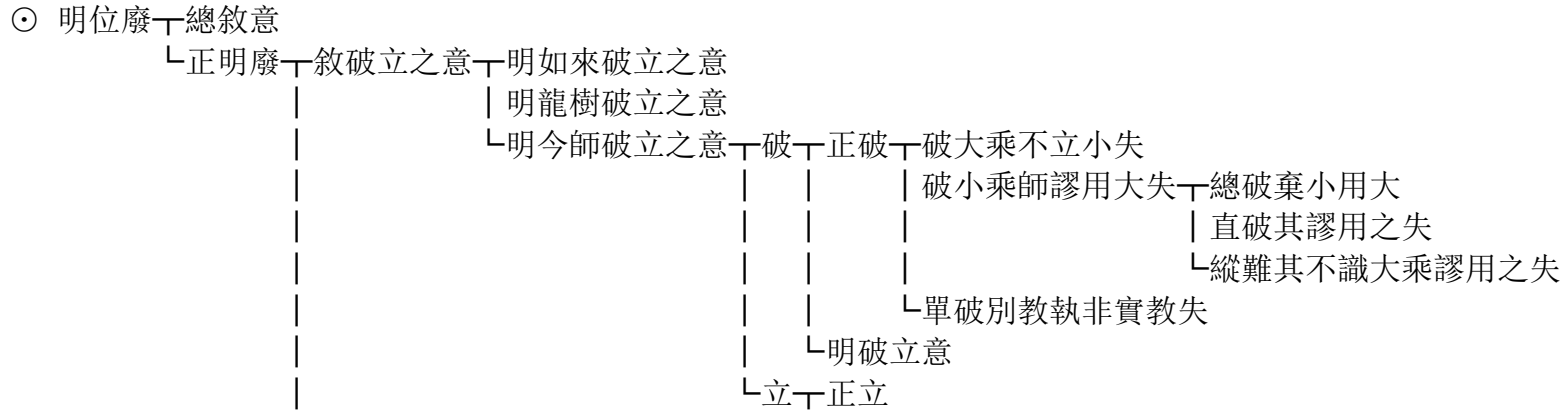

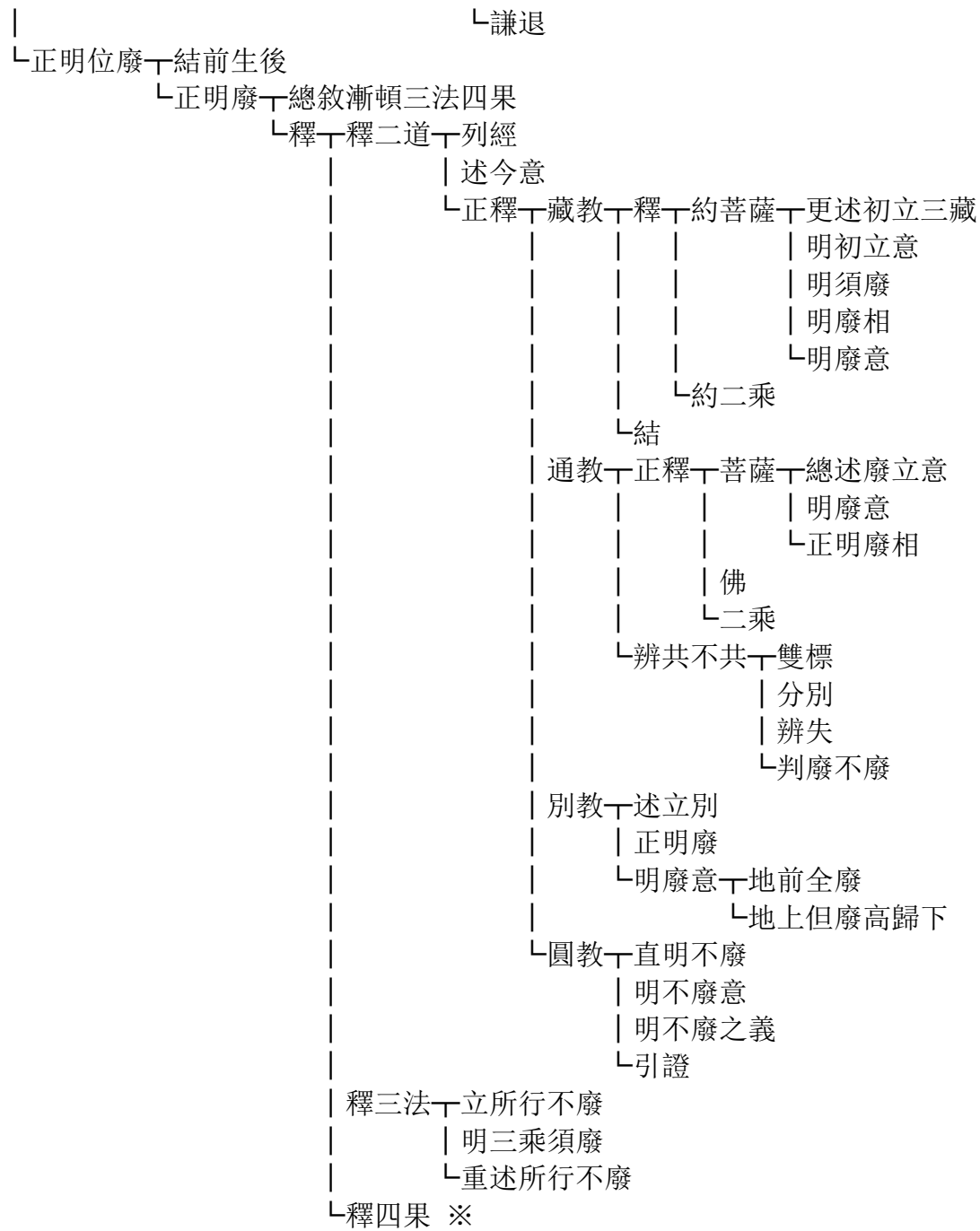

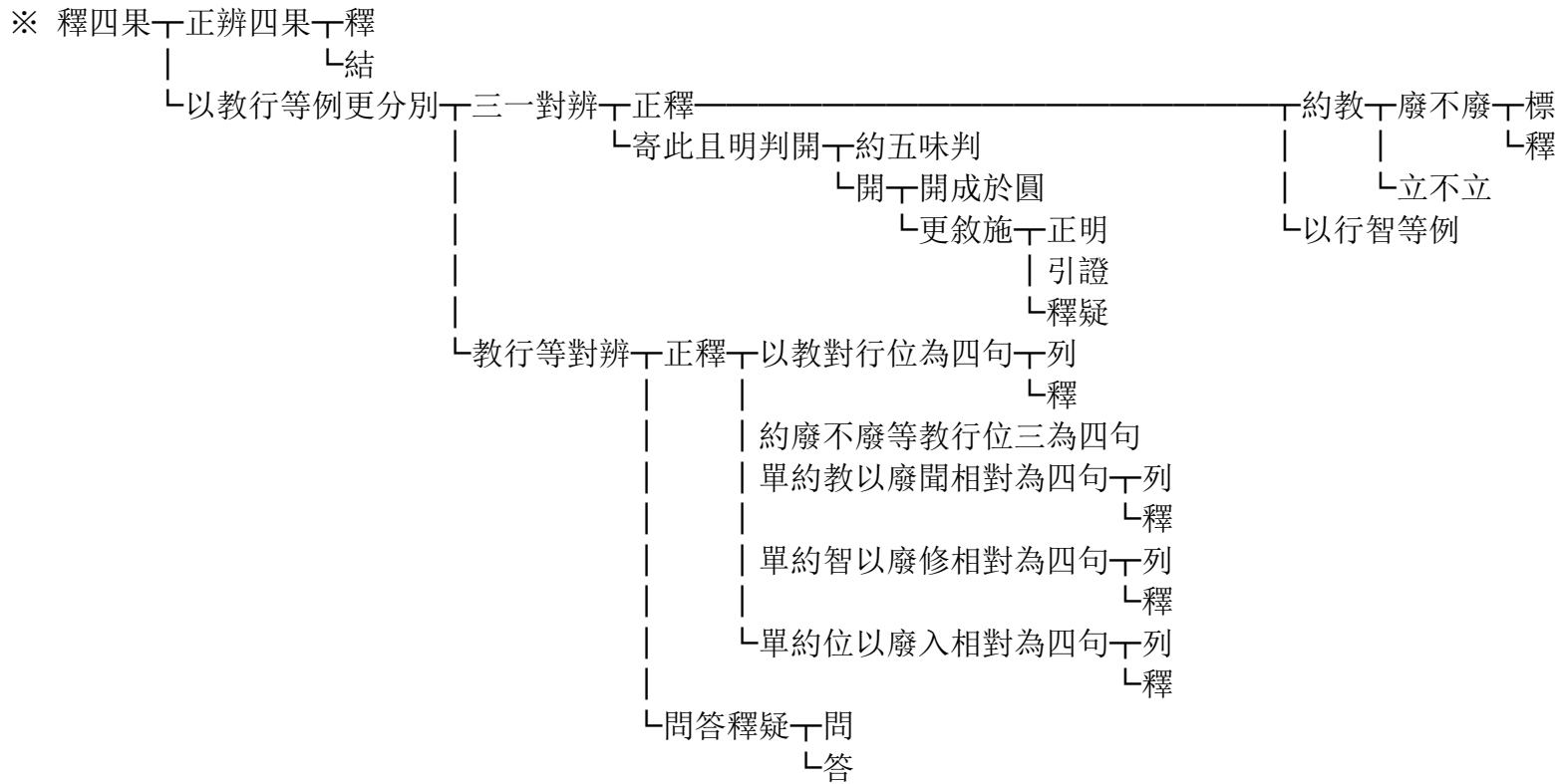

(上接 P72)

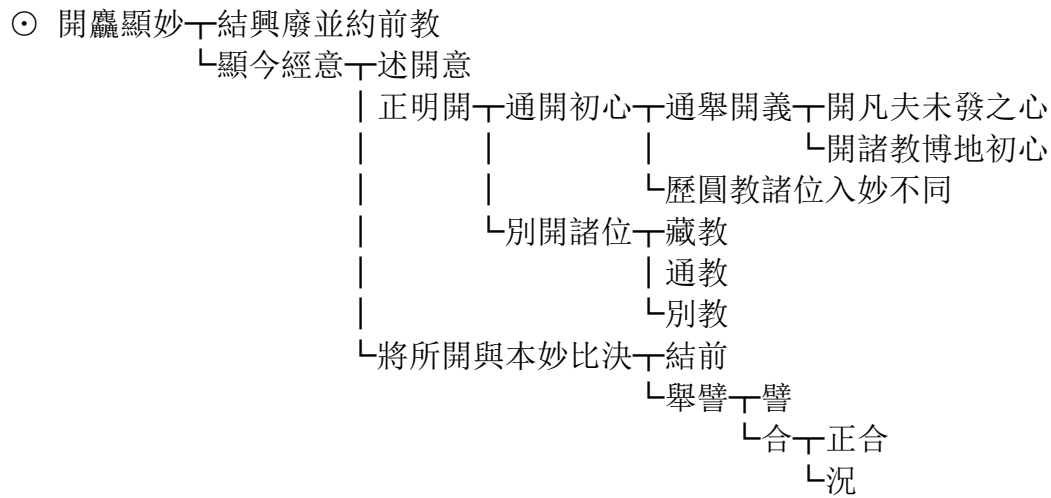

(上接 P72)

◎ 引經—敘來意

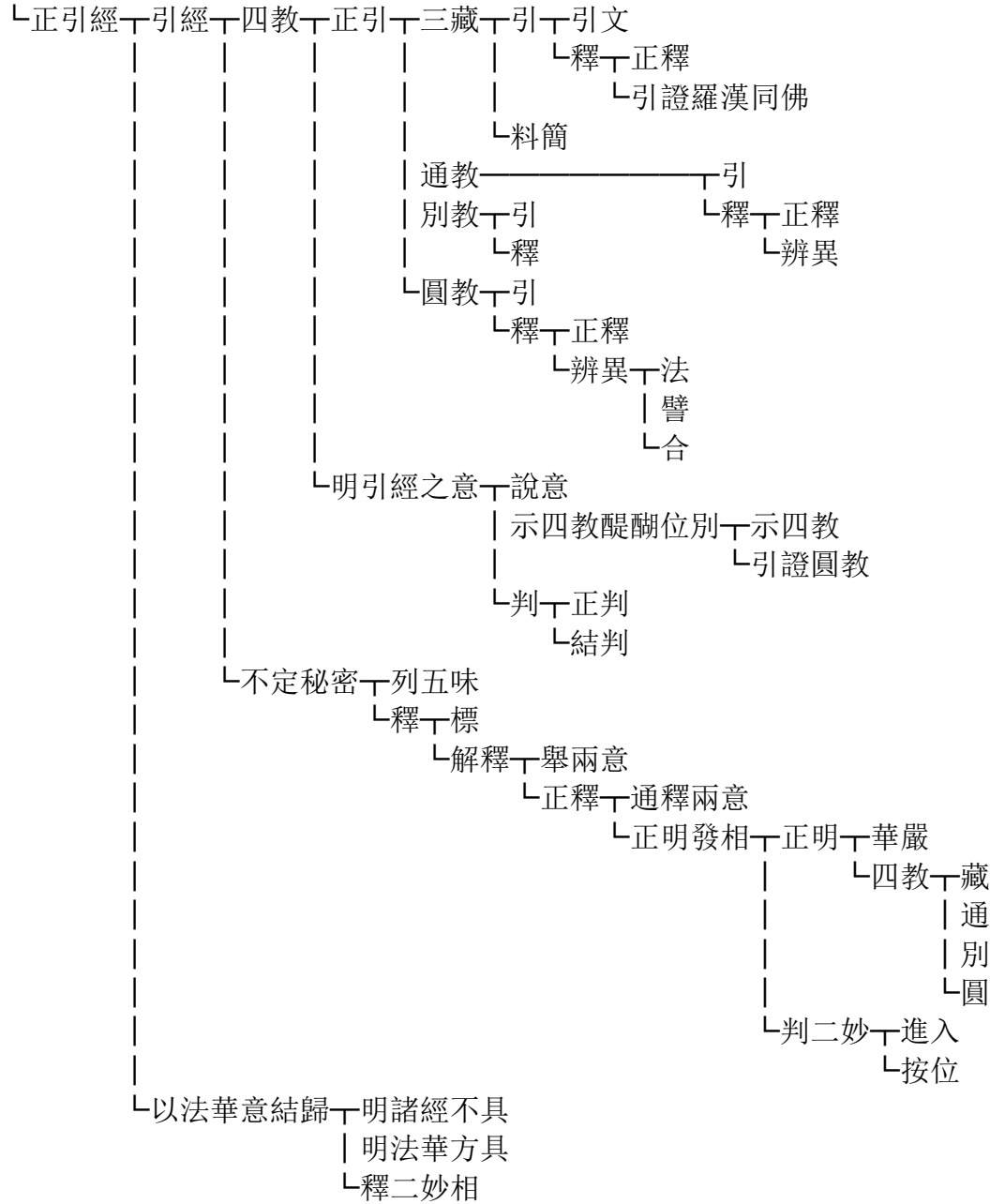

(上接 P72)

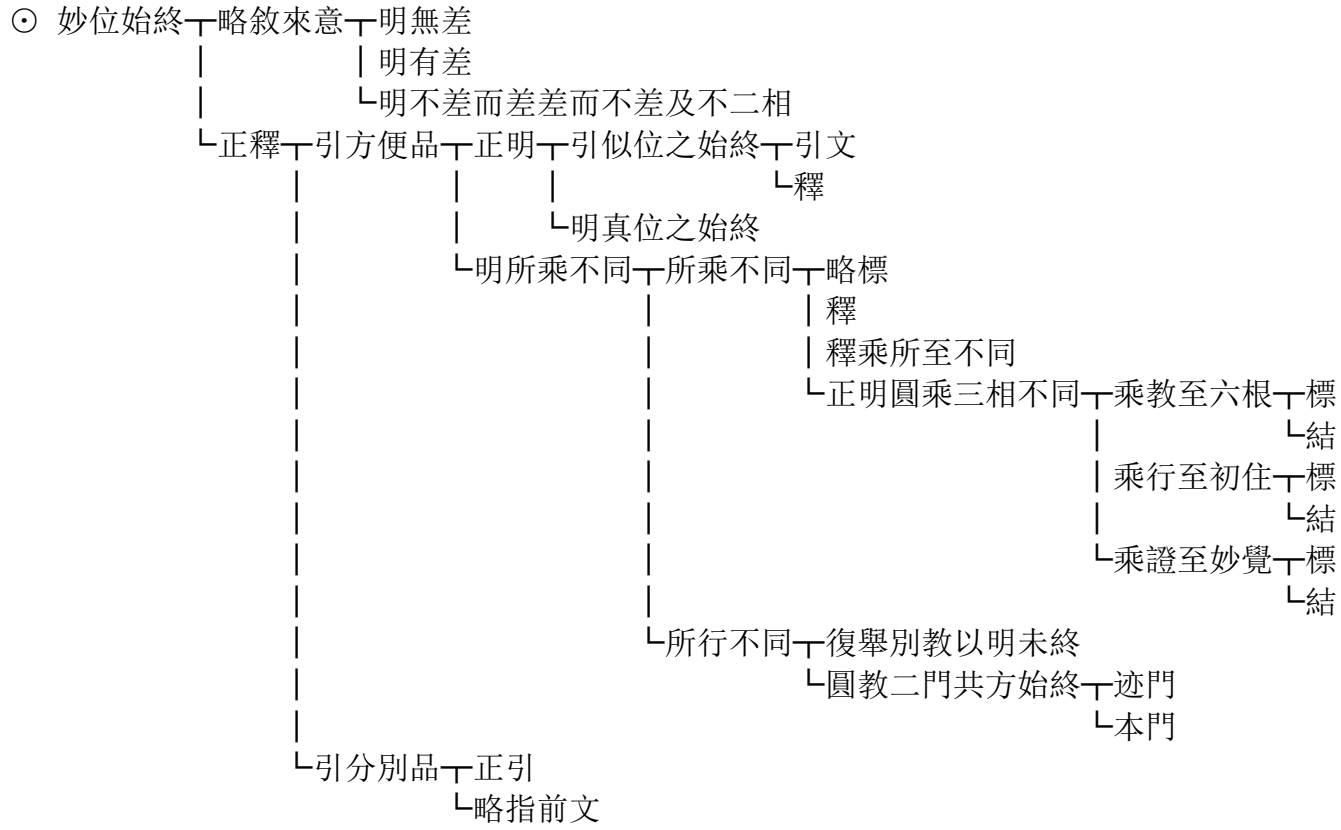

(上接 P28)

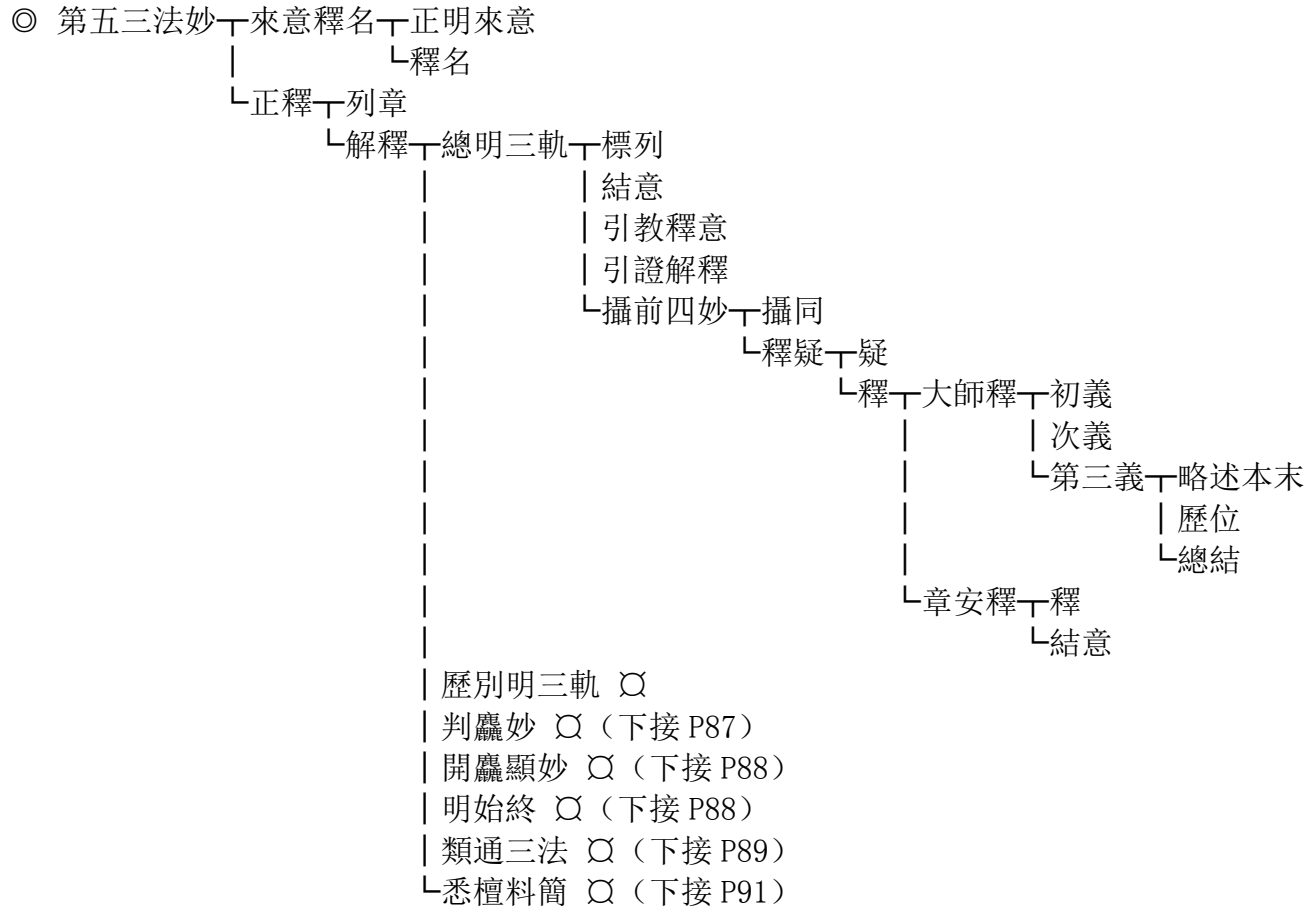

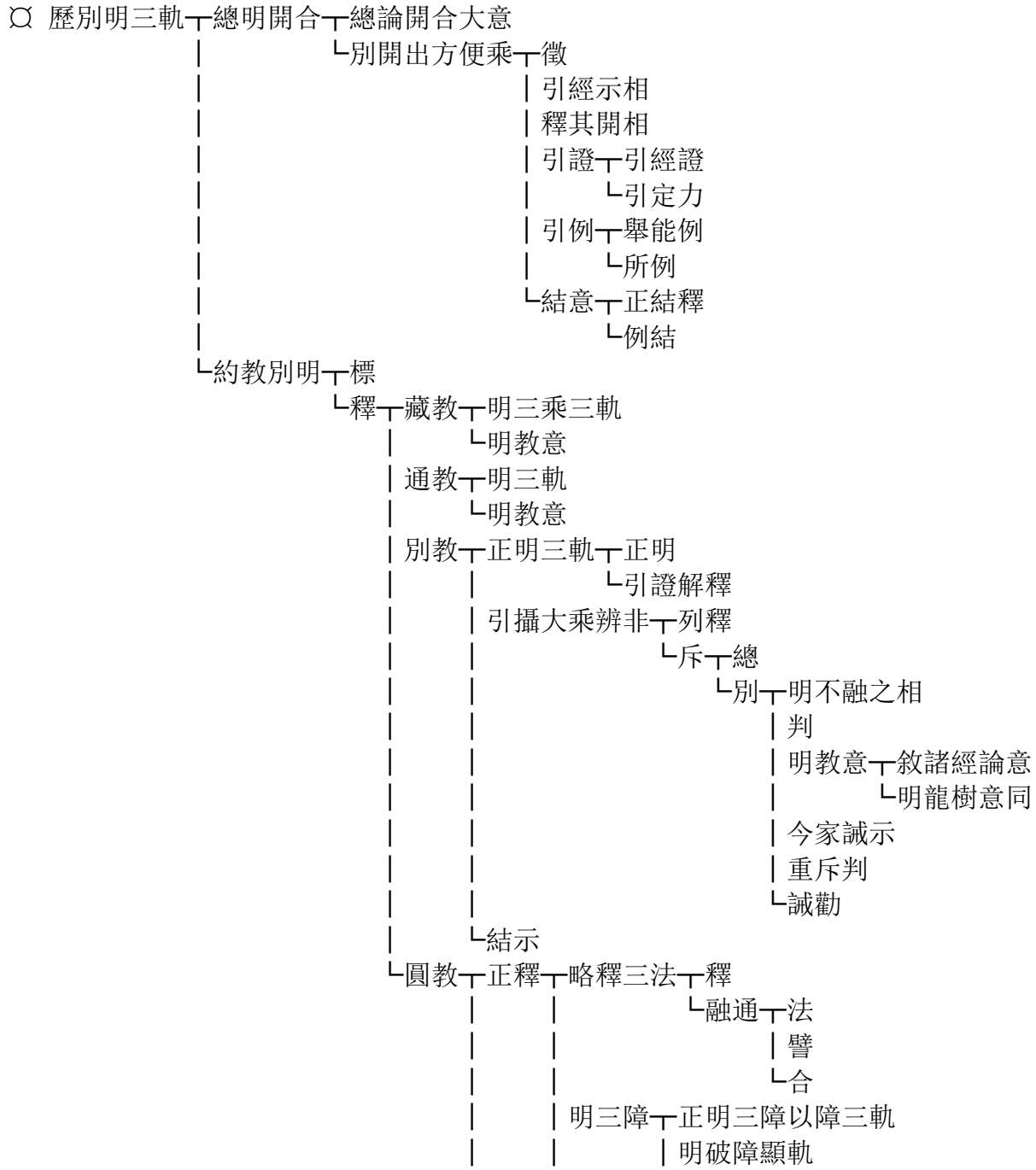

| | | 結顯三軌以成三德
 | | | ㄟ結成能嚴所嚴
 | | ㄟ辨體用ㄟ法
 | | | ㄟ引譬證
 | ㄟ結成乘意ㄟ以人顯所乘
 | | ㄟ明乘之所至ㄟ立疑徵起
 | | | ㄟ釋疑ㄟ以運義釋乘ㄟ略釋
 | | | | ㄟ引證ㄟ法
 | | | | | ㄟ譬
 | | | | | ㄟ合
 | | | ㄟ有運不運釋乘ㄟ略立
 | | | | ㄟ融通ㄟ正明融通
 | | | | | ㄟ引例釋前圓乘不二

(上接 P84)

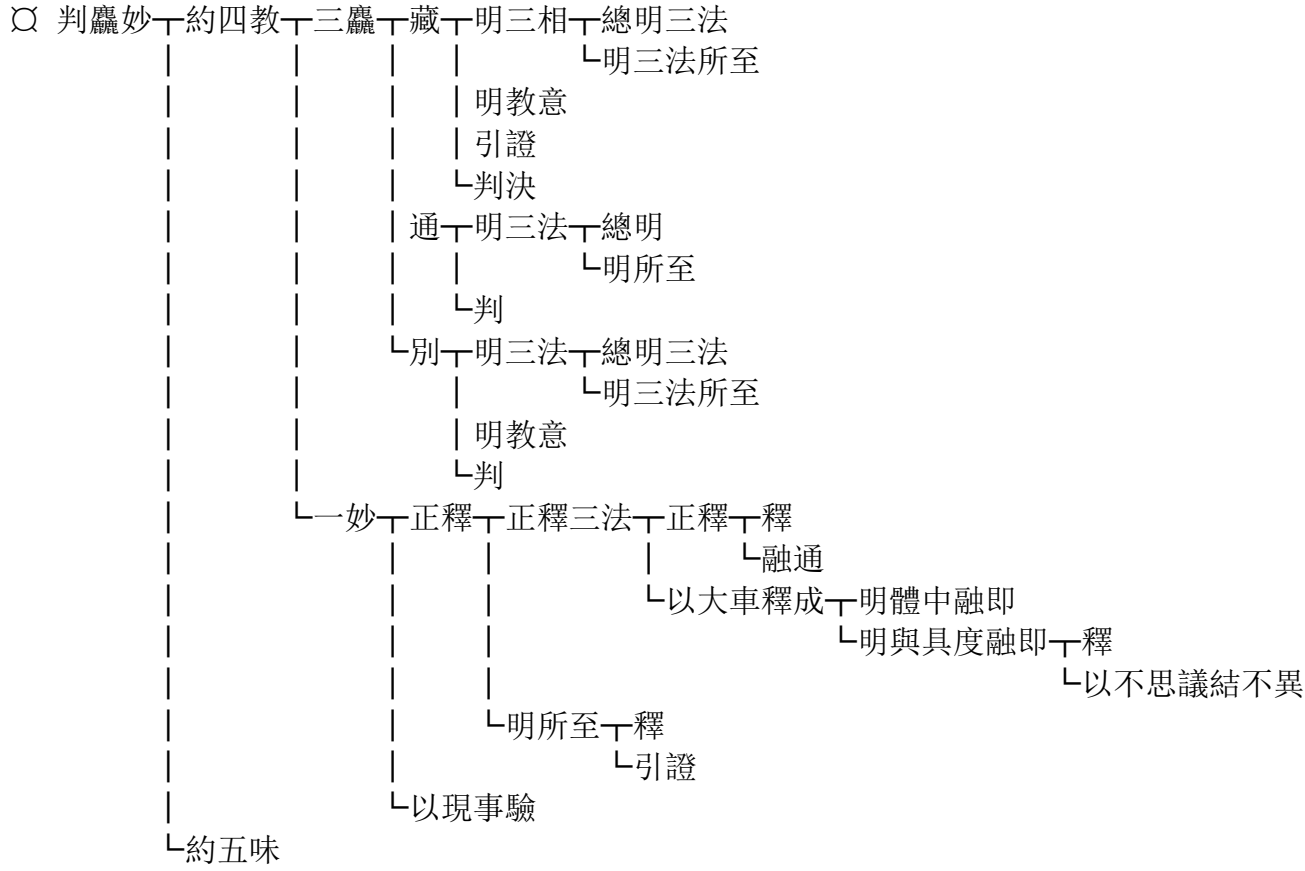

(上接 P84)

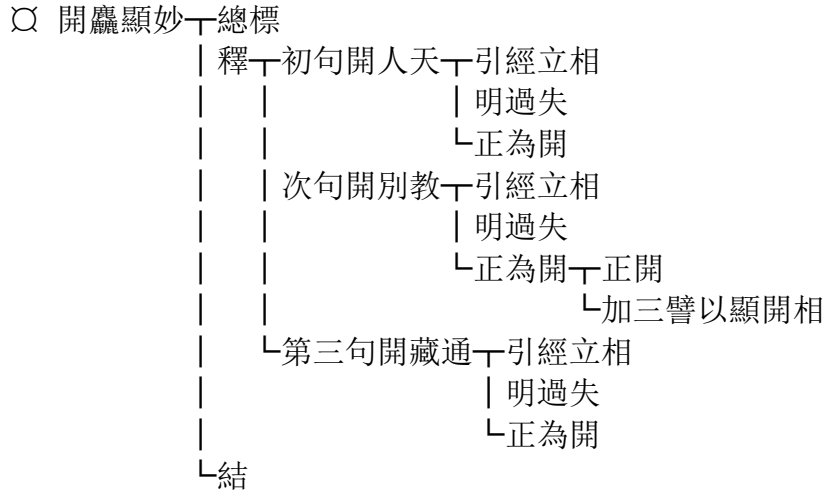

(上接 P84)

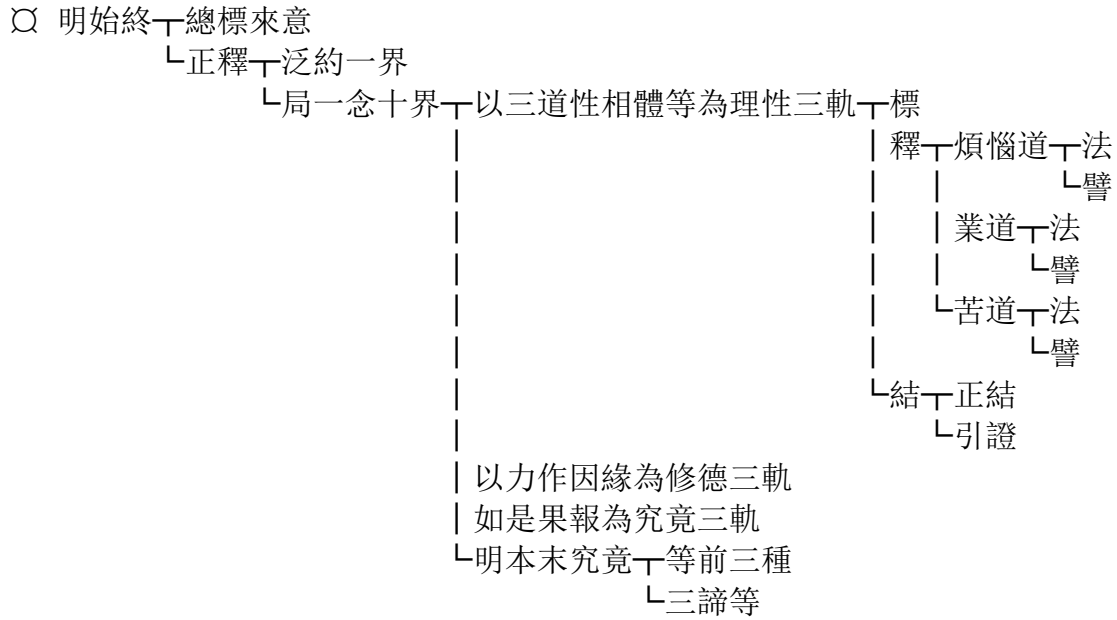

(上接 P84)

○ 類通三法 一 標

└ 釋 一 明來意 一 正明

└ 釋

| 列

| 明十條意

| 生起十條

└ 正釋十條 一 三道 一 正釋 一 總對

└ 別釋 一 苦道 一 釋

└ 引證

| 煩惱道 一 釋

└ 引證

└ 業道 一 釋

└ 引證

└ 結位

三識 一 正釋 一 總對

└ 別釋 一 明互執成諍

| 引例和諍 一 引近事

└ 正例 一 釋

└ 引論證

└ 引文正釋

└ 結位

三佛性 一 正釋 一 總對

└ 別釋

└ 結位

三般若 一 正釋 一 總對及指前三

└ 別釋

└ 結位

三菩提 一 正釋 一 總對

└ 別釋 一 對師位釋

└ 對弟子位釋

└ 結位

三大乘 一 正釋 一 總對

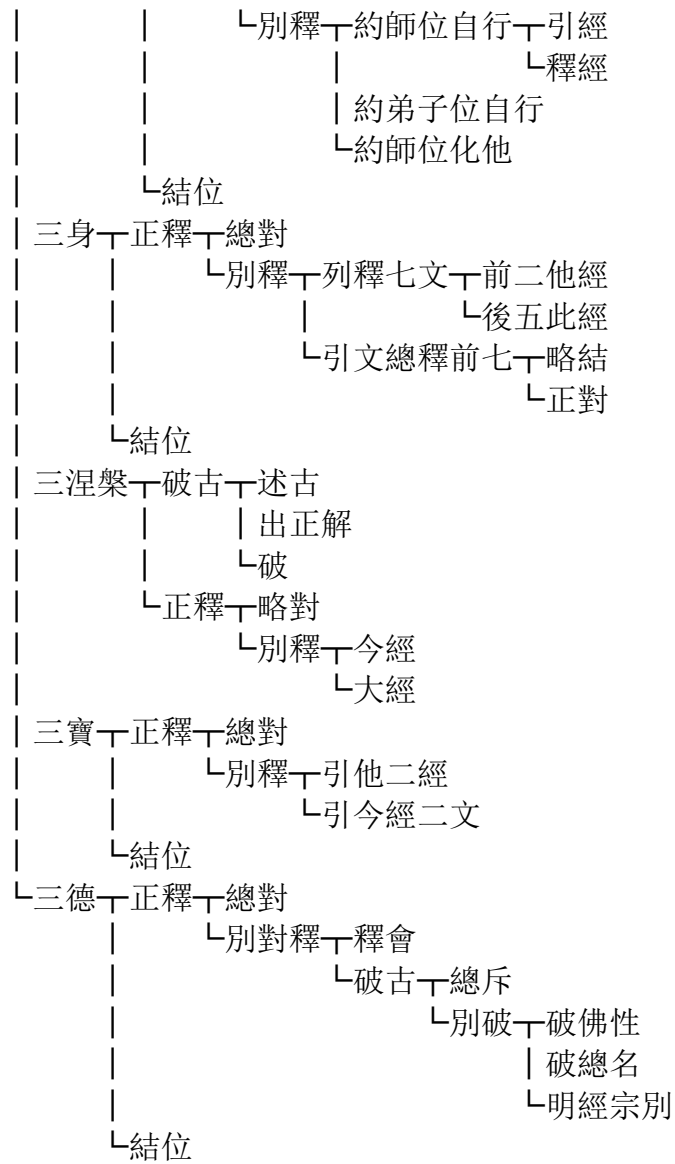

(上接 P28)

◎ 第六感應妙

└來意└判前五妙

| | 果滿得名└釋
| | | | |└引證

| | |└正明感應來意

└開章解釋└列

└釋└釋感應名└列

└釋└釋名└總立名

| | |└別釋└釋機└明用機為名例知緣感

| | | | |└正釋機名└微義

| | | | | | |└關義

| | | | | | |└宜義

| | | | |└釋應└赴義

| | | | | | |└對義

| | | | | | |└應義

| | | | |四悉檀帖解└標

| | | | | | |└釋

| | | | |└料簡└第一重└問

| | | | | | |└答

| | | | | | |└第二重└問

| | | | | | | | |└答

| | | | | | |└第三重└問

| | | | | | | | |└答

| | | | |明相 ○

| | | | |明同異 ○ (下接 P94)

| | | | |明相對 ○ (下接 P95)

| | | | |明麤妙 ○ (下接 P96)

└明觀心

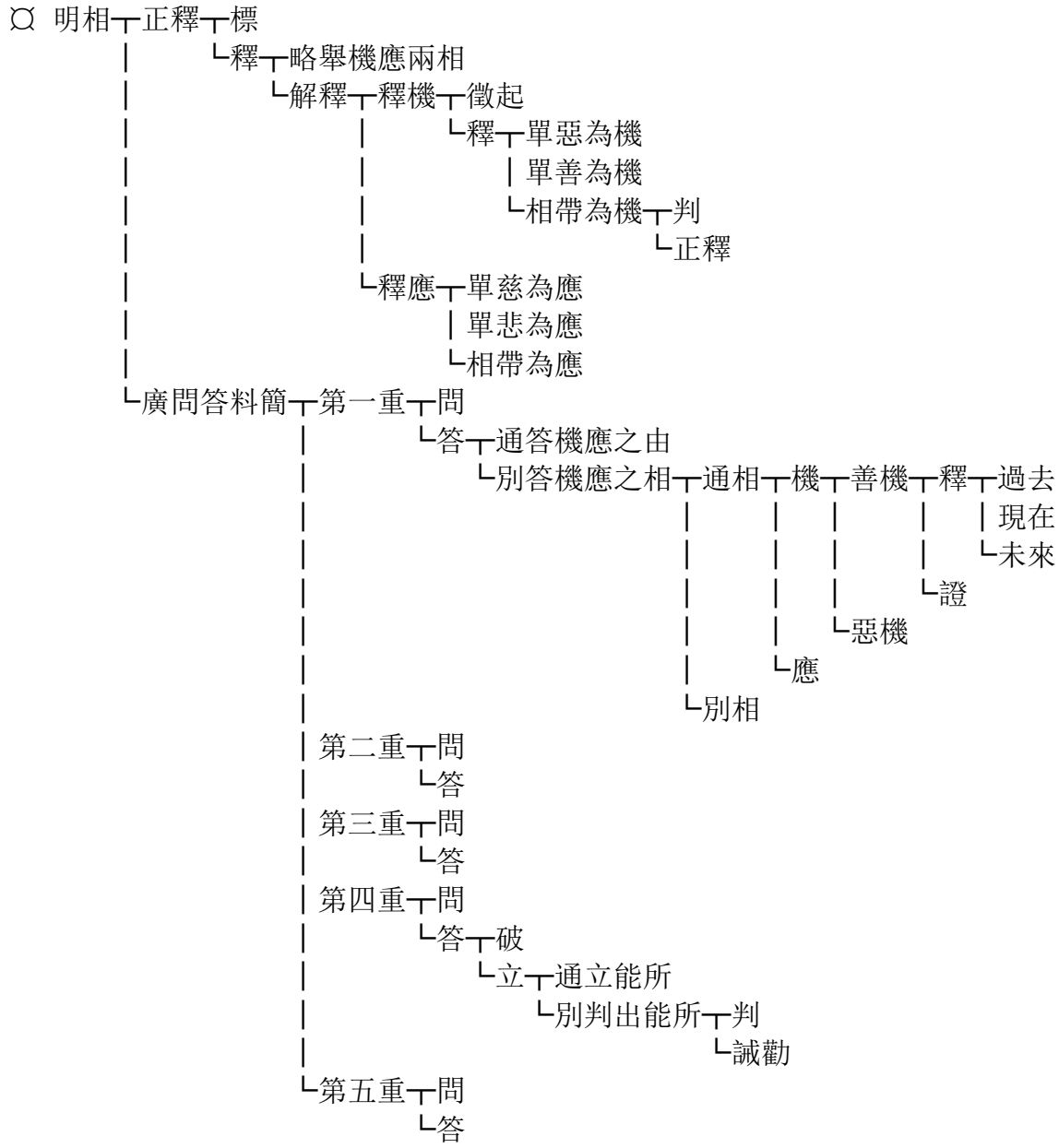

(上接 P92)

○ 明同異 一 標名

| 列章

| 敘不同意

└ 解釋 一 就四句論不同 一 列

| 正釋 一 冥機冥應 一 標

| 釋

└ 結

| 冥機顯應 一 標

| 釋

└ 結

| 顯機顯應 一 標

| 釋

└ 結

└ 顯機冥應 一 標

| 釋

└ 結

└ 結感應益意 一 勸其自勵以生善

| 勸信因果以息惡

| 勸解四意知不棄其功

└ 引論文證須解四意

| 就三十六句論不同 一 指前四句

└ 機應各列一十六句 一 列 一 機 一 列 一 根本四句 一 列 一 四句

| 略列四相

└ 引事證相

└ 十六句

| 應

└ 結

└ 就十法界論不同

(上接 P92)

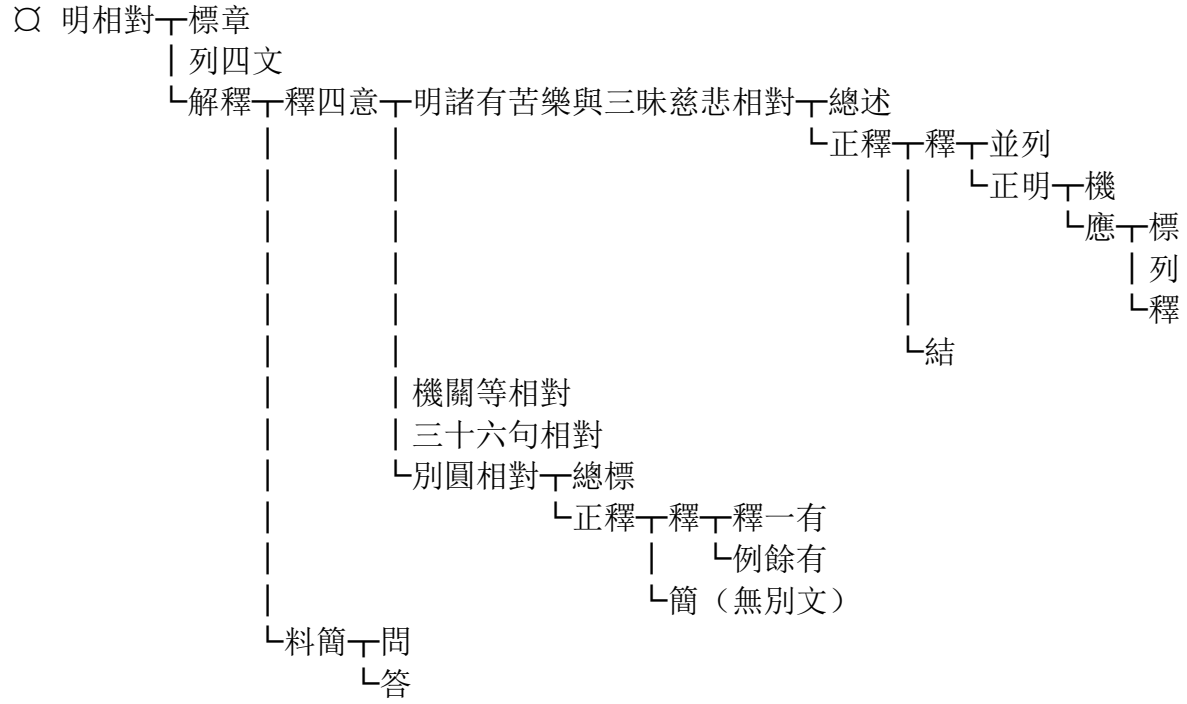

(上接 P92)

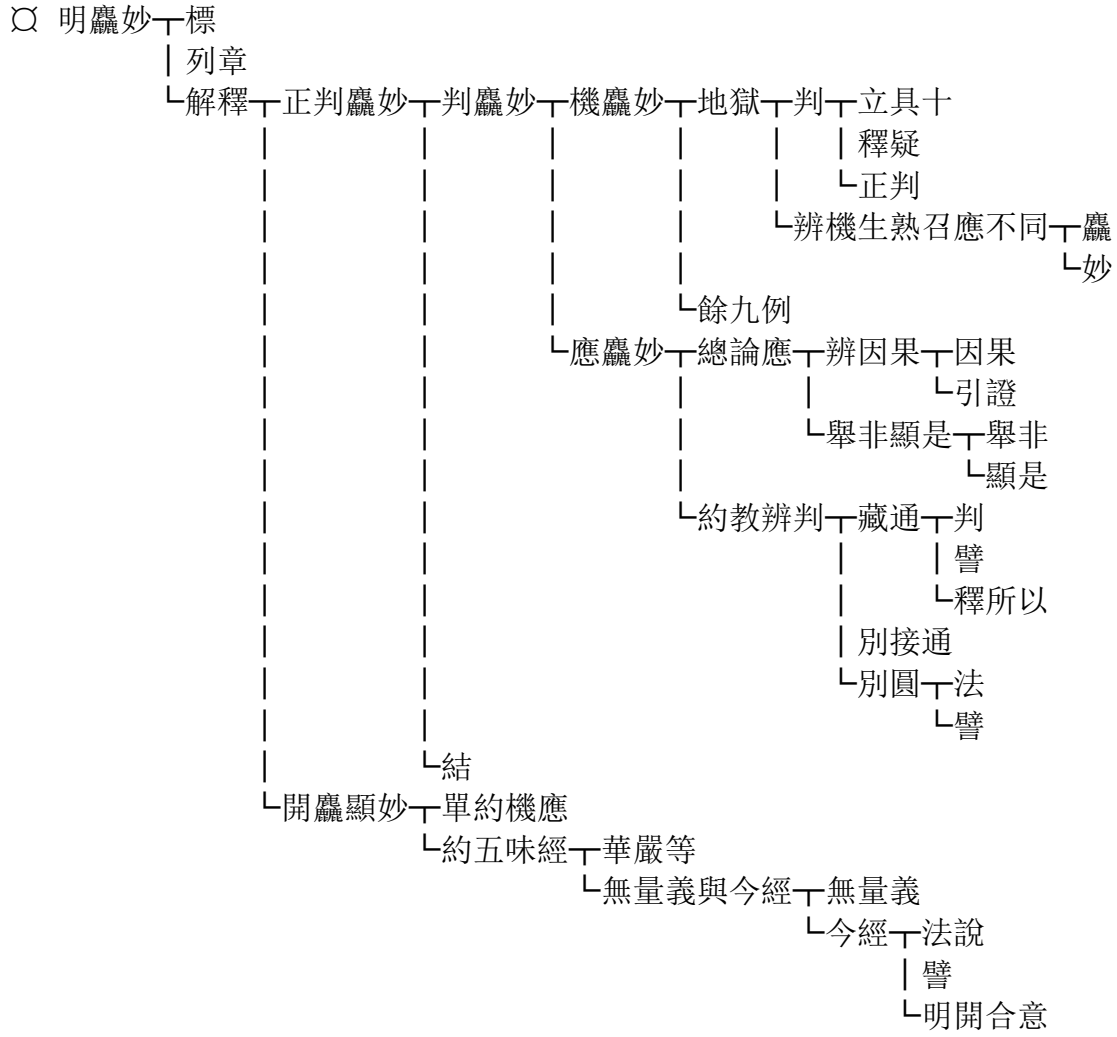

○ 明觀心 (上接 P92)

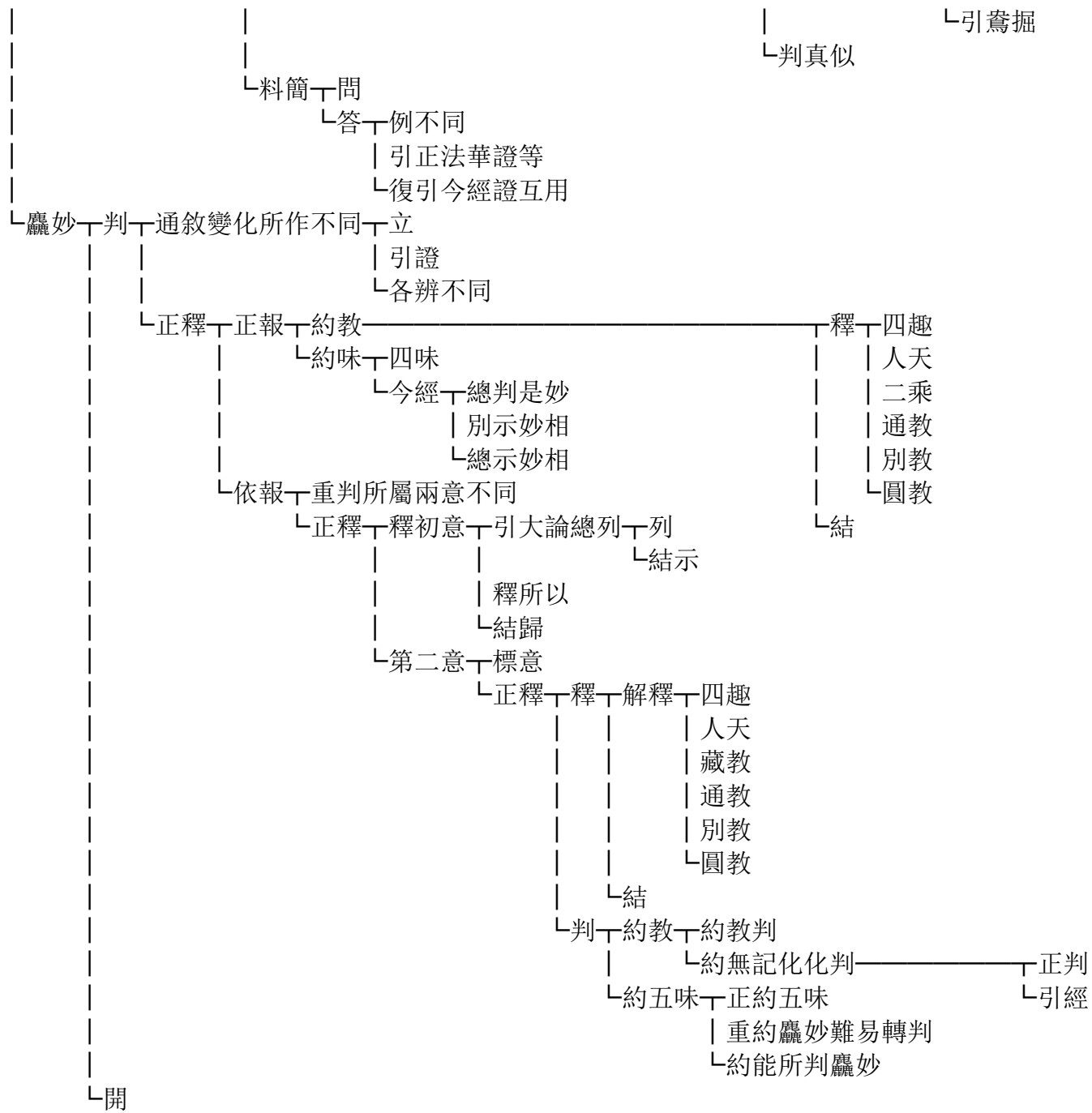

(上接 P28)

◎ 第八說法妙一標

└釋┐來意┐約說不說明來意

| | 神通後明為來意

| | └正明說意

└正釋┐列章

└解釋┐釋法名┐略標釋名意

└正釋名┐出法尚釋┐列章

└隨釋┐體

| 相

| 制名┐分三意

| | └釋相┐釋修多羅等三就字句為名

| | | 釋授記等八就事立名

| | | └釋方廣從所表立名

| 定名

| 差別┐修多羅┐1、名通體總

| | | 2、直說別相

| | | 3、論所解釋

| | | 4、對論以經

| | | 5、論為經本

| | | 6、對偈長行

| | | 7、祇夜所頌

| | | 8、對別律論

| | | └9、對別取通

| 偈陀祇夜┐偈陀┐通總偈

| | | 四句偈

| | | 不重頌偈

| | | └不隨事偈

| | └祇夜┐標

| | | └釋┐頌意

| | | | 頌事

| | | | └頌言

| 授記┐釋名

(上接 P100)

☐ 判所詮┆叙意

┆正明詮相┆明人天

┆明出世┆漸

| 頓

| 不定

┆漸中四教

(上接 P100)

☐ 明麤妙┆列五名

┆釋五義┆約理

| 約言

| 約所詮

| 約眾經┆迹┆五味

| 判

┆開┆法

| 譬

| 合

┆證

┆本

┆正約此經┆標

| 釋

| 結

┆開

☐ 明觀心 (上接 P100)



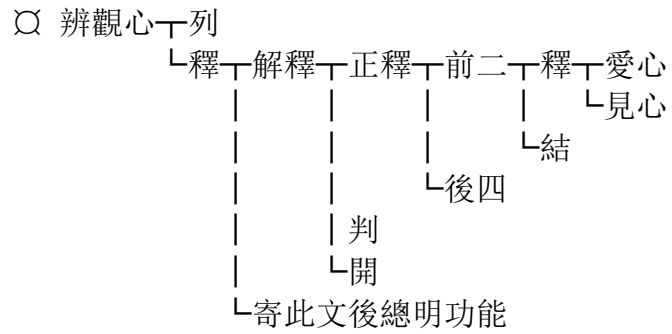
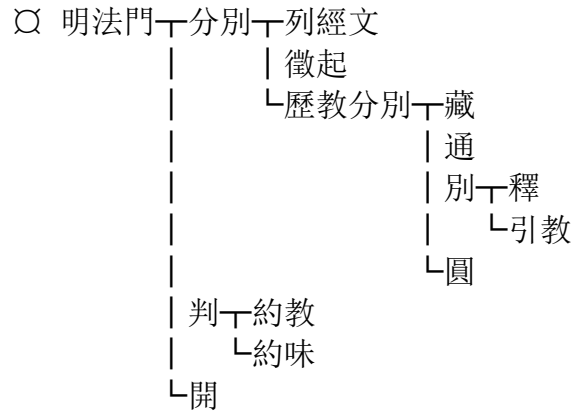
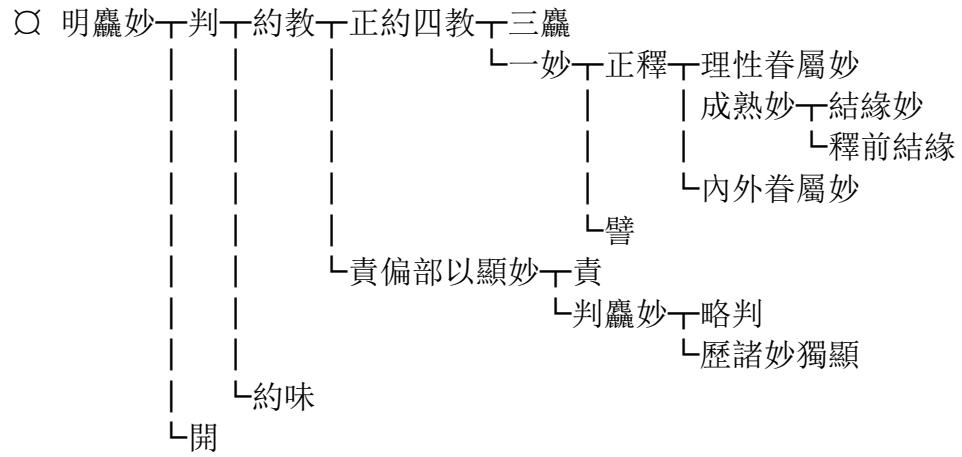

(上接 P28)

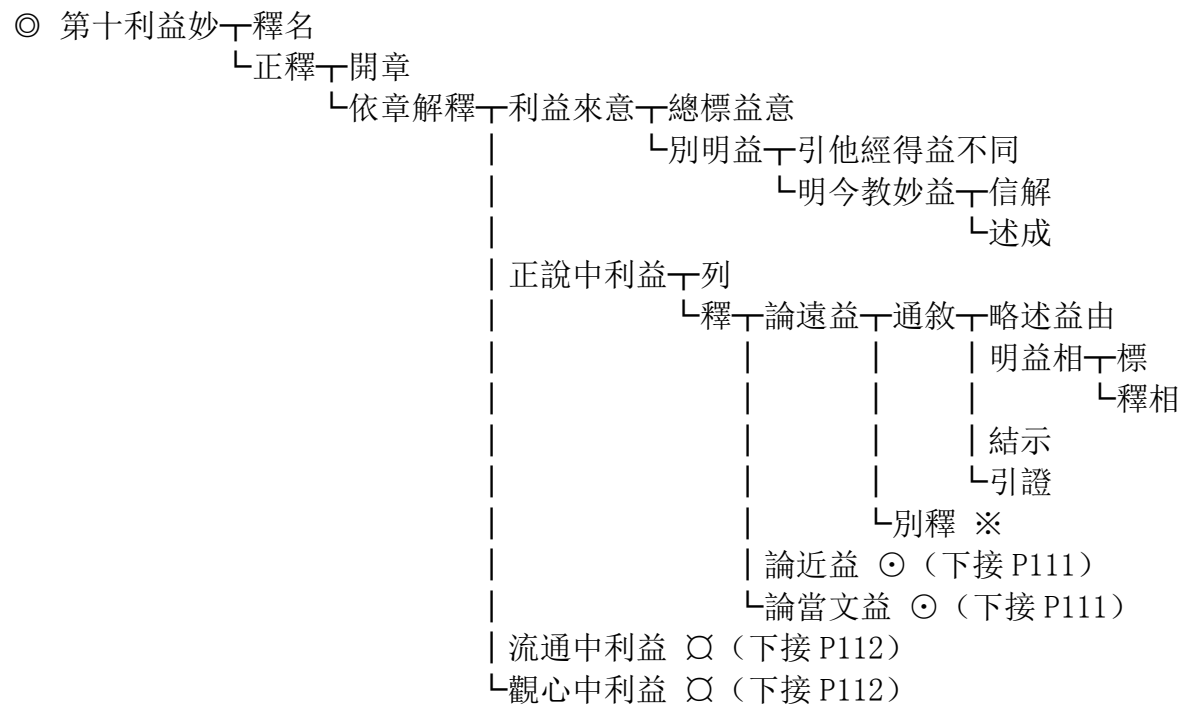

※ 別釋一結前生後

└列釋└七益└大師└列

└却以益反釋眷屬

└私釋

└十益└結前生後

└正釋└列

└隨釋└釋└正釋└果益 ≅ (下接 P109)

| 因益 ≅ (下接 P109)

| 聲聞益 ≅ (下接 P110)

| 緣覺益└略明行相

| | 略明機應

| | └結位

| 六度益└釋└正釋└總

| | | 別明行相

| | | 指教

| | | └功能

| | | └結位

| | └由

| 通益└釋└總標三乘

| | 釋└二乘└破見

| | | └破思

| | | └菩薩

| | └結

| └由

| 別益└釋└總

| | └別

| └由

| 圓益└明總別└總

| | └別

| └明機緣

| 變易益└辨人類

| | 引證└此經

| | └勝鬘

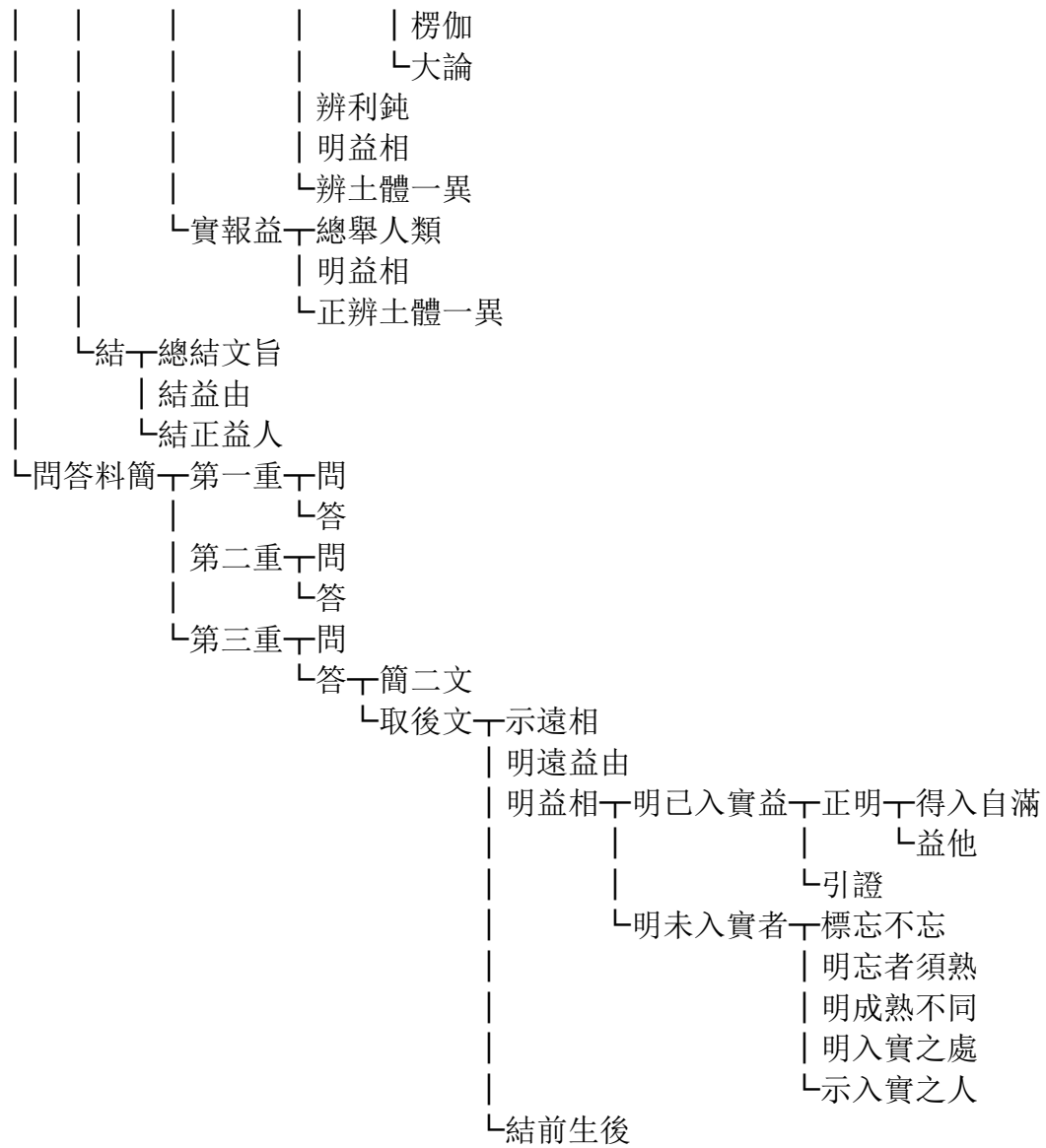

(上接 P107)

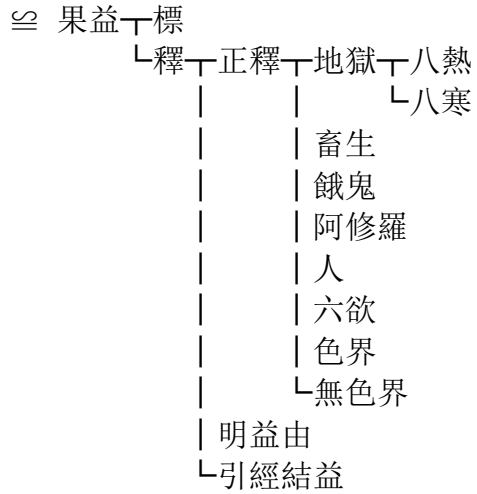

(上接 P107)

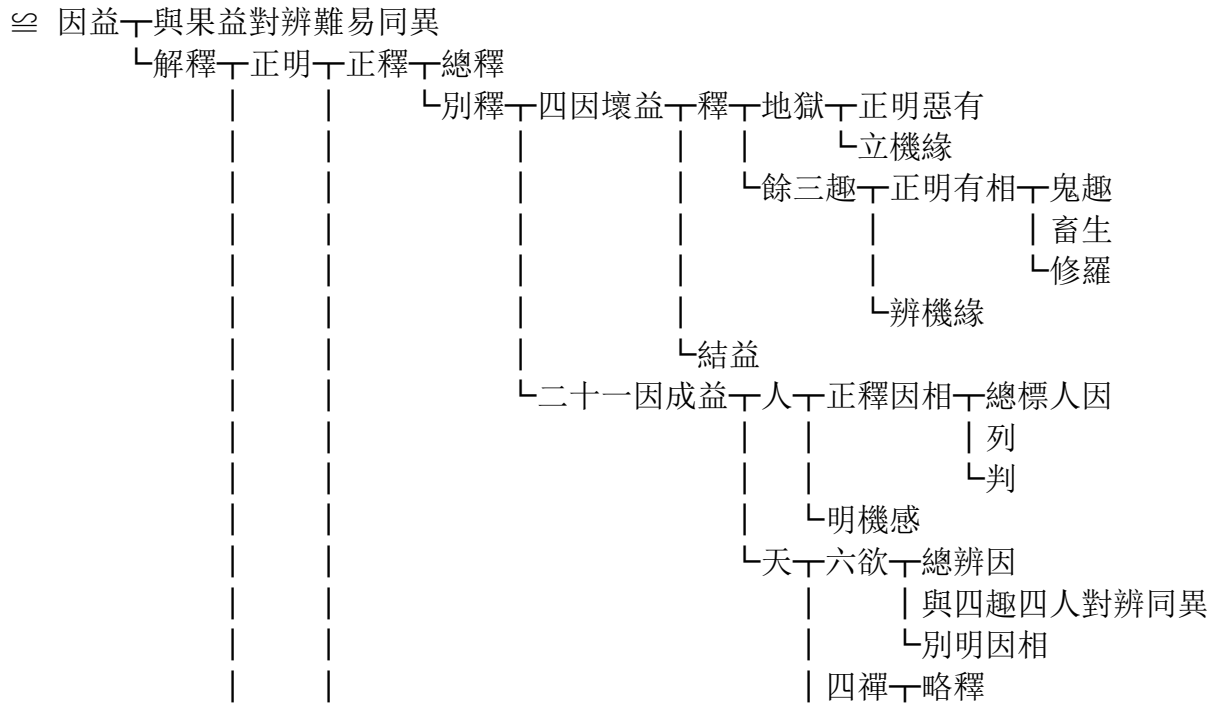

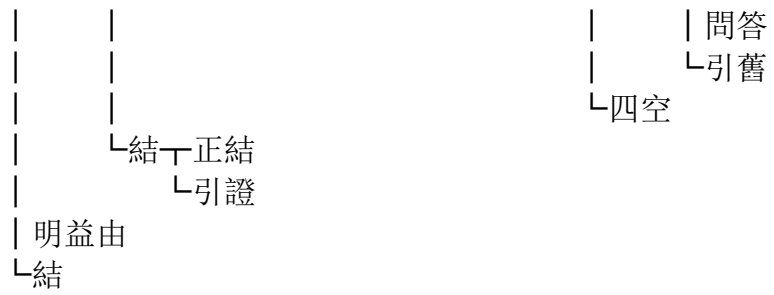

(上接 P107)

≡ 聲聞益 明修因意

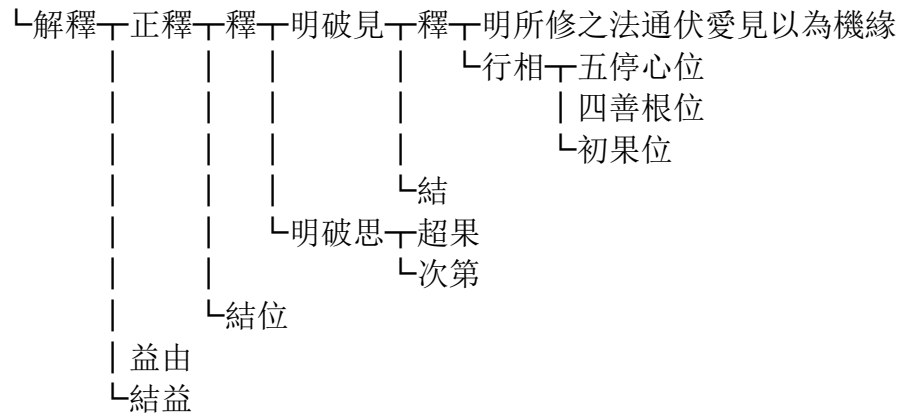

≡ 緣覺益等 (接上 P107)

(上接 P106)

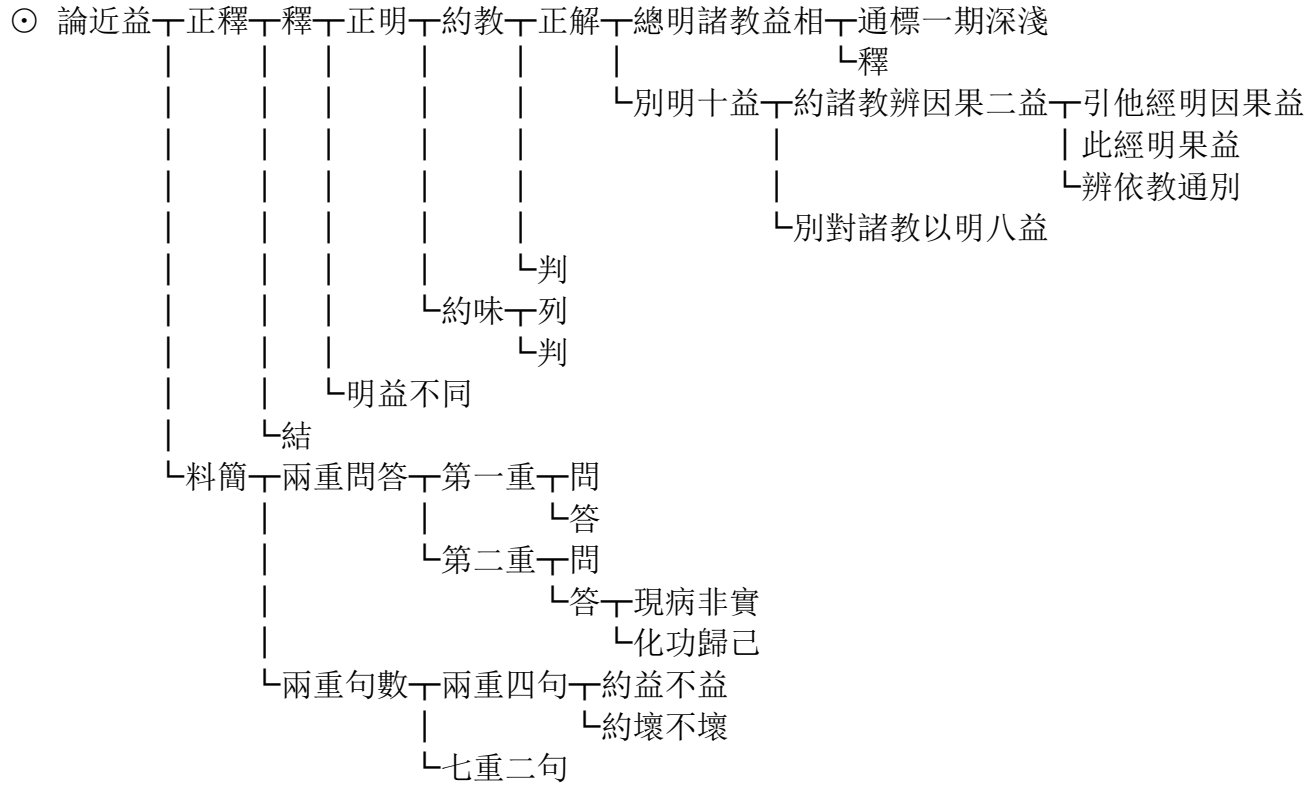

(上接 P106)

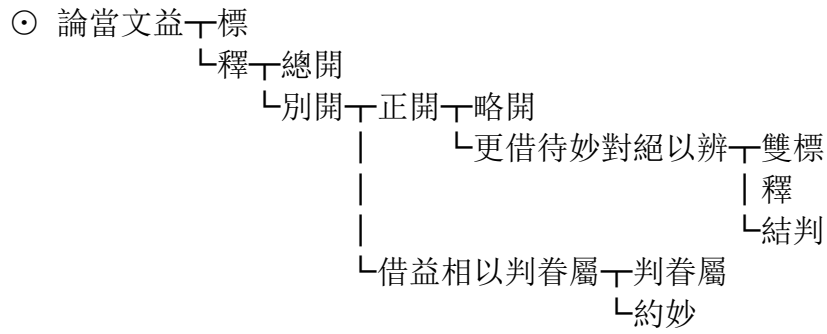

(上接 P106)

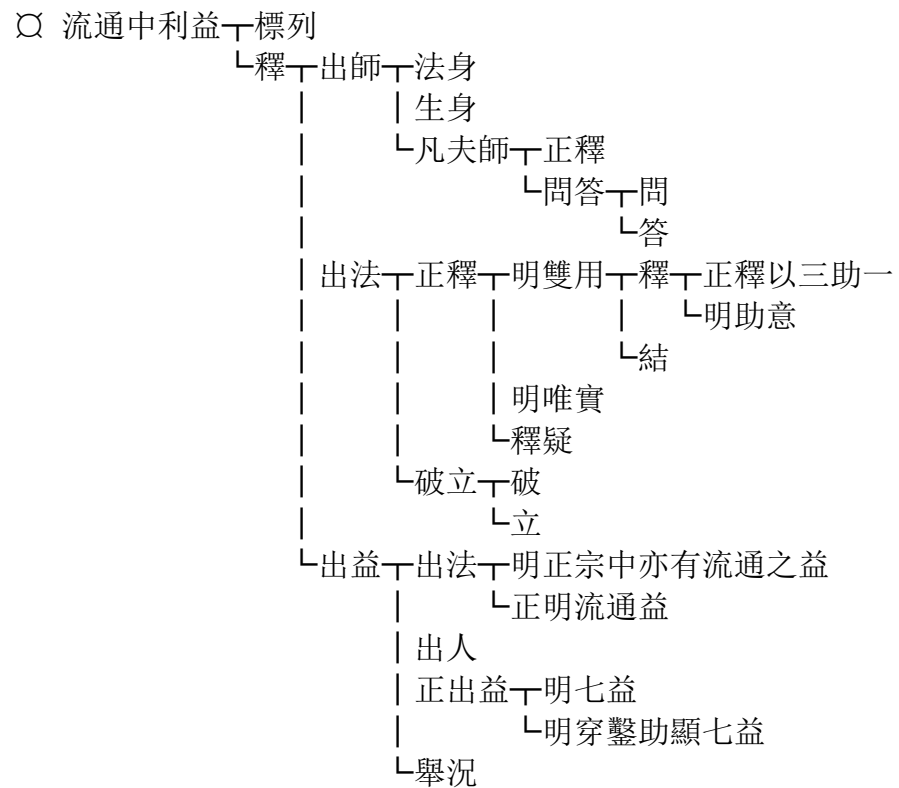

(上接 P106)

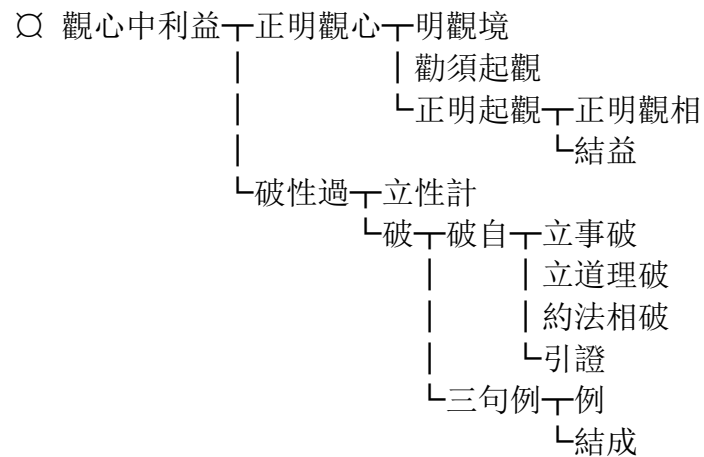

(上接 P28)

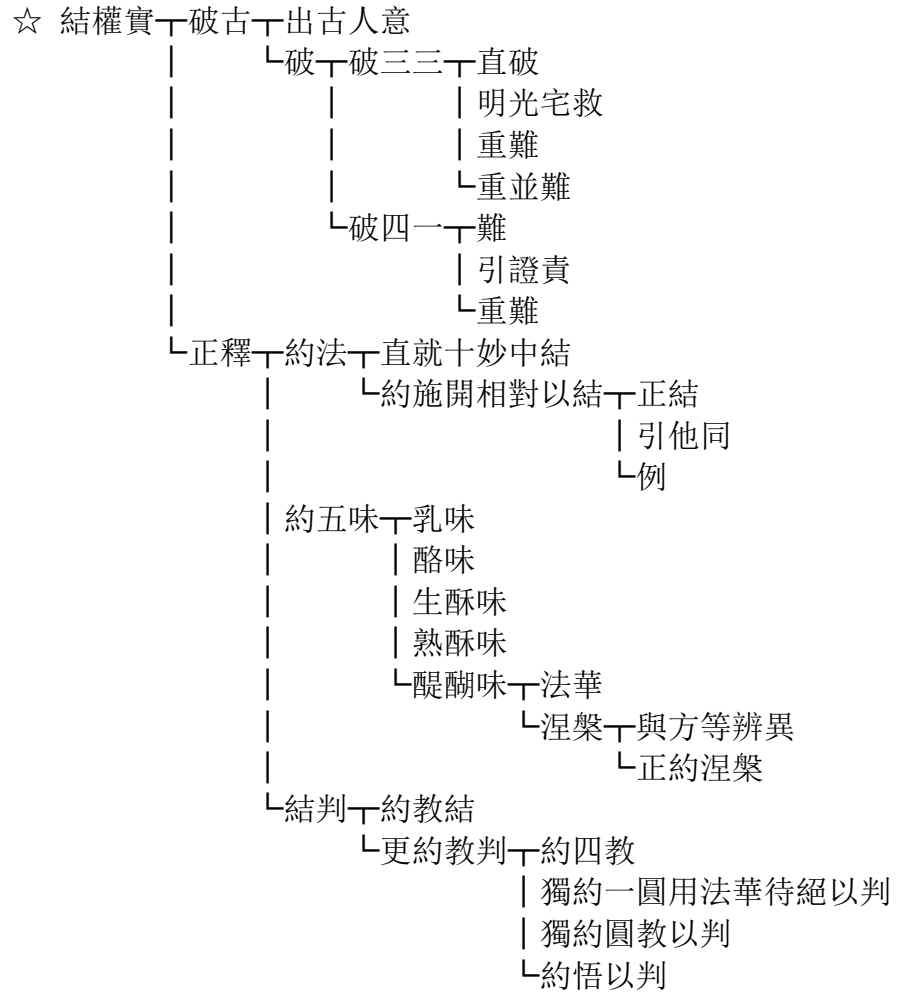

(上接 P28)

△ 本門十妙 一 列章

└ 隨釋 一 釋本迹 一 列

- └ 釋 一 正釋 一 理事 一 釋本迹相
 - | 明本迹相顯理融
 - └ 引文證
 - | 理教 一 釋本迹相
 - | 明本迹相顯理融
 - └ 引證
 - | 教行 一 釋本迹相
 - | 明本迹相顯理融
 - └ 引證
 - | 體用 一 釋本迹相
 - | 明本迹相顯理融
 - └ 引證
 - | 實權 一 釋本迹相
 - | 明本迹相顯理融
 - └ 引證
 - └ 今已 一 釋本迹相
 - | 明本迹相顯理融
 - └ 引證

└ 結攝 一 正明相攝

- | 簡示
- └ 總明相顯理融

└ 明十妙 ☆

☆ 明十妙一列

└釋一列章

└隨釋一略釋十意一

└本因妙一舉本

| 舉迹比決

└拂迹顯本

| 本果妙一立妙

└拂迹顯本

| 本國土妙一立妙

└拂迹顯本

| 本感應妙

| 本神通妙

| 本說法妙

| 本眷屬妙

| 本涅槃妙

| 本壽命妙

└本利益妙

└生起次第一標來意

| 正生起

└結意

└明本迹開合一立

└釋一明開合意

└正明開合一明迹中因開果合

| 明感應等不開不合

| 明本中因合而果開一釋開意

| 約事已定正明開出

└重釋迹中不用所以

└利益一亦同感應等意

└引文證成一引文意一略示引文處所

| 明本文略意

└明文略而義周

| 正引一證本因

| 證本果

| 證本國土

- | | | 證本感應
- | | | 證本神通
- | | | 證本說法
- | | | 證本眷屬
- | | | 證本涅槃
- | | | 證本壽命
- | | | 證本利益
- | | 結
- | 廣解 一 總明本妙意 一 略明來意
 - | | | 明本遠難知
 - | | | 明不可不知
 - | | 正釋 一 本因妙 〇
 - | | | 本果妙 〇
 - | | | 本國土妙 〇
 - | | | 本感應妙 〇
 - | | | 本神通妙 〇
 - | | | 本說法妙 〇 (下接 P119)
 - | | | 本眷屬妙 〇 (下接 P119)
 - | | | 本涅槃妙 〇 (下接 P120)
 - | | | 本壽命妙 〇 (下接 P120)
 - | | | 本利益妙 〇 (下接 P120)
 - | 三世料簡 〇 (下接 P121)
 - | 論麤妙 〇 (下接 P122)
 - | 結成權實 〇 (下接 P122)
 - | 利益 〇 (下接 P122)
 - | 觀心 〇 (下接 P123)

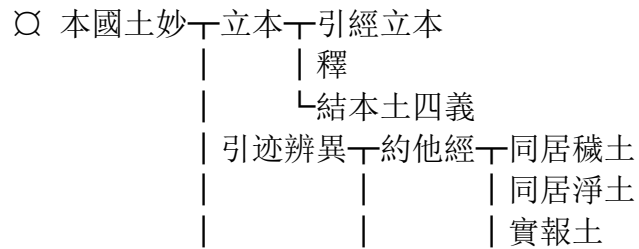
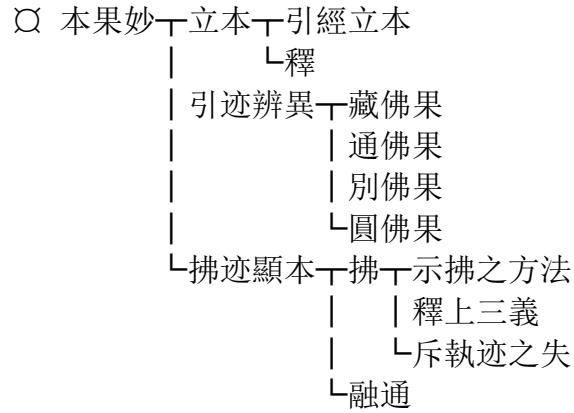
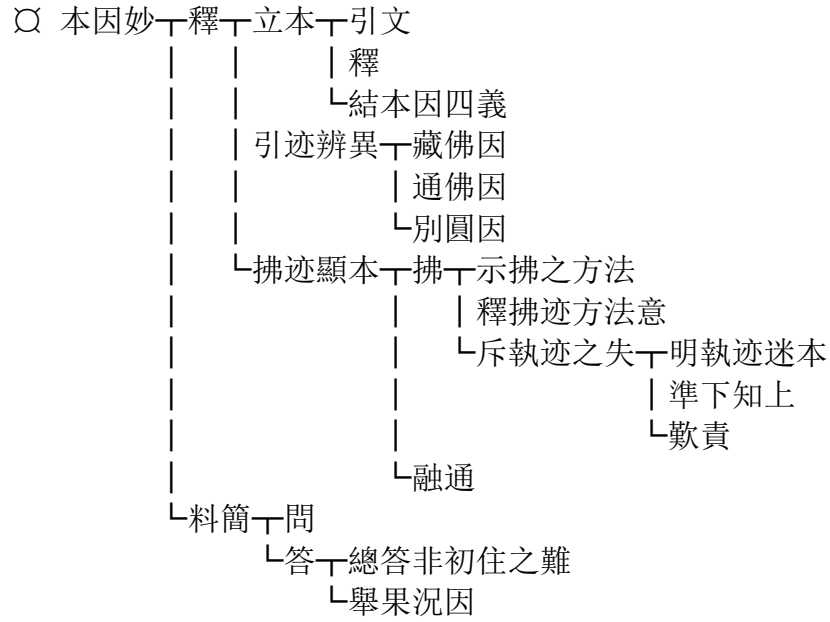

| | | | | 常寂光土 | 標
 | | | | | | 釋
 | | | | | 約今經迹門
 | 拂迹顯本 | 拂 | 示拂之方法
 | | | | | 釋上三義
 | | | | | 斥執迹之失
 | 融通

○ 本感應妙 | 正釋 | 立本 | 引經立本
 | | | | | 釋
 | | | | | 結本二義
 | | | | | 引迹辨異 | 析空感應
 | | | | | | 體空感應
 | | | | | | 次第感應
 | | | | | | 圓感應
 | 拂迹顯本 | 拂 | 示拂之方法
 | | | | | 釋上三義
 | | | | | 斥執迹之失
 | 融通
 | 麤妙廣狹料簡

○ 本神通妙 | 立本 | 引經立本
 | | | | | 釋
 | | | | | 結本通二義
 | | | | | 引迹辨異 | 藏佛通
 | | | | | | 通佛通
 | | | | | | 別佛通
 | | | | | | 圓佛通
 | 拂迹顯本 | 拂 | 示拂之方法
 | | | | | 例上料簡
 | | | | | 斥執迹之失
 | 融通

(上接 P116)

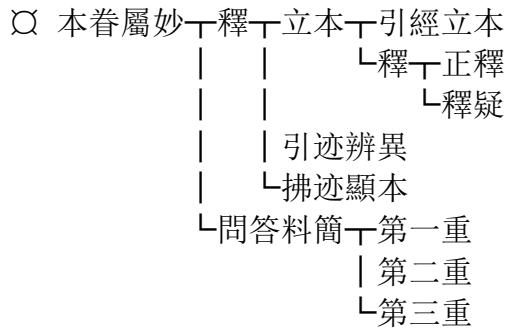
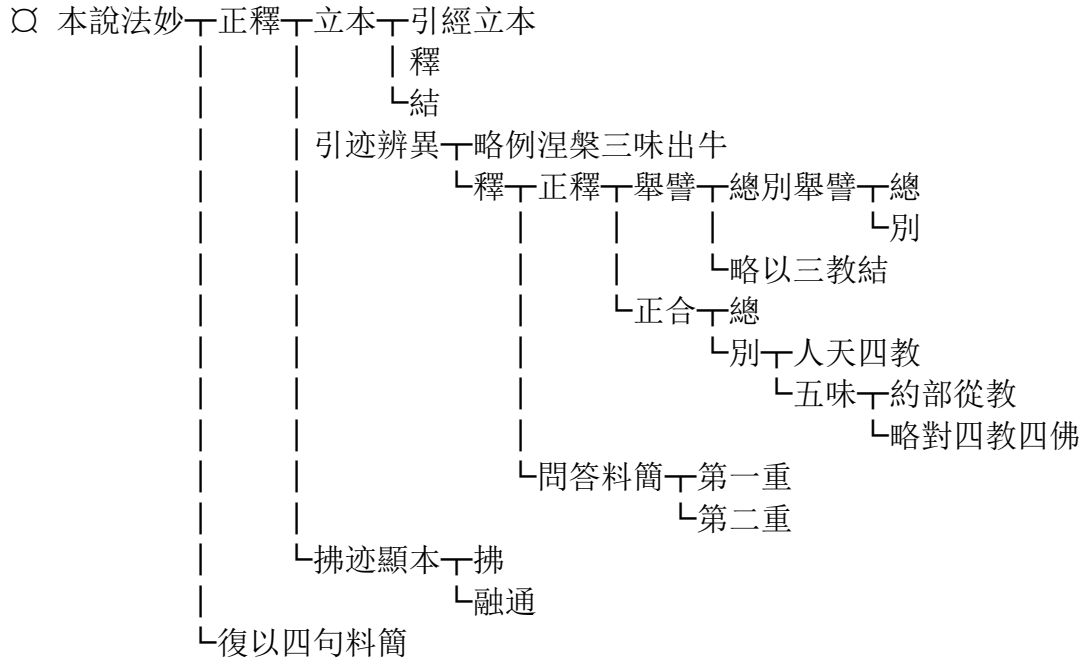

(上接 P116)

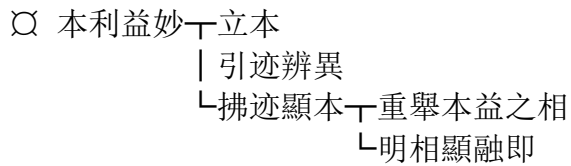
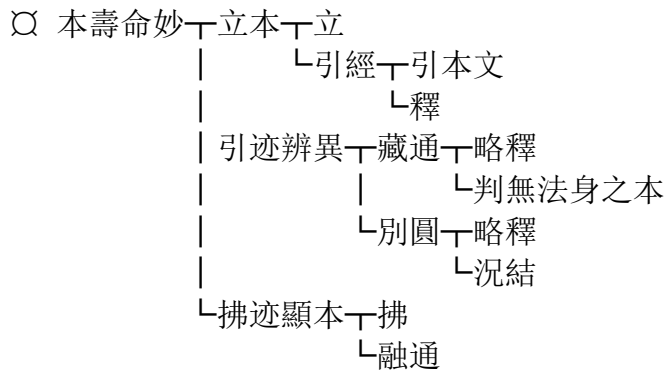
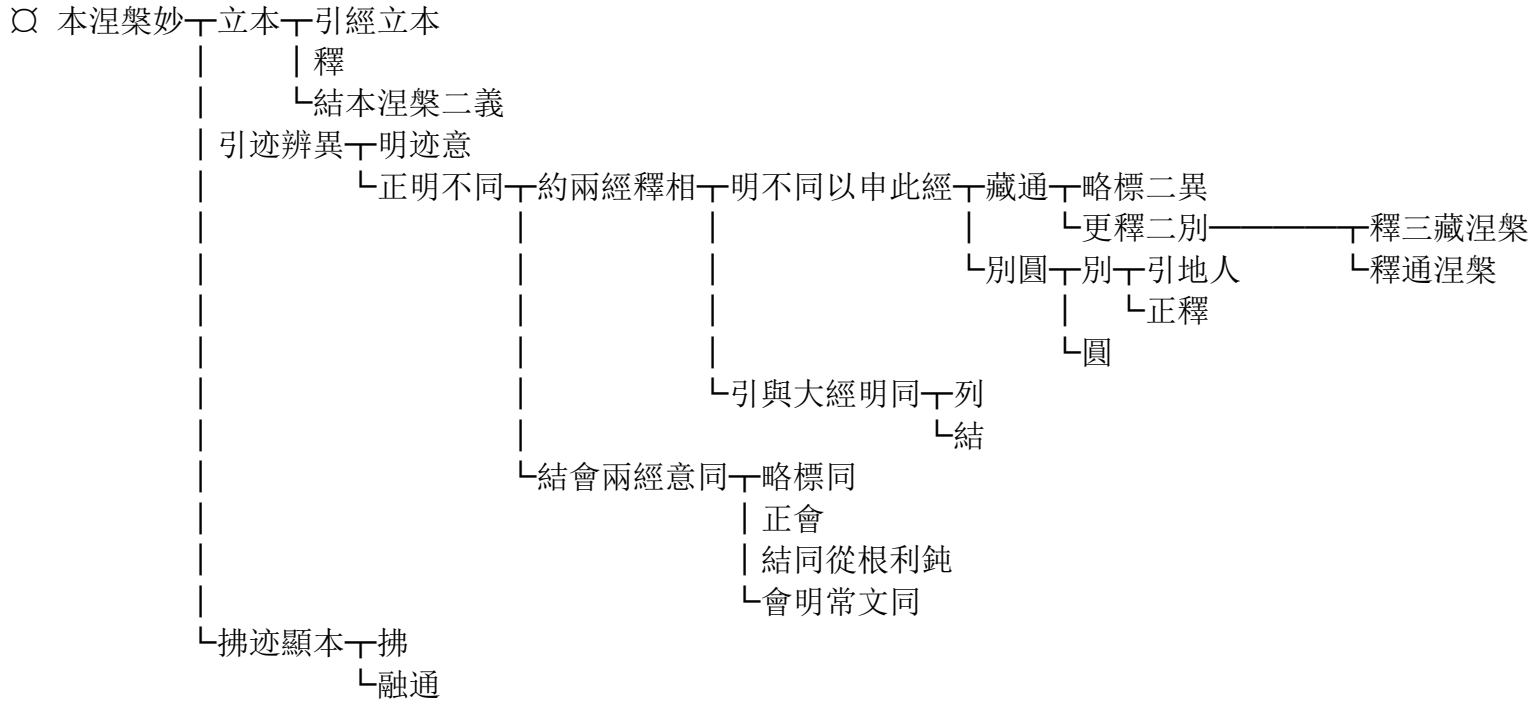

(上接 P116)

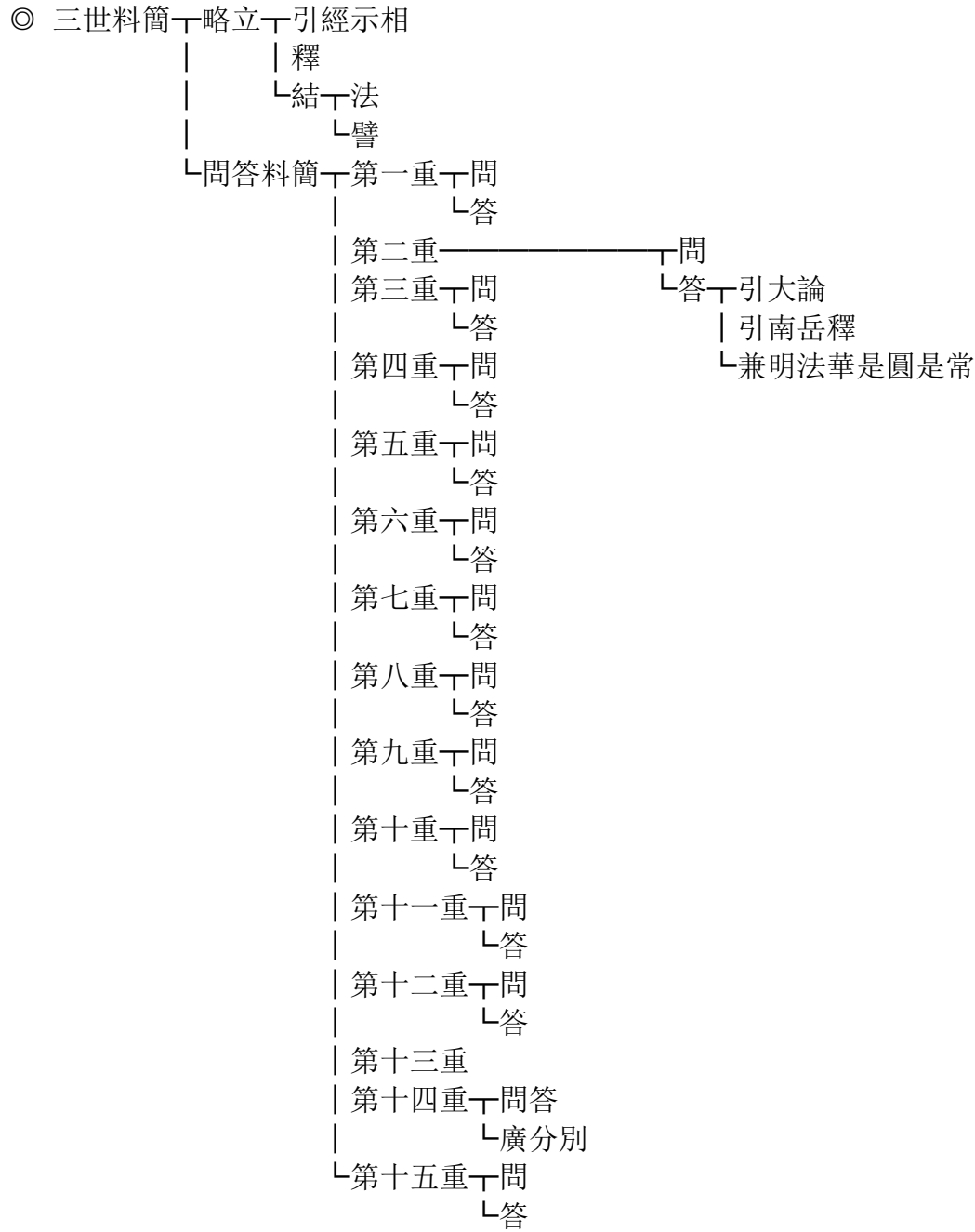

(上接 P116)

- ◎ 論麤妙
 - └ 以本對迹相望判之
 - └ 約前六門以判
 - └ 釋
 - └ 況
 - └ 亦明本迹六門相顯相融之相及不思議一等
 - └ 約事理
 - └ 雙略釋
 - └ 五雙例知

- ◎ 結成權實
 - └ 本迹相對為權實
 - └ 正明
 - └ 明融通二理不可思議
 - └ 更約本迹相望論自行等三
 - └ 更約本迹各有三義以明理同
 - └ 釋
 - └ 正釋迹
 - └ 施權
 - └ 廢權
 - └ 開權
 - └ 略例本
 - └ 融通結歸

- ◎ 利益
 - └ 正說益
 - └ 雙標
 - └ 雙釋
 - └ 釋
 - └ 正釋
 - └ 生身
 - └ 聞迹門
 - └ 聞本門
 - └ 明十妙益
 - └ 六即益
 - └ 明增道損生
 - └ 法身
 - └ 明益相
 - └ 明益所以
 - └ 引證
 - └ 結
 - └ 校量
 - └ 略辨同異
 - └ 借小為譬
 - └ 辨多少深淺
 - └ 示文判位
- └ 流通益
 - └ 正釋
 - └ 釋疑
 - └ 疑
 - └ 釋

(上接 P116)

◎ 觀心 釋 境 不可觀
 | | | 明可觀 立
 | | | | 釋
 | | | 觀 不可觀
 | | | | 可觀
 | | | | 弘誓
 | 引證
 | 結益

(上接 P26)

◇ 對大料簡 第一重 問
 | | 答 相即一雙
 | | | 相破一雙
 | | | 相修一雙
 | 第二重
 | 第三重
 | 第四重
 | 第五重
 | 第六重

(上接 P16)

▲ 釋蓮華 下 列章

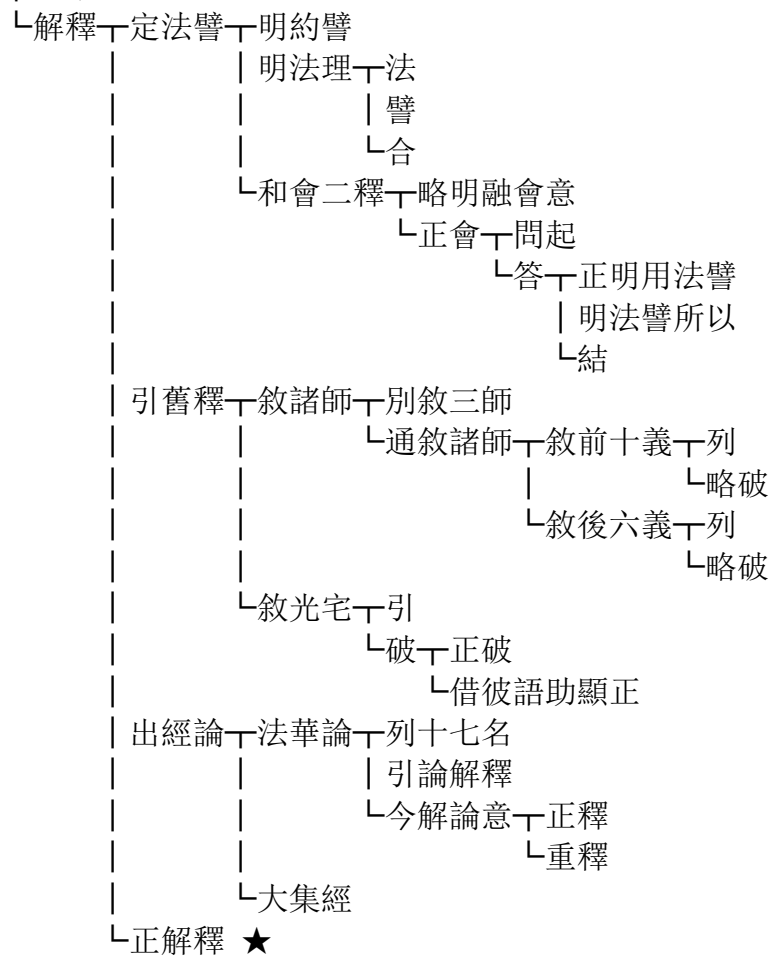

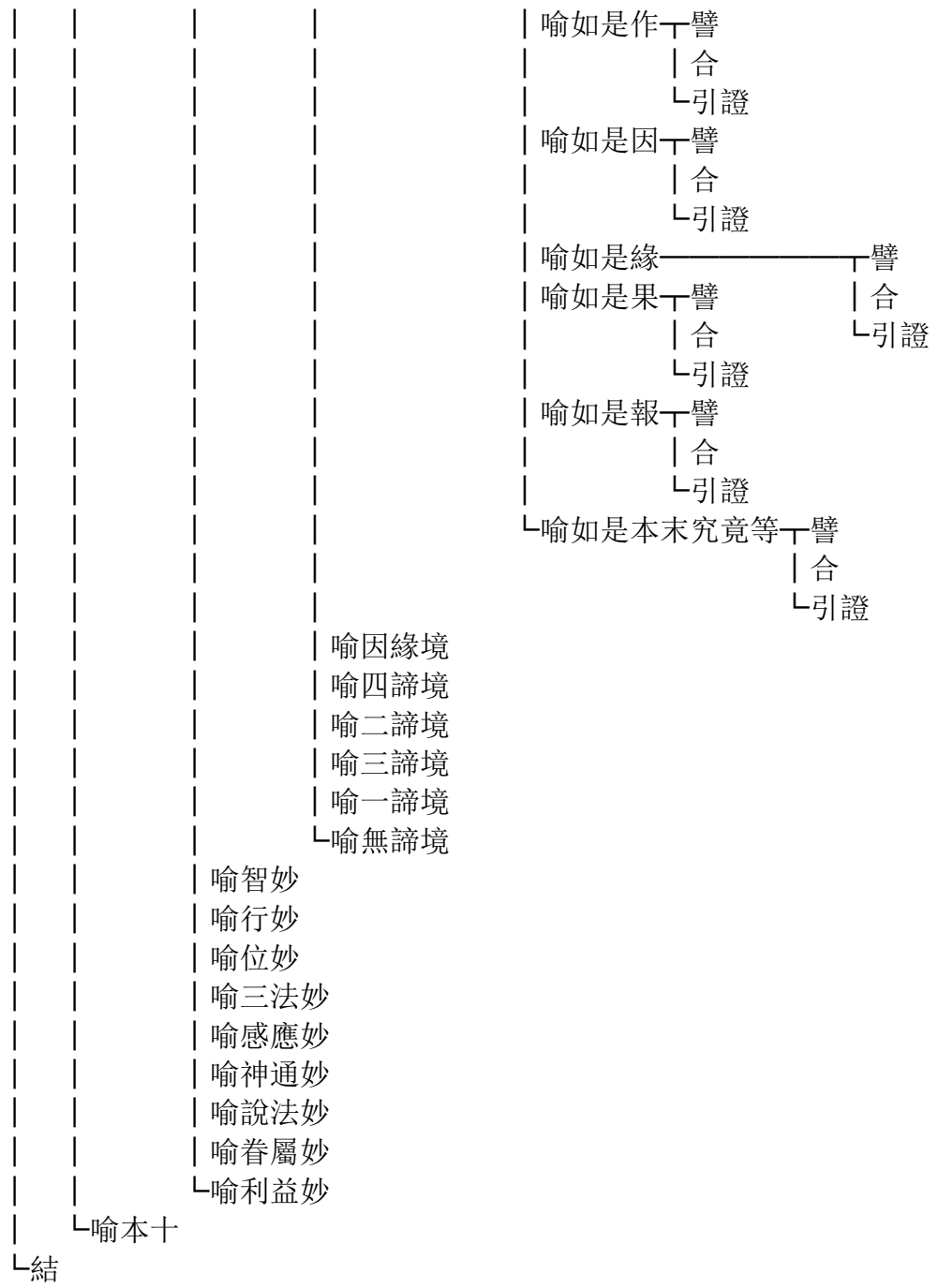

(上接 P16)

● 釋通名 一 略對別名重辨

└ 正釋 一 列彼音輕重不同有翻無翻此方不定

└ 開章 一 列章

└ 解釋 一 明無翻 一 列無翻 一 立無翻

└ 述他解

└ 開五義 一 標

└ 列 一 正列

└ 列今家義開為三通釋五義

└ 釋 一 正釋五義 一 釋 一 釋法本 一 散釋 一 通釋

└ 別釋 一 略對

└ 廣解 一 約教本 一 明佛言還以佛言為本

└ 明佛經為論之本

└ 明斥外道無佛經本故法本義不成

└ 約行本

└ 約義本

└ 束為法門

釋微發 一 通

└ 別 一 散釋 一 約教

└ 約行

└ 約義

└ 束為法門

釋涌泉 一 散釋 一 通

└ 別 一 約教

└ 約行

└ 約義

└ 束為法門

釋繩墨 一 散釋 一 通

└ 別 一 約教

└ 約行

└ 約義

└ 束為法門

釋結鬘 一 散釋 一 通

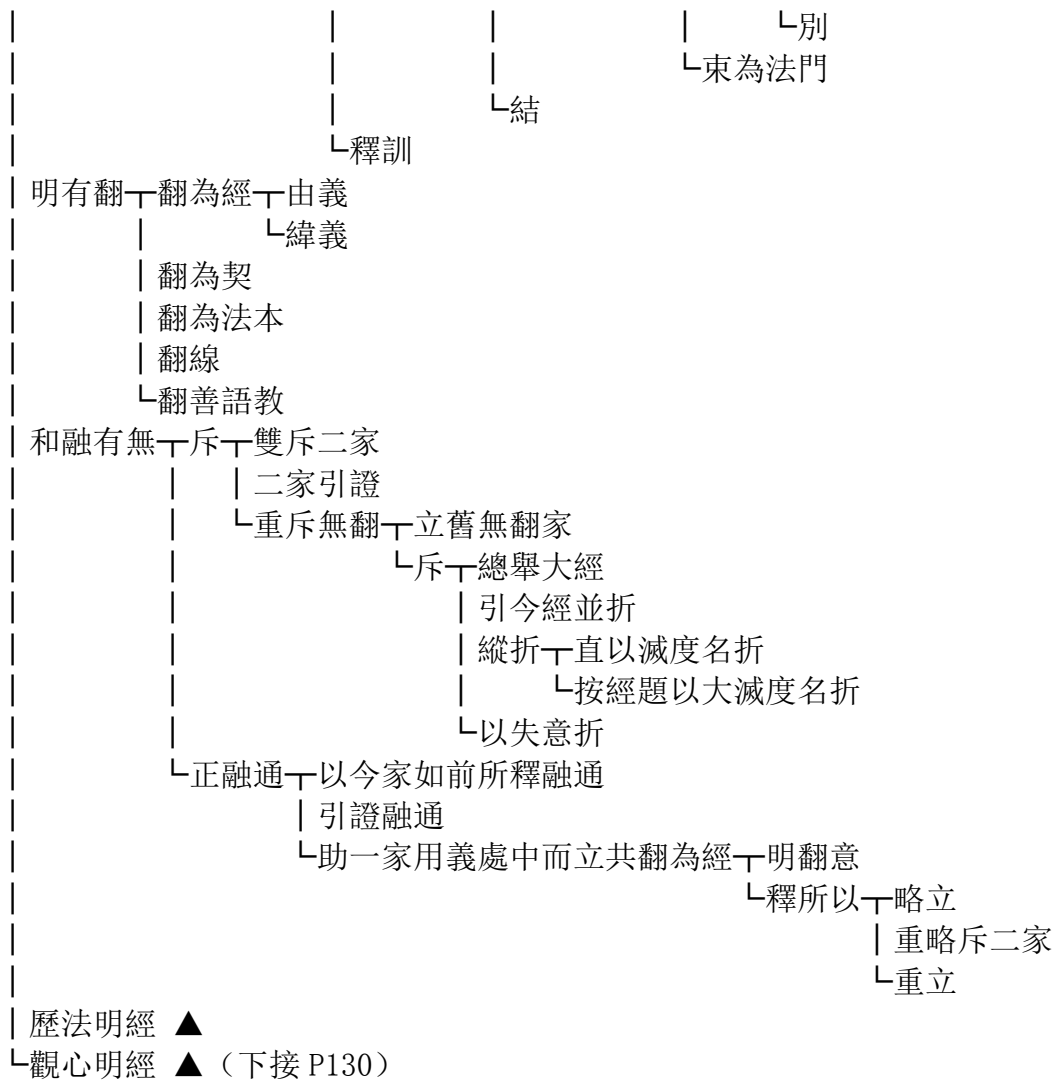

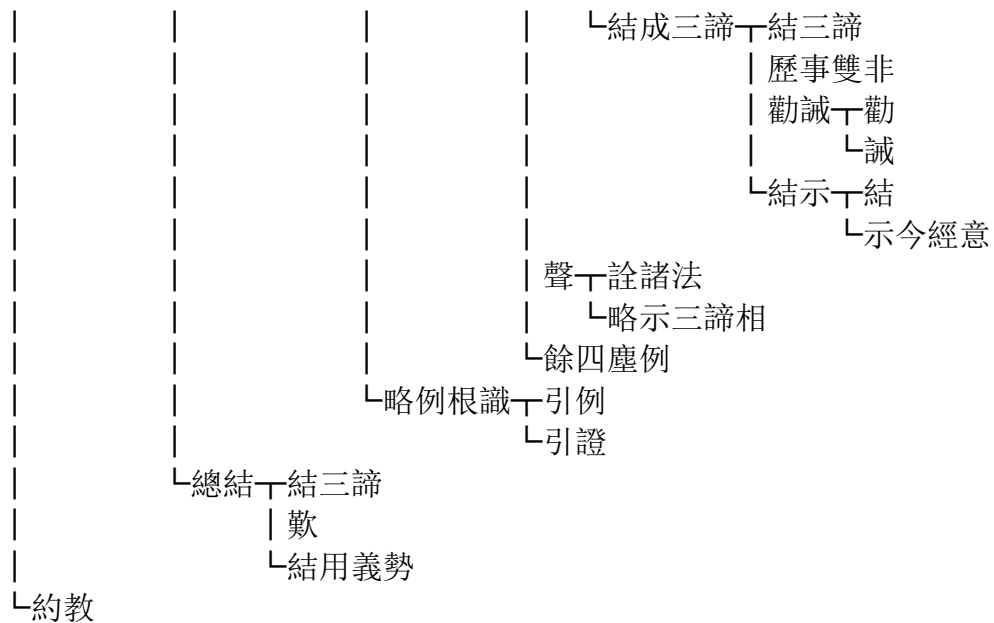

(上接 P128)

▲ 觀心明經 └ 標

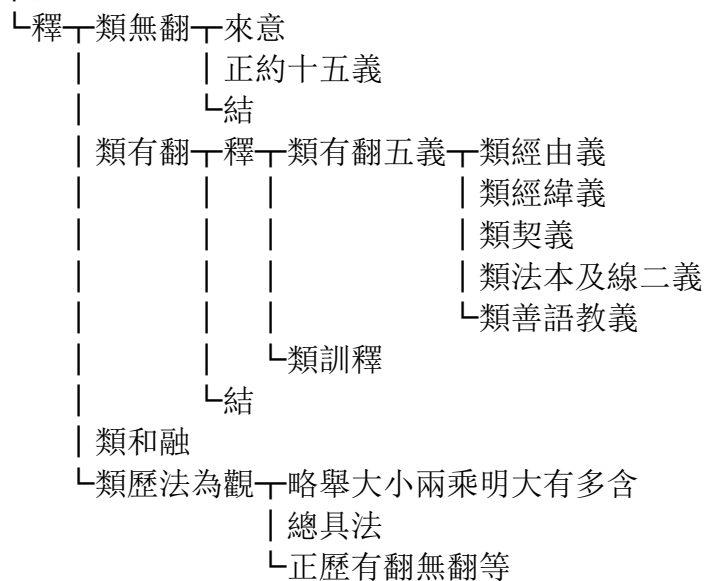

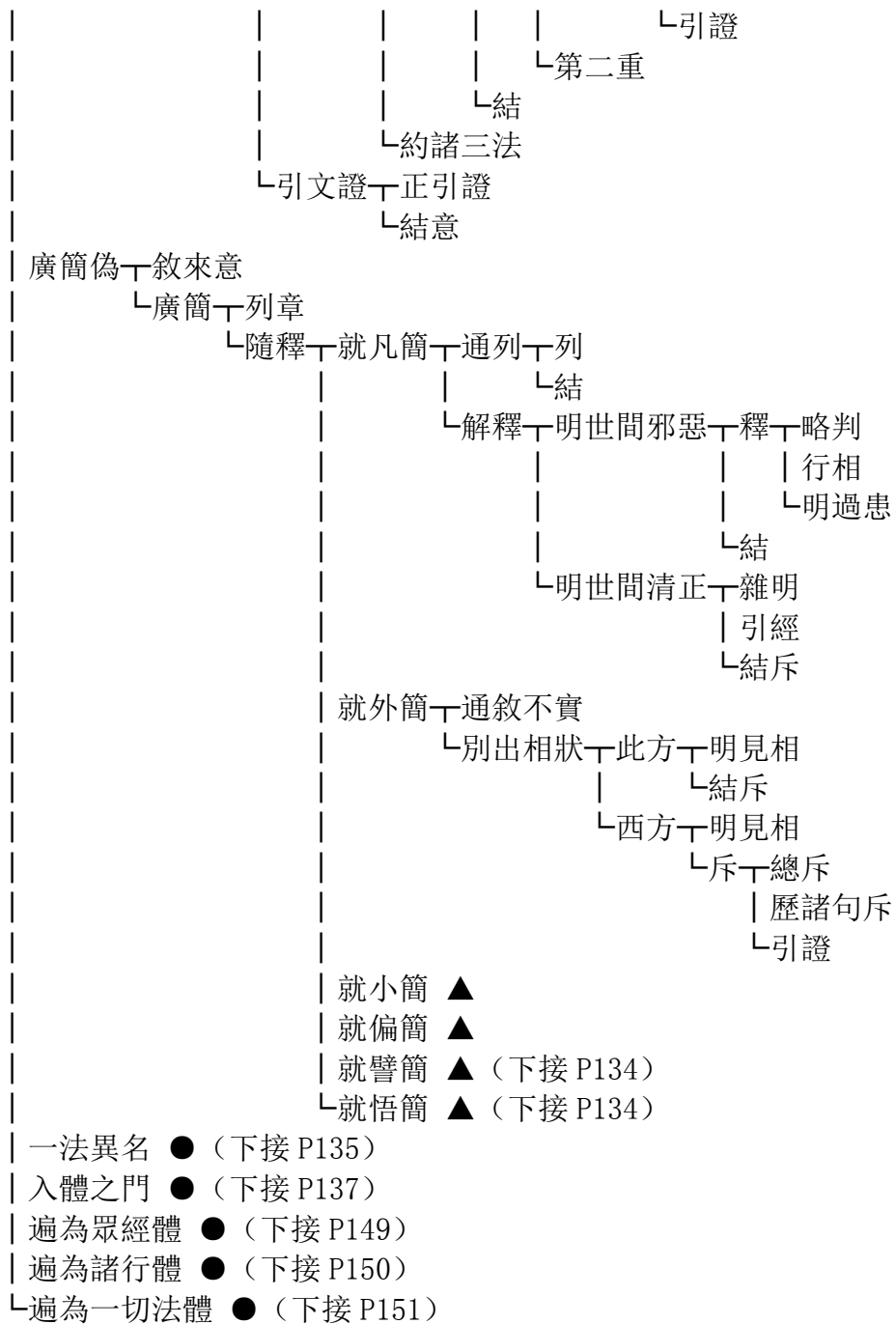

▲ 就小簡 一 示小乘名同
 一 釋其體異 一 釋初句
 | 釋大集經意
 一 結非真體

▲ 就偏簡 一 明簡意
 一 正簡 一 約教 一 空對不空簡 一 引大品示相 一 正釋
 | | | | |
 | | | | | 一 還引大品斥
 | | | | | 一 引大經證成
 | | | | | 一 直就不空簡
 | | | | | 一 約一相攝無量相簡 一 正對教簡
 | | | | | | 一 結成圓意
 | | | | | 一 約五時 一 正約五時
 | | | | | | 一 更獨明一實 一 獨明一實 一 正釋 一 約對所破以說
 | | | | | | | | | | | 一 約能對德體以說 一 明無二
 | | | | | | | | | | | | 一 無虛偽
 | | | | | | | | | | | | 一 無顛倒
 | | | | | | | | | | | | 一 一乘無異
 | | | | | | | | | | | | 一 明即義非魔所說
 | | | | | | | | | | | | 一 重釋具德之相
 | | | | | | | | | | | | 一 結示正體
 | | | | | | | | | | | | 一 約待對說 一 明對破
 | | | | | | | | | | | | | 一 顯一實相 一 顯一實
 | | | | | | | | | | | | | | 一 更明一實攝法 一 明攝法
 | | | | | | | | | | | | | | | 一 釋攝法意
 | | | | | | | | | | | | | 一 約開顯說 一 開 一 正開說
 | | | | | | | | | | | | | | | 一 結束開意
 | | | | | | | | | | | | | | | 一 結

(上接 P132)

▲ 就譬簡 一 敘旁正意
 一 正明用譬 一 正釋三譬 一 借三獸渡河譬 一 正釋 一 取象不空為今經體
 | | | | | | 一 圓教不空方名大象

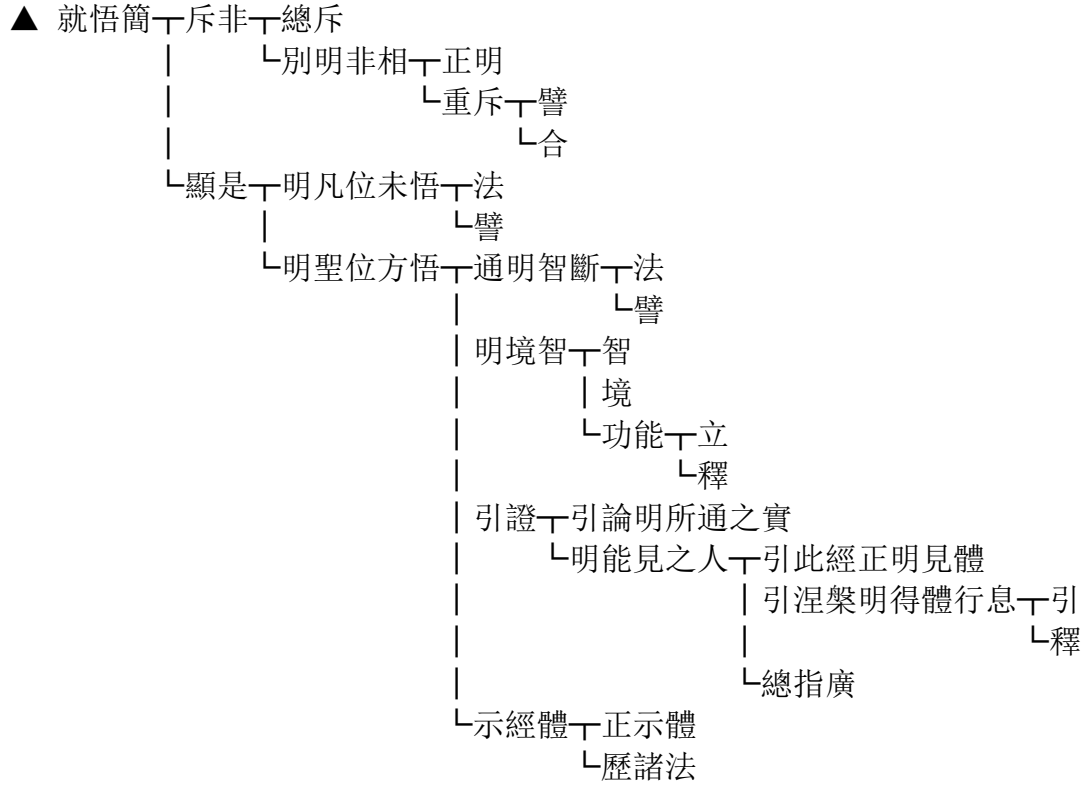
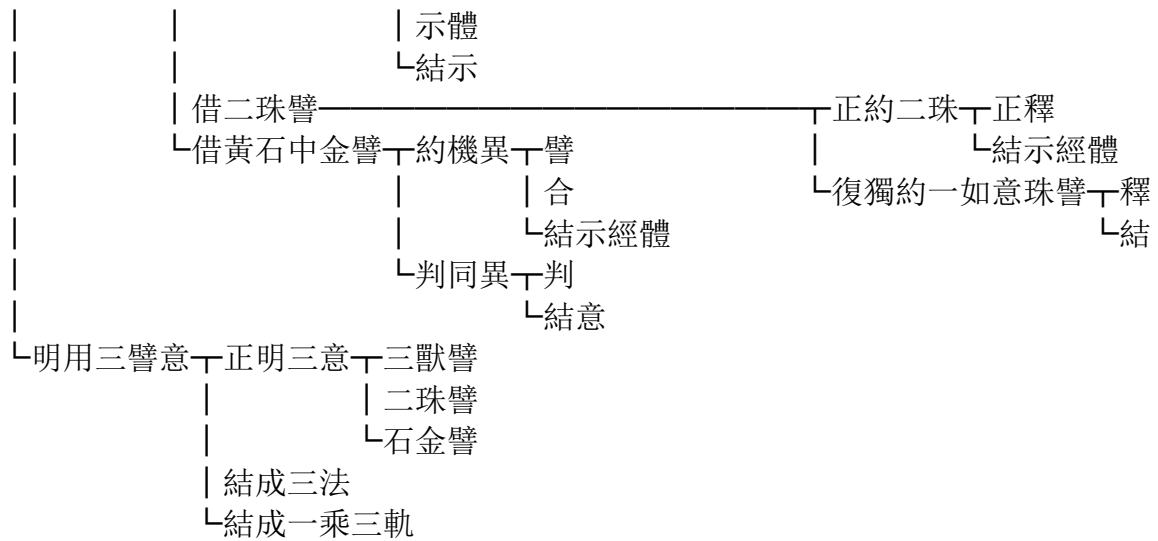

(上接 P132)

● 一法異名 一 列章

└ 隨釋 一 出異名 一 來意

| 列

└ 破計 一 總破

└ 示偏計之失 一 斥大小兩乘各於其教法門互非

└ 以失佛法大意斥之

解釋 一 去小乘八門

| 列四句

└ 正解 一 正釋 一 名義體同 一 釋

└ 結

| 名義體異 一 釋

└ 結

| 名義同體異

└ 名義異體同

└ 判前所列 一 前三句屬別 一 斥

└ 判 一 略明諍由

└ 示諍相 一 略明諍相

└ 釋諍意 一 明半奪

└ 明俱奪 一 正明俱奪

└ 俱奪意 一 釋

└ 譬

└ 第四句屬圓 一 明諸名諸義並是實相之名 一 略標門意

| 略釋門相 一 引經立體

└ 列前十二名並是實相異名

└ 結歸經體

└ 互為名體 一 略示互立

| 略示互立之相

| 例結

└ 引證 一 正引證 一 證諸名並是解脫之別名

| 明諸名並是涅槃之異稱

└ 結引證意

| 譬顯 一 釋 一 譬初句

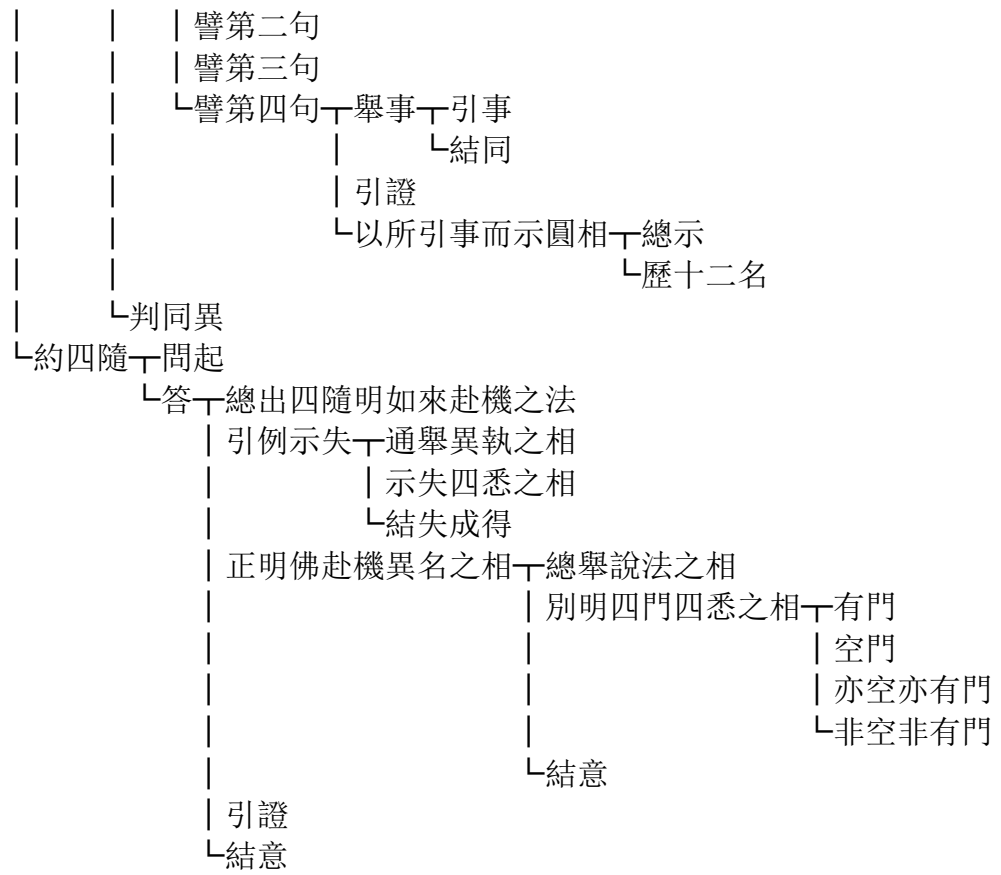

(上接 P132)



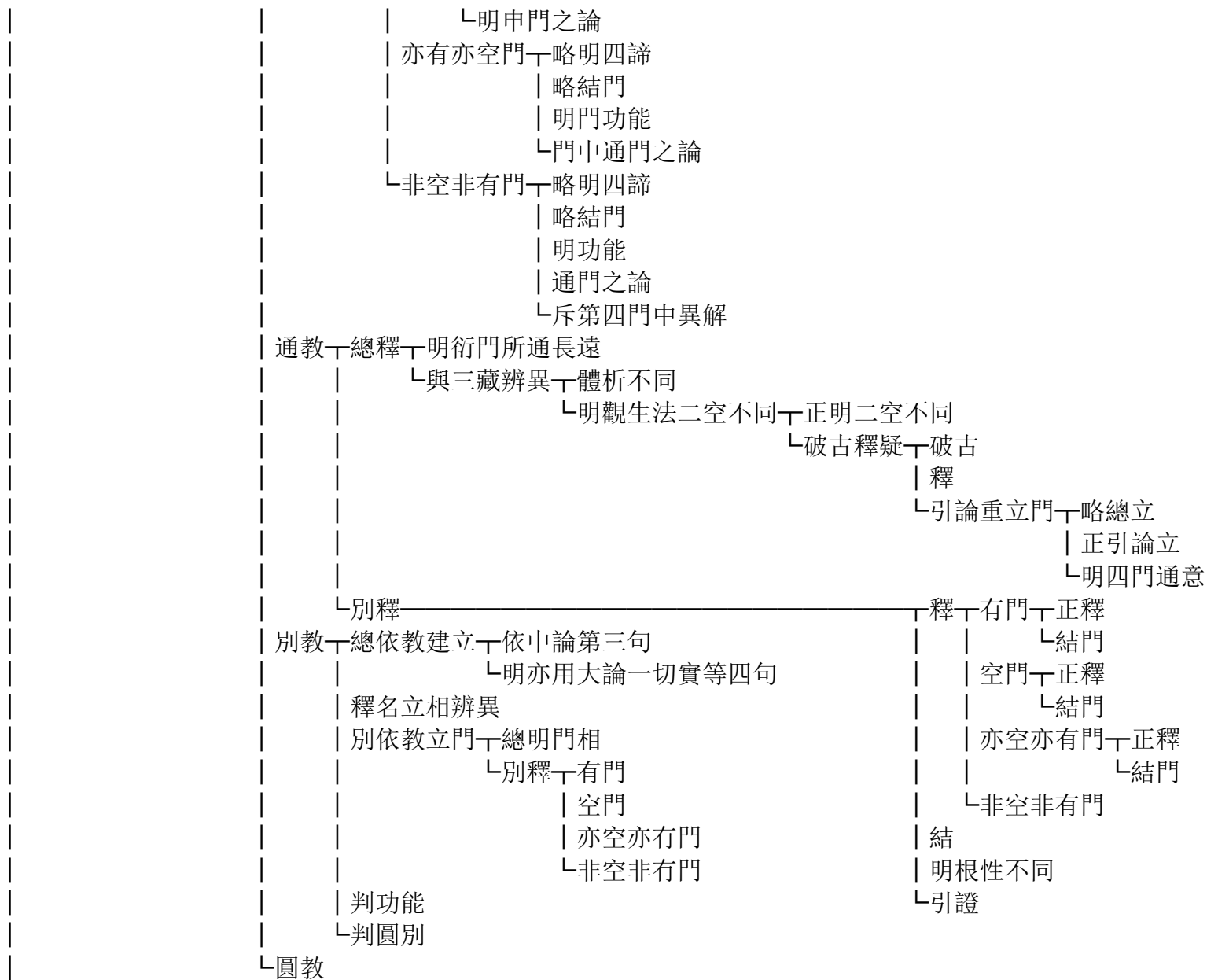

| 示入門觀 ▲
 | 示麤妙 ▲ (下接 P147)
 | 示開顯 ▲ (下接 P148)

▲ 示入門觀一標章門



| | | | | |
|------|--|-----------------|----------|------------|
| | | | 救彼論師誤被他破 | 非賢 |
| | | | 引人證正 | 結得名 |
| | | | 結正斥邪 | 正明用治 一 重總舉 |
| | | 善知通塞 一 略示通塞意 | 示通塞法 | 別明 一 數息 |
| | | | 斥失以示通塞之觀 | 不淨 |
| | | | 結正辨非 | 慈悲 |
| | | 善用道品 一 略明須道品意 | 正明道品 | 因緣 |
| | | | 簡示 | 念佛 |
| | | | 略例 | 結功能 |
| | | | 示教門 | 簡斥邪偽 |
| | | | 明道品後三空門 | |
| | | | 辨正簡邪 | |
| | | 善用對治 一 明須助道意 | 示對治相 | |
| | | | 顯正辨非 | |
| | | 善知次位 一 明須次位意 | 略辨位及功能 | |
| | | | 辨非 | |
| | | 善能安忍 一 正明轉外凡入內凡 | 引證 | |
| | | | 明須意 | |
| | | | 辨非 | |
| | | 法愛不生 一 明須無法愛意 | 正明觀法 | |
| | | | 判至第十之人 | |
| | | 重指本論 | | |
| | | 破計 | | |
| | | 略例餘三門 | | |
| 通教 ★ | | | | |
| 別教 ★ | | | | |
| 圓教 ★ | | | | |

★ 通教└明有門└標列
 |
 └例餘三門

★ 別教└明有門└標列
 |
 |└正釋└識所觀境└辨非顯正
 | | | | |
 | | | | └結功能等
 | | | | 真正發心└明所緣境
 | | | | | 明發心
 | | | | | 引證誓相
 | | | | └結
 | | | 遵修定慧
 | | | 能破法遍
 | | | 善知通塞└總標
 | | | | 明通塞法
 | | | | └明通塞觀
 | | | 善用道品└總標
 | | | | 正明道品
 | | | | └明三脫
 | | | 善用對治└總標
 | | | | 正明治相
 | | | | └明開三脫
 | | | 善知次位└正明
 | | | | 功能
 | | | 善能安忍└正安忍
 | | | | 功能
 | | └法愛不生└正明離愛
 | | | 明離意
 | | | 功能
 | | └結
 └例餘三門

★ 圓教一列章

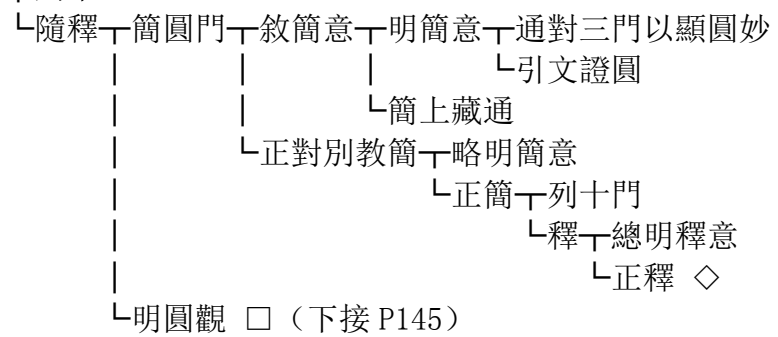

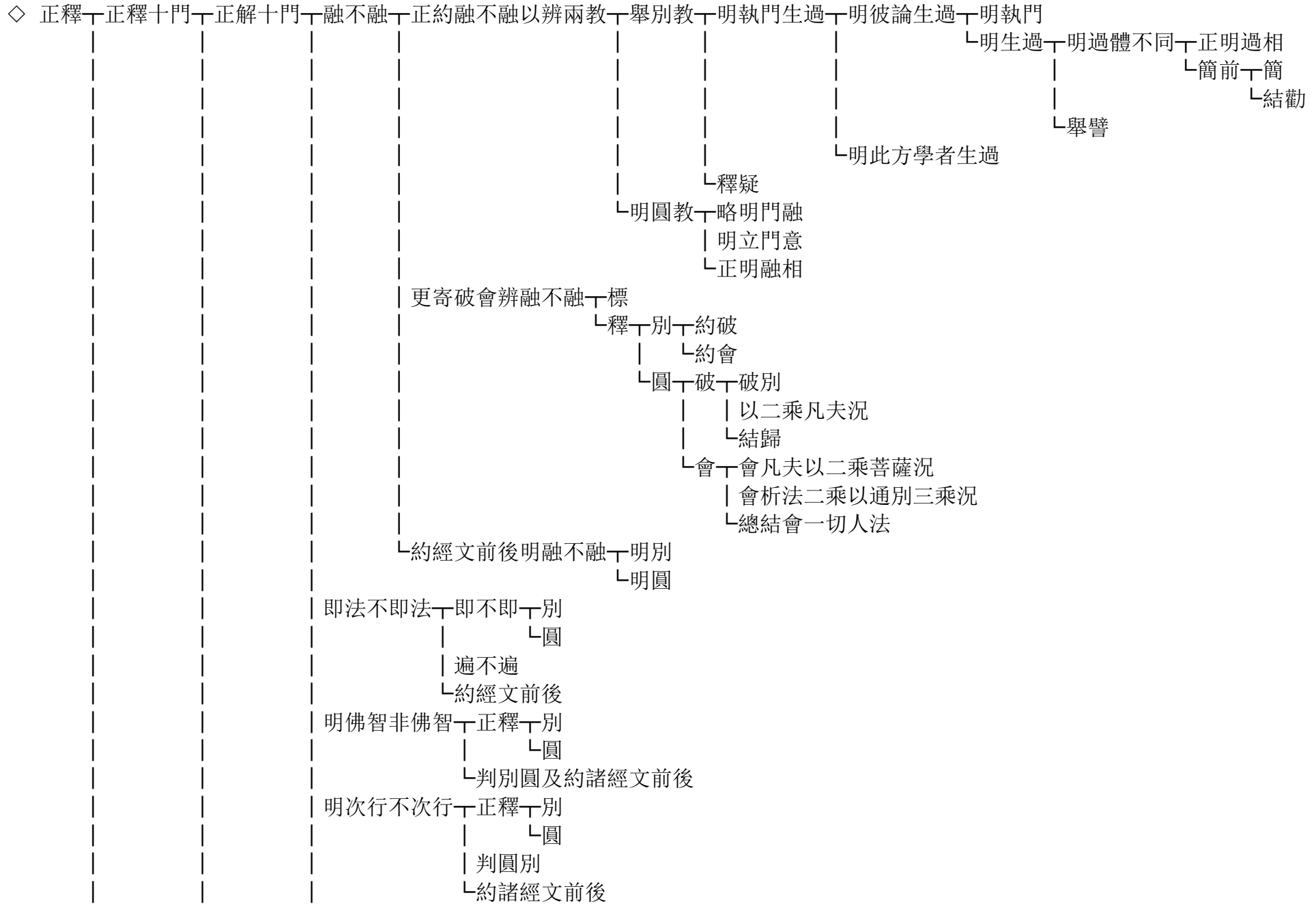

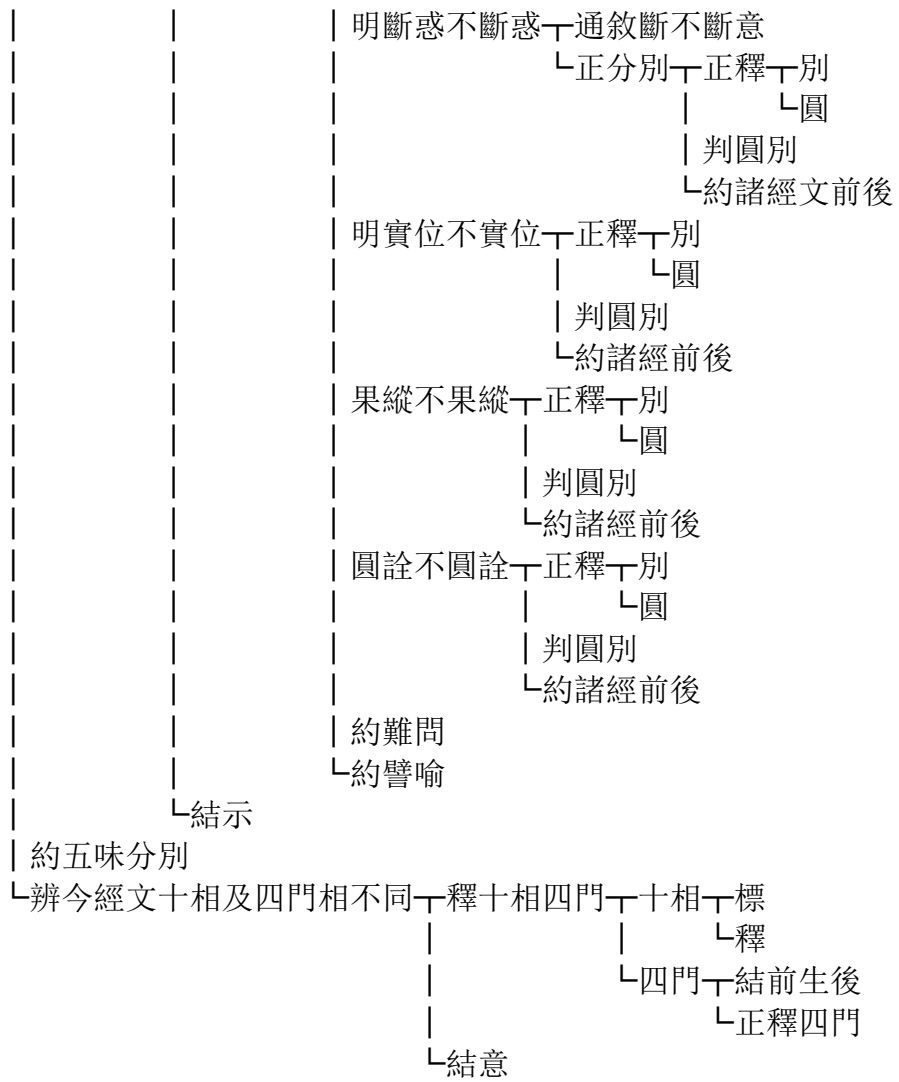

(上接 P142)

□ 明圓觀 一 別釋 一 指所依門

└ 正釋門中觀法 一 明有門觀法 一 略標門列數

└ 解釋 一 正釋 一 識所觀境 一 待對立妙

└ 釋 一 立四諦 一 總標四諦

└ 別釋 一 苦滅相對 一 苦滅 一 明苦即是滅

└ 引證 一 引經

└ 釋經意

└ 集道互融

└ 集道相對 一 集道 一 明集即是道

└ 引證 一 引經

└ 釋經意

└ 以苦滅互融

└ 兼通異名

└ 結門

真正發心 一 正明弘誓

└ 結成誓體

└ 結誓成相

遵修定慧 一 結前生後 一 結前兩觀

└ 生後安心

└ 正明安法 一 法

└ 譬 一 斥不均

└ 歎均調

└ 明安心行相 一 正明行相

└ 明行相該攝

能破法遍 一 譬 一 譬斷德

└ 譬智德

└ 合

└ 結 一 明智斷不二

└ 釋智斷不二所以

善知通塞 一 譬

└ 合

└ 結意 一 寄豎門以論一念

(上接 P138)

▲ 示麤妙下 列章



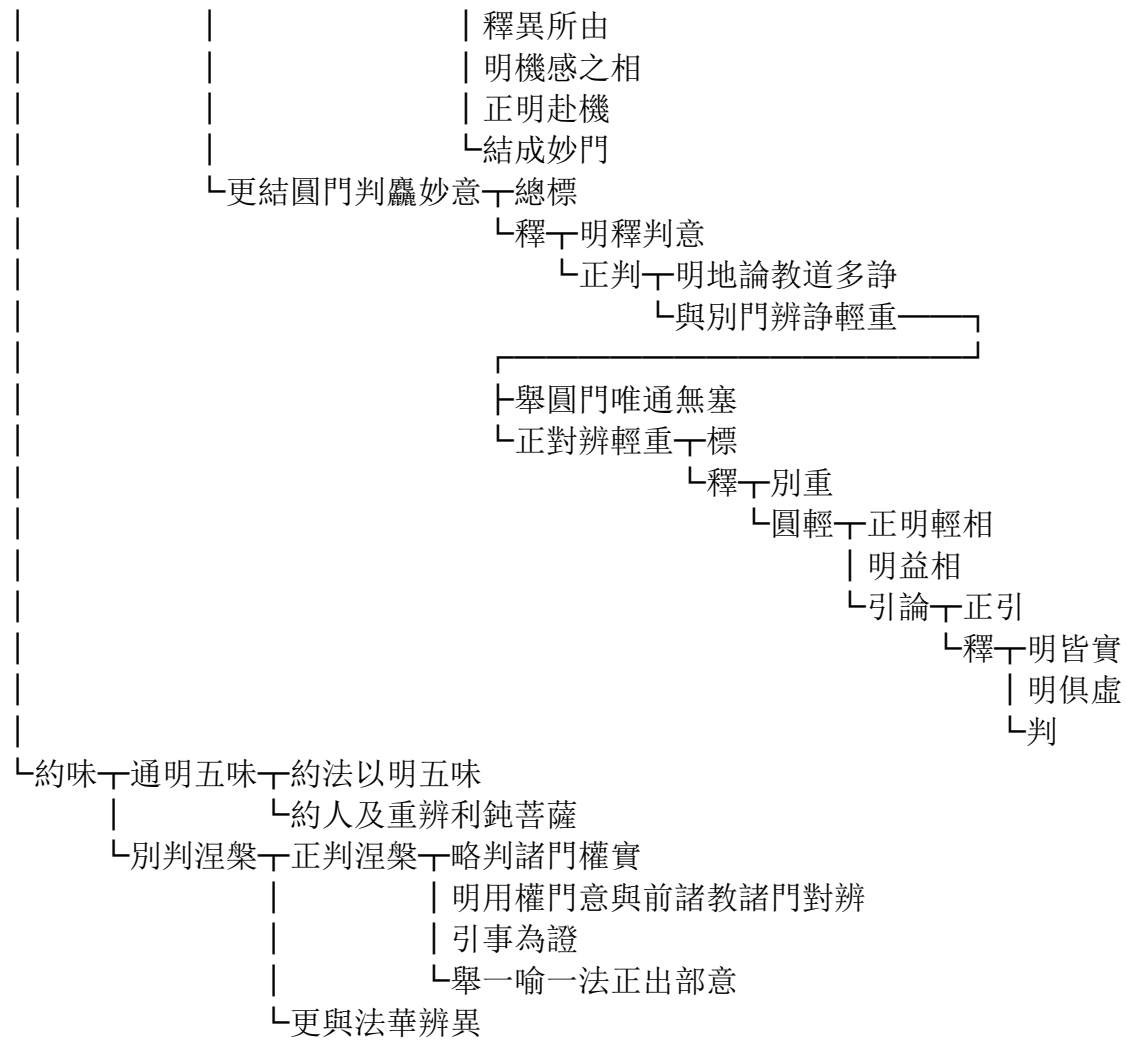

(上接 P138)

▲ 示開顯問起

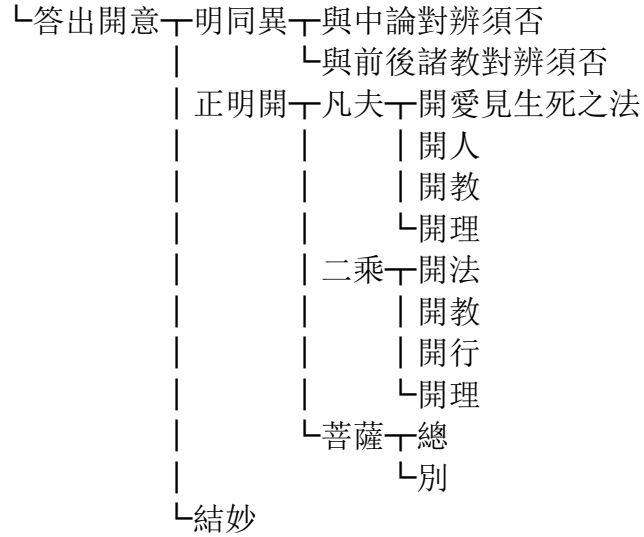

(上接 P132)

● 遍為眾經體列

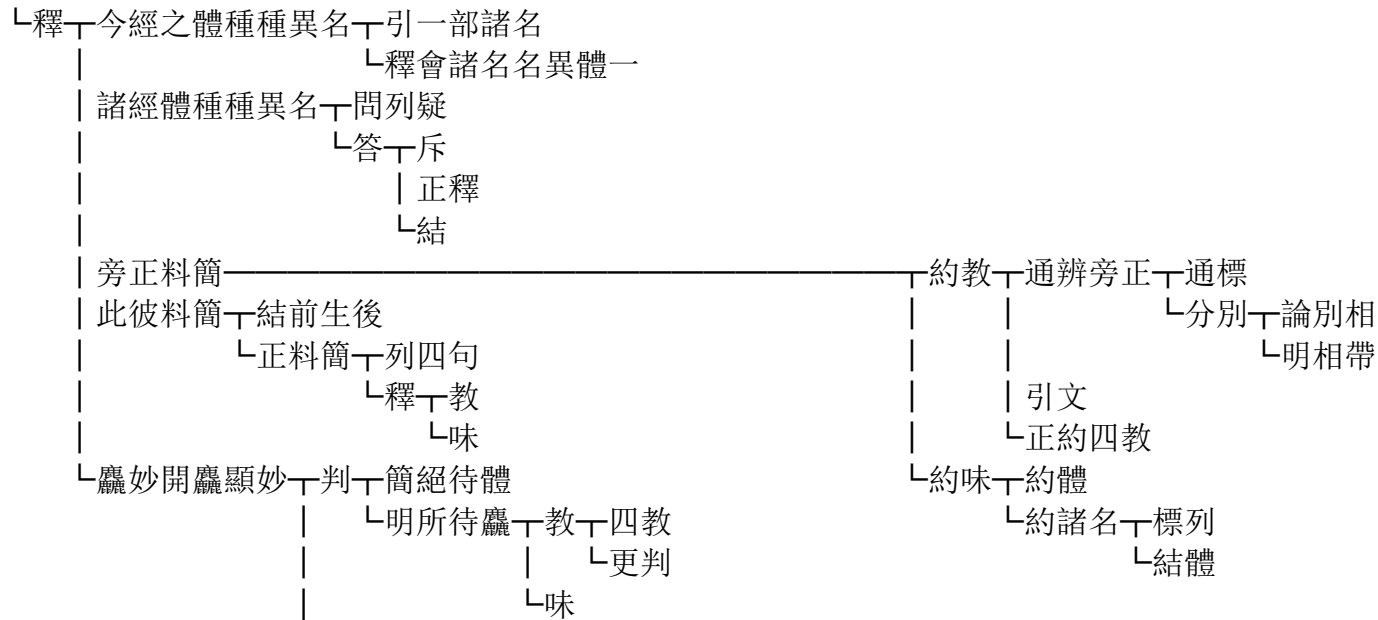

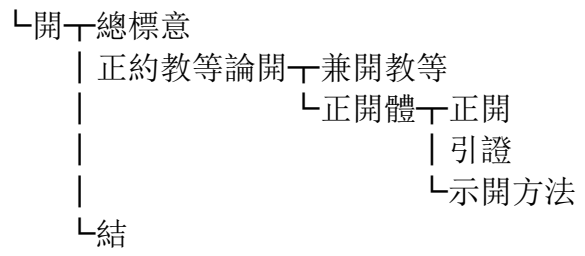

(上接 P132)

● 遍為諸行體┐列章

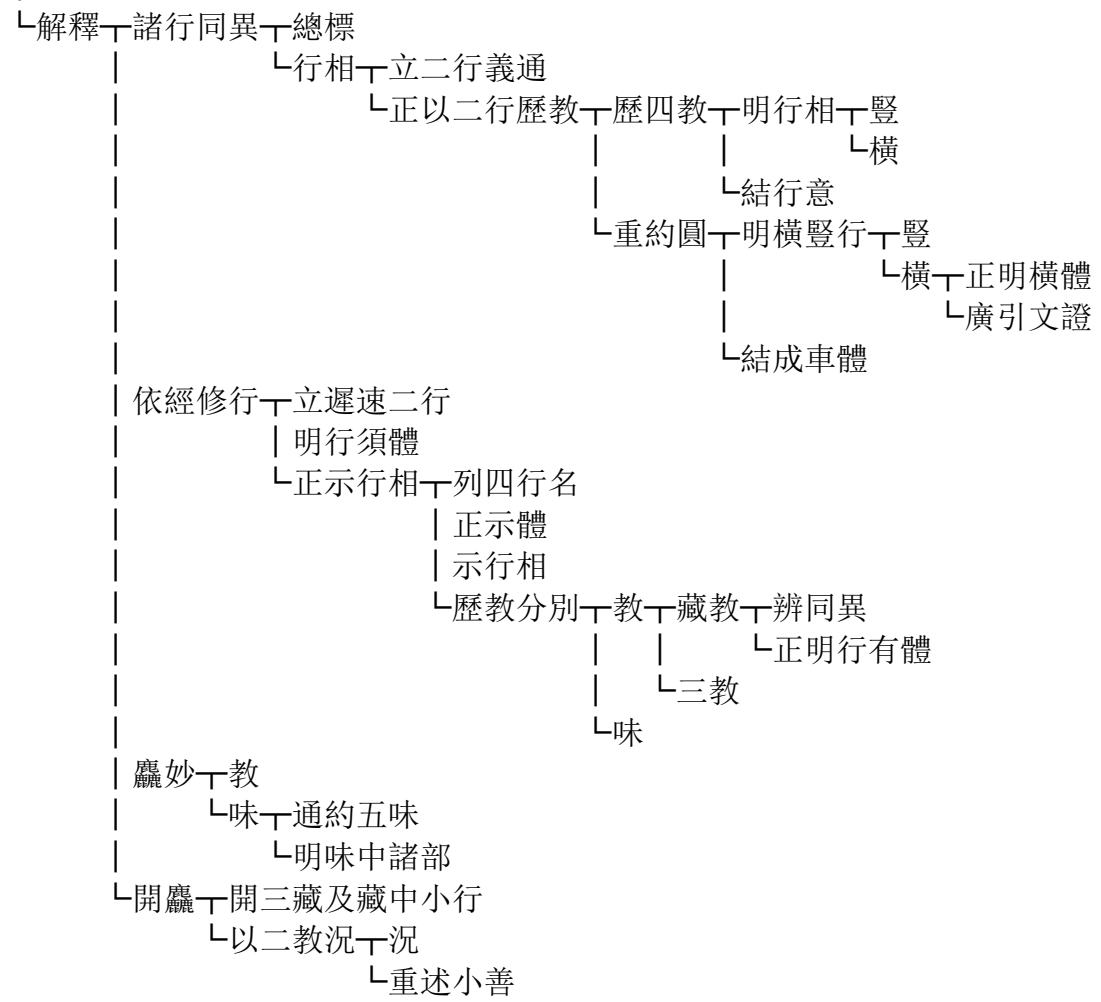

(上接 P132)

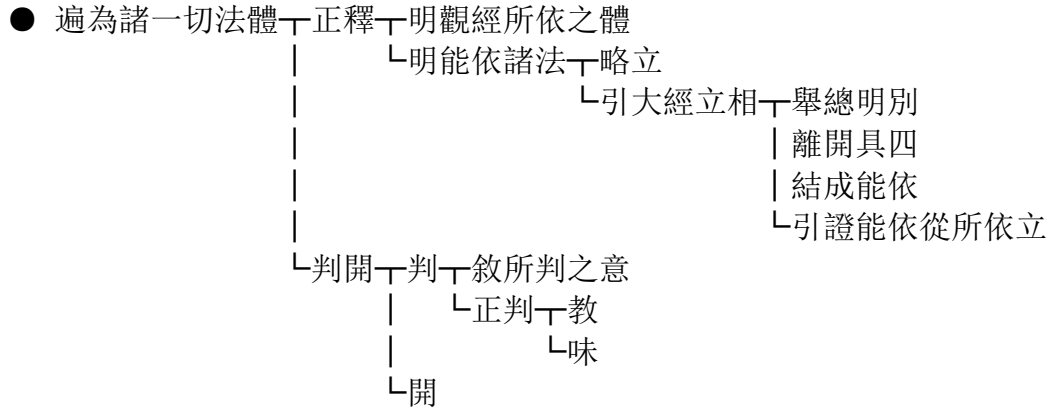

(上接 P16)

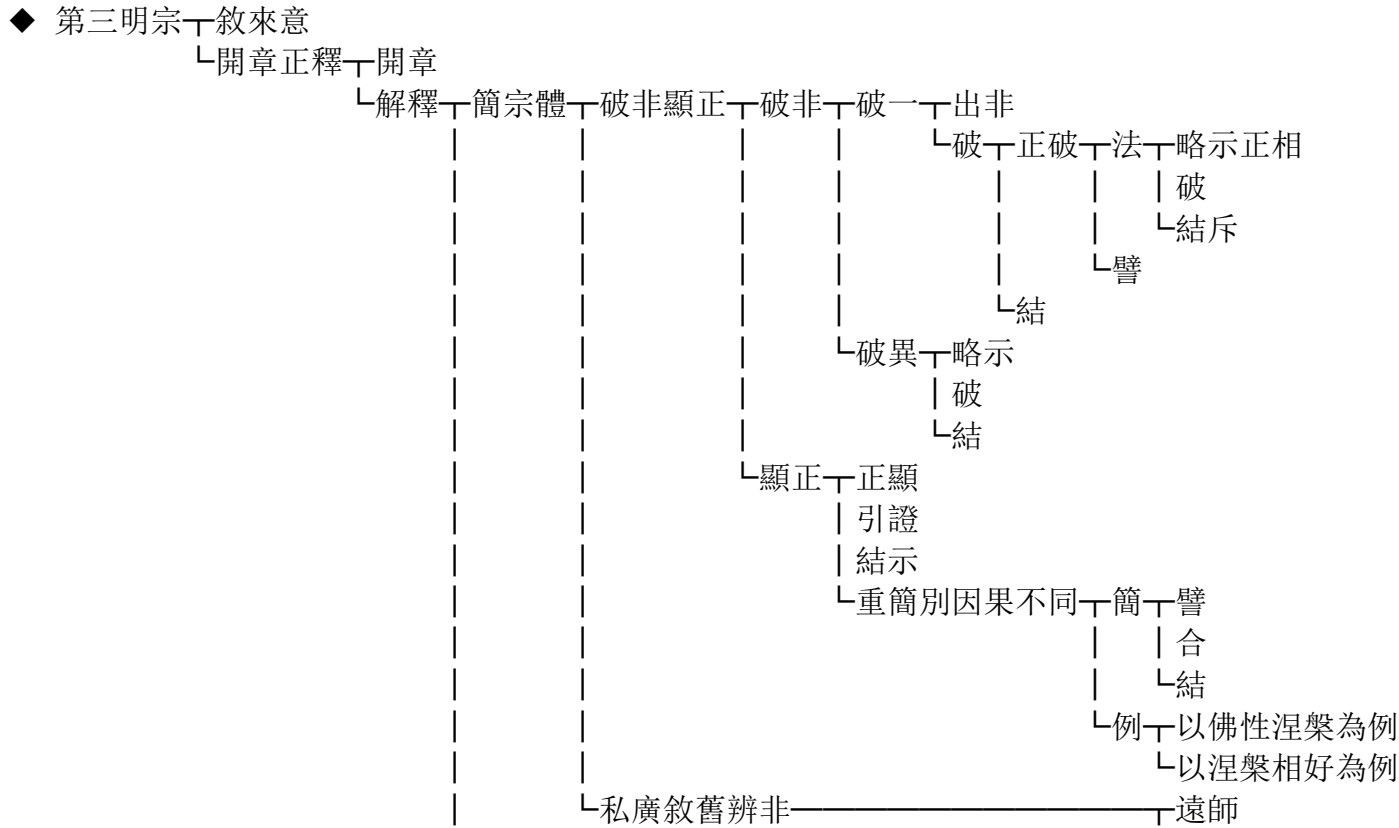

● 結因果一開章

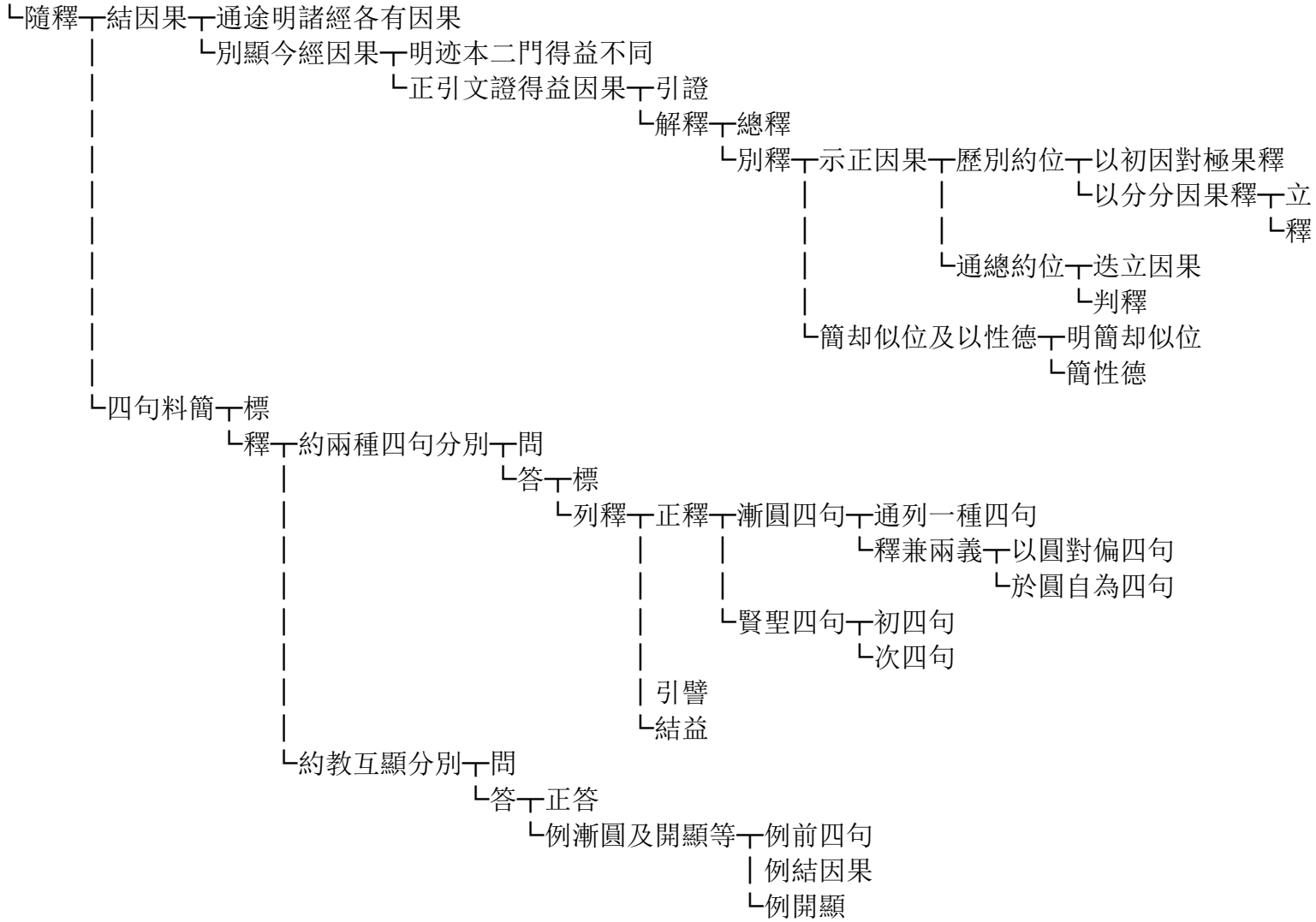

(上接 P16)

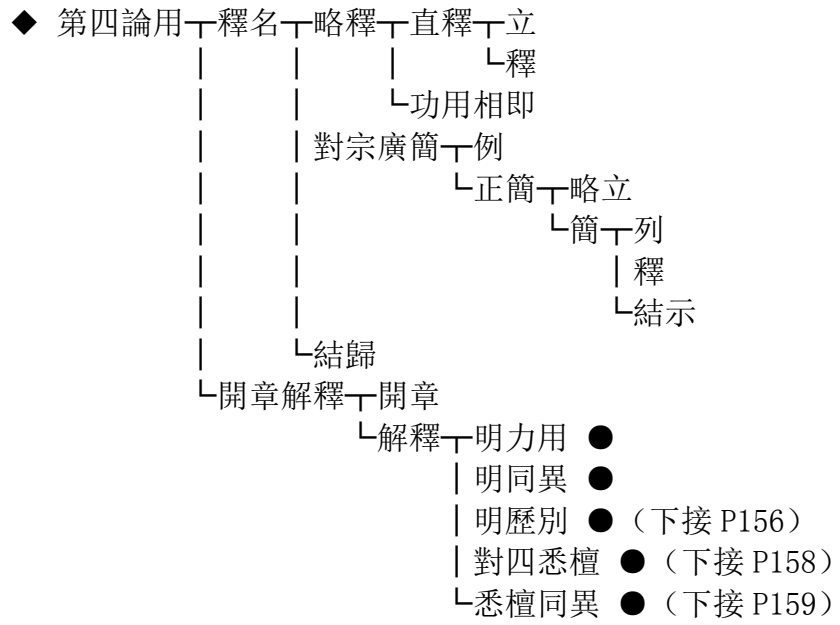

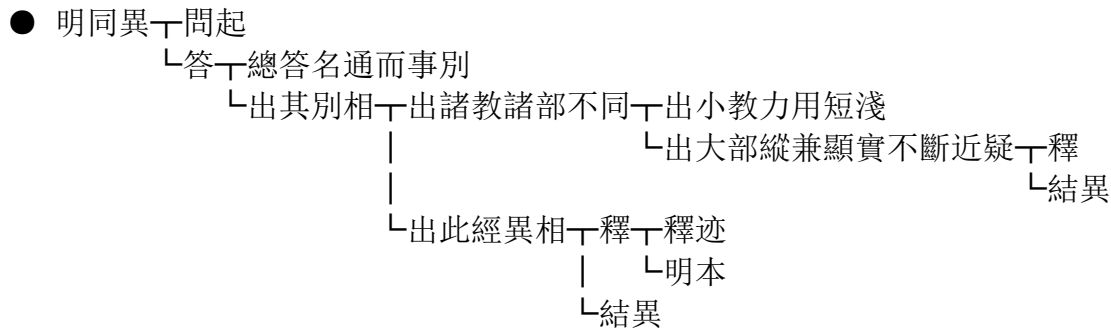
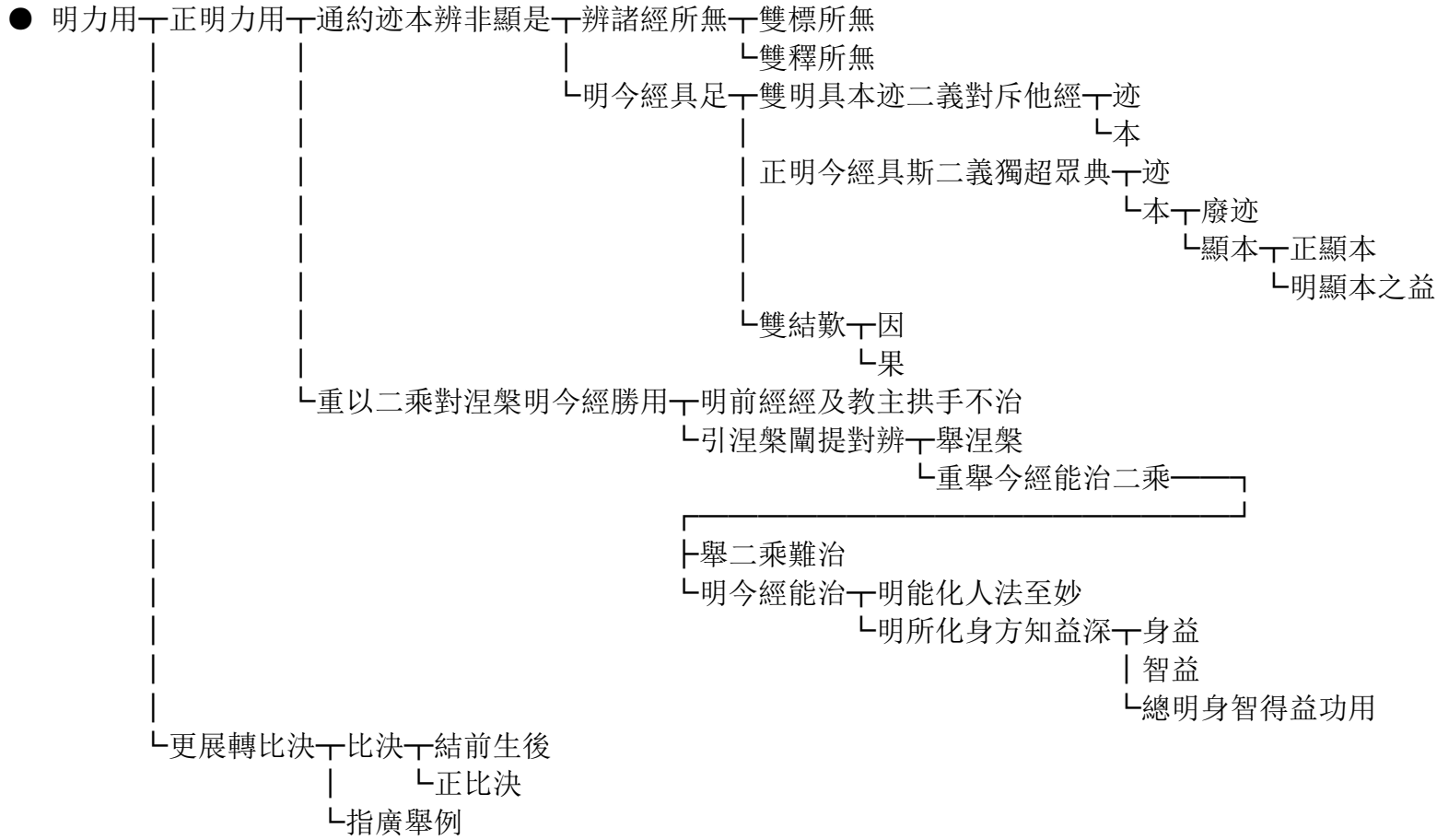

(上接 P154)

● 明歷別 一 開章

└ 解釋 一 別釋迹門 一 列

└ 隨釋 一 正釋 一 釋 一 通

- └ 別 一 破三顯 一 屬對所以
 - | 敘昔
 - └ 述證此經
- | 廢三顯 一 屬對所以
 - | 敘昔
 - └ 述今
- | 開三顯 一 屬對所以
 - | 敘昔
 - └ 述今
- | 會三顯 一 屬對所以
 - | 敘昔
 - └ 述今
- | 住一顯 一 屬對所以
 - | 敘昔
 - └ 述今
- | 住三顯 一 屬對所以
 - | 敘昔
 - └ 述今
- | 住非三非一顯 一 約理
 - └ 約事
- | 覆三顯 一
- | 住三用 一
- └ 住一用 三

└ 結

└ 對十妙

└ 別釋本門 ▲

▲ 別釋本門一標數

| 述意

└ 列釋一列

└ 釋一正釋一通

└ 別一正別釋一破迹顯本一屬對

| 釋對意一敘迹一述動執之文一列引文

└ 述文一述序品文一敘文

| 出文意

| 述方便品文一敘文

| 出文意

└ 述寶塔品文一述文

| 出文意

└ 結迹文意

└ 拂迹

└ 引文證結一正引

└ 釋文意

廢迹顯本一屬對

| 釋對意一敘迹

└ 拂迹

└ 引文證結一正引文

└ 釋文意

開迹顯本一屬對

| 釋對意一就法一敘迹

└ 拂迹

└ 就理

└ 引文證結

會迹顯本一屬對

| 釋對意一敘迹

└ 拂迹

└ 引文證結

住本顯本一屬對

| 釋對意

└ 引文證結



(上接 P154)

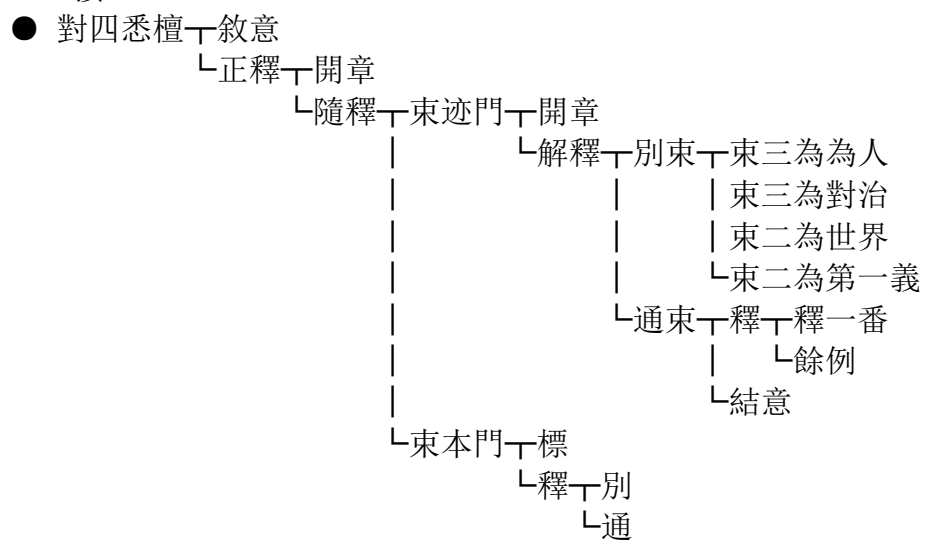

(上接 P154)

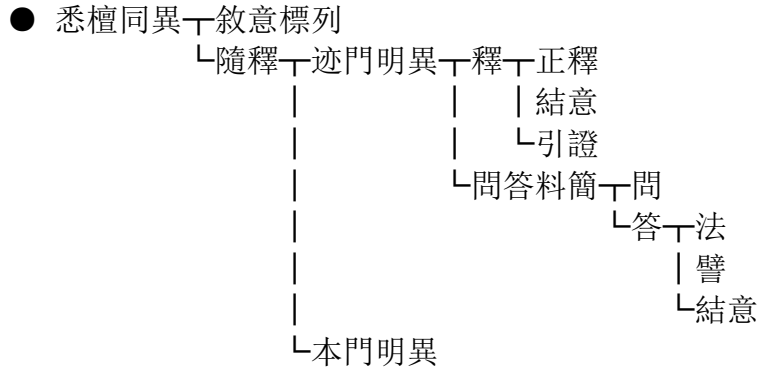

(上接 P16)

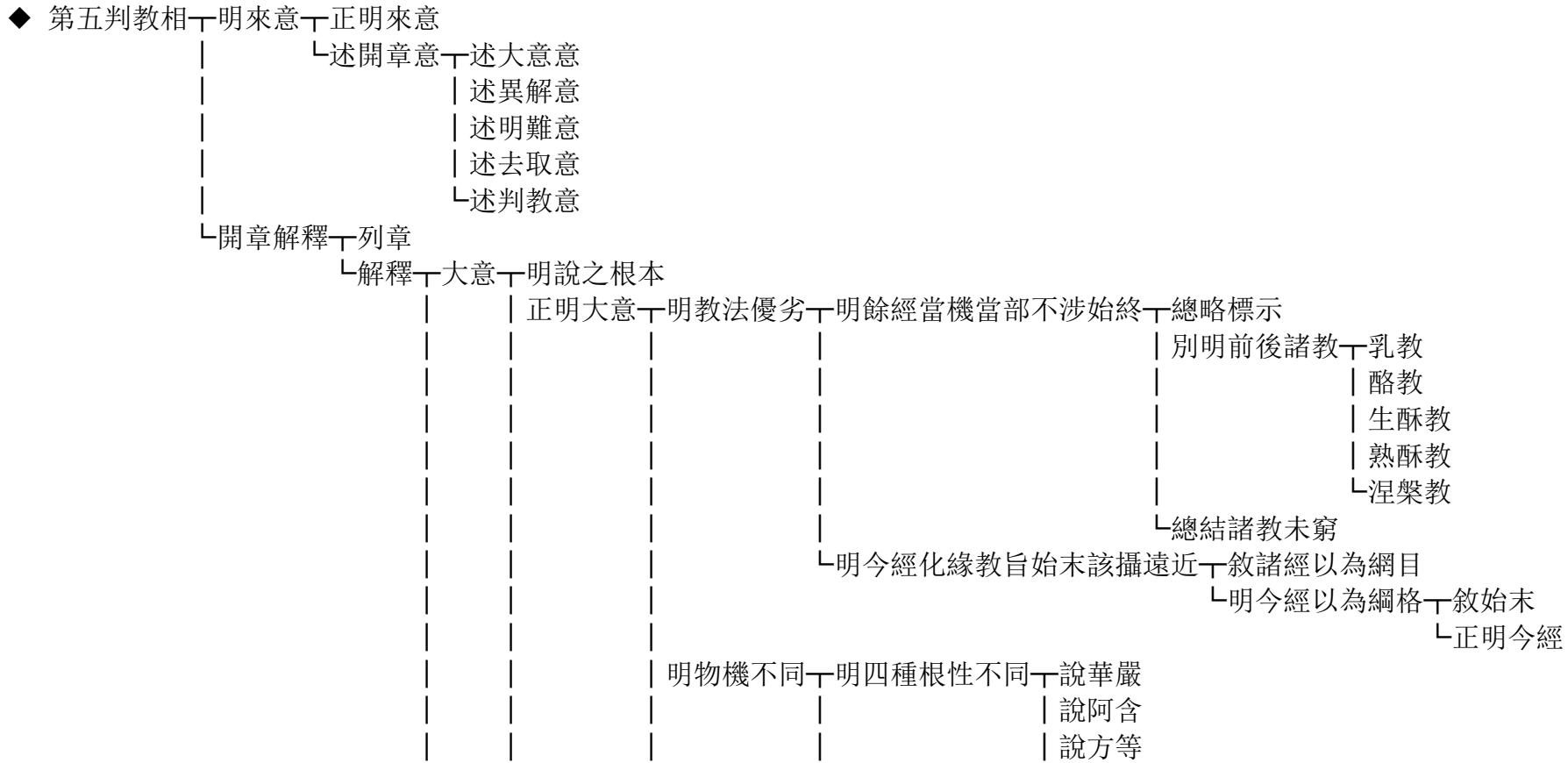

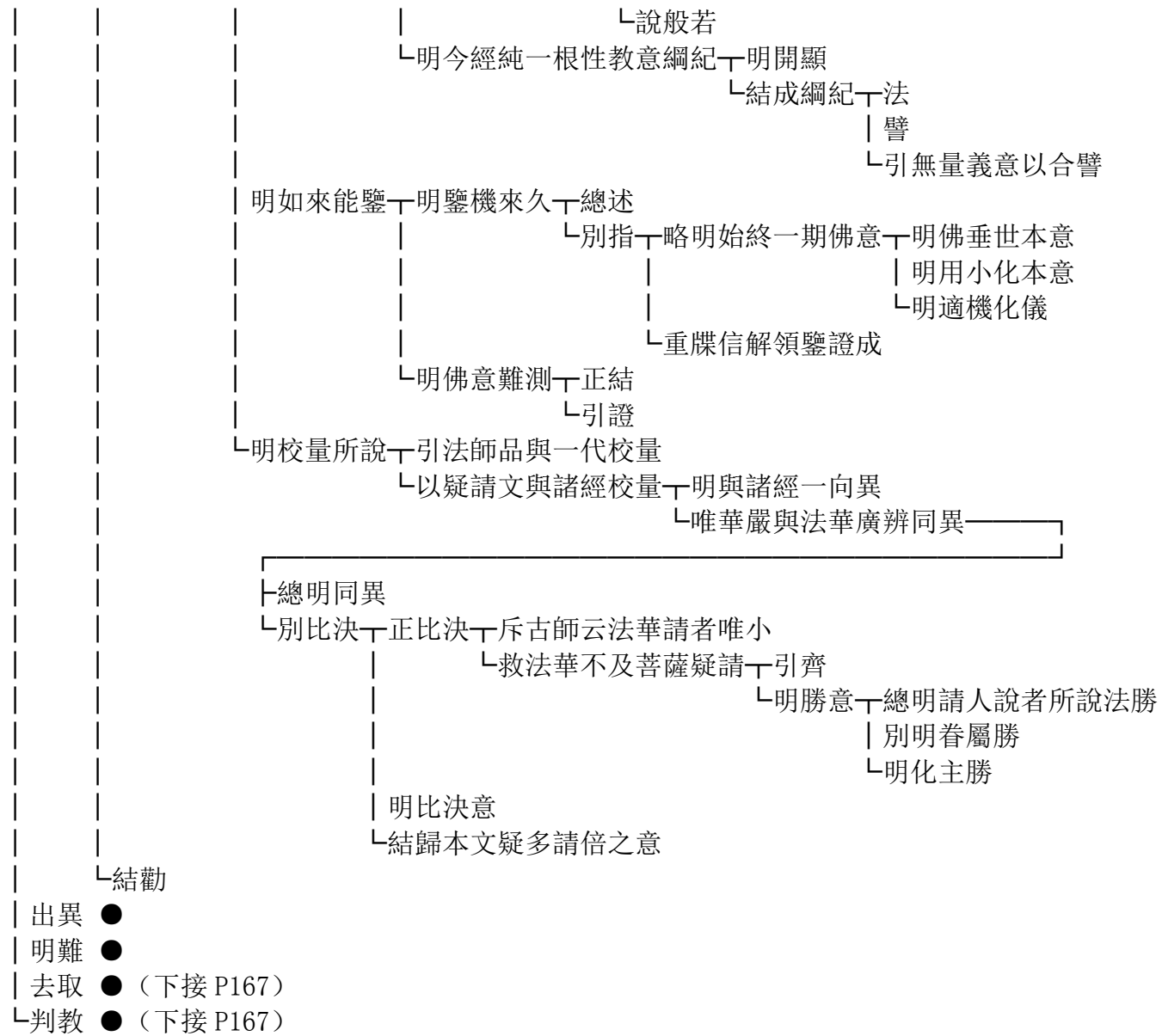

● 出異 一 明三意通用

- └ 明諸師不同 一 虎丘岌師
 - | 宗愛法師
 - | 定林柔次等師
 - | 北地師
 - | 菩提流支半滿教
 - | 佛馱三藏等四宗教
 - | 自軌五宗教
 - | 凜師六宗教
 - | 北地禪師二種大乘教
 - └ 北地禪師一音教

● 明難 一 難南三 一 難五時 一 正難 一 正難五時 一 敘意

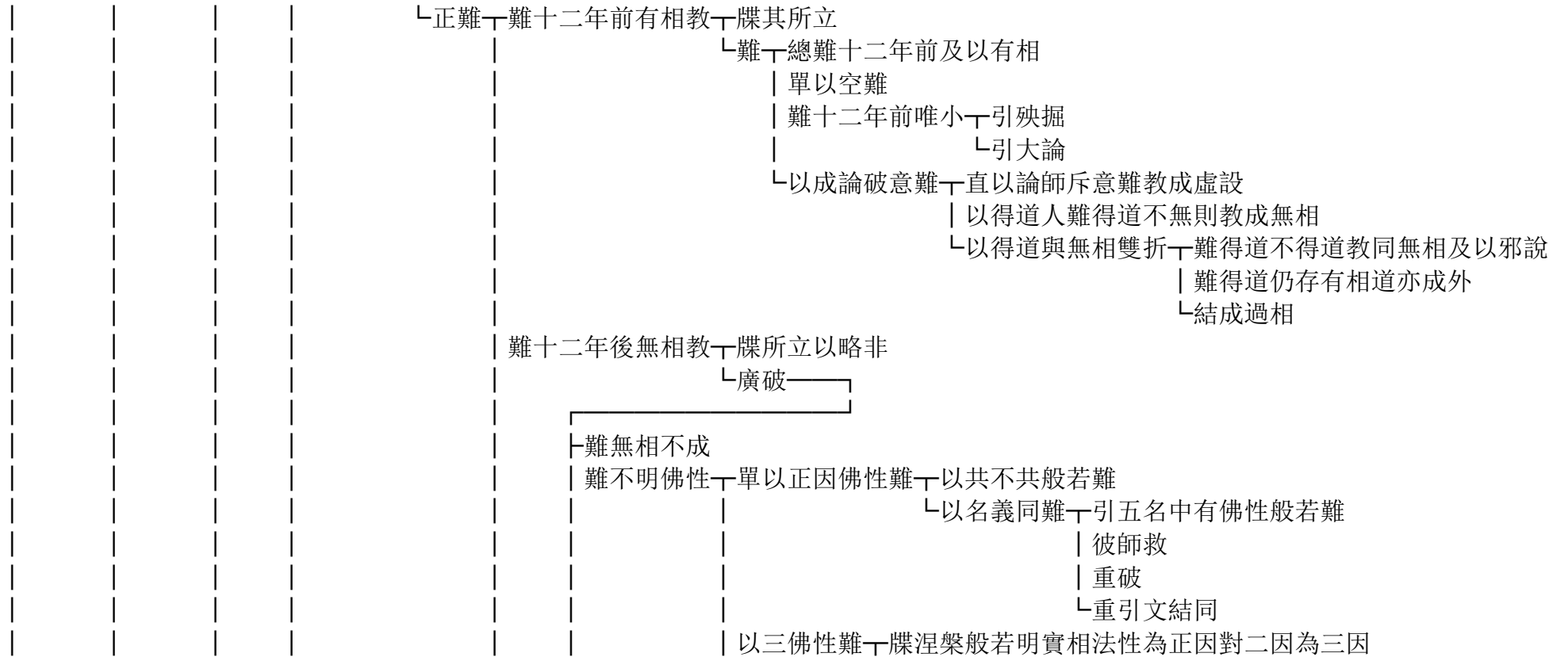

□ 難第四時同歸教下牒文總斥

└別難下略舉法華明常辨性

└別引並難下引明常文下以華嚴為並難下以迹門並難

└以本門並難

| 以序文驗為難

| 以勅語多少為難

| 引今文

└引三身為難

| 引佛性文下引不輕文

| 引法華論文

| 引涅槃遙指

| 引涅槃同明一乘

└泛舉涅槃猶劣

└破神通下略舉身土不滅驗非神通

└正破神通義

□ 難第五時常住教下牒

└難下以二諦為難

└例難

★ 難共用頓等三教下難頓下以同難

| 以別難

└難不定下總舉諸經

| 別引殃掘列眾明常

└以淨名為並下以同有彈訶為並

| 以訶在昔與殃掘同為難

└以明常被緣為難

(上接 P162)

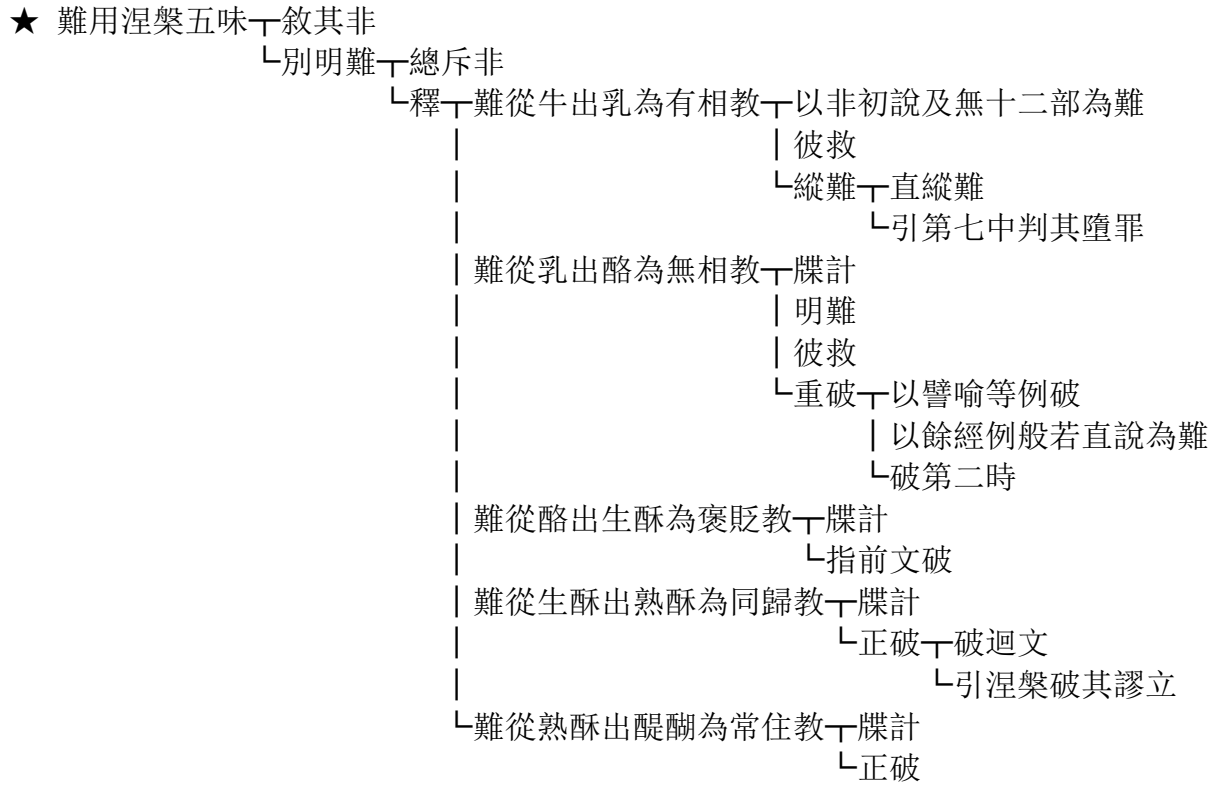

★ 結難、重難前文用三時義 (上接 P162)

(上接 P162)

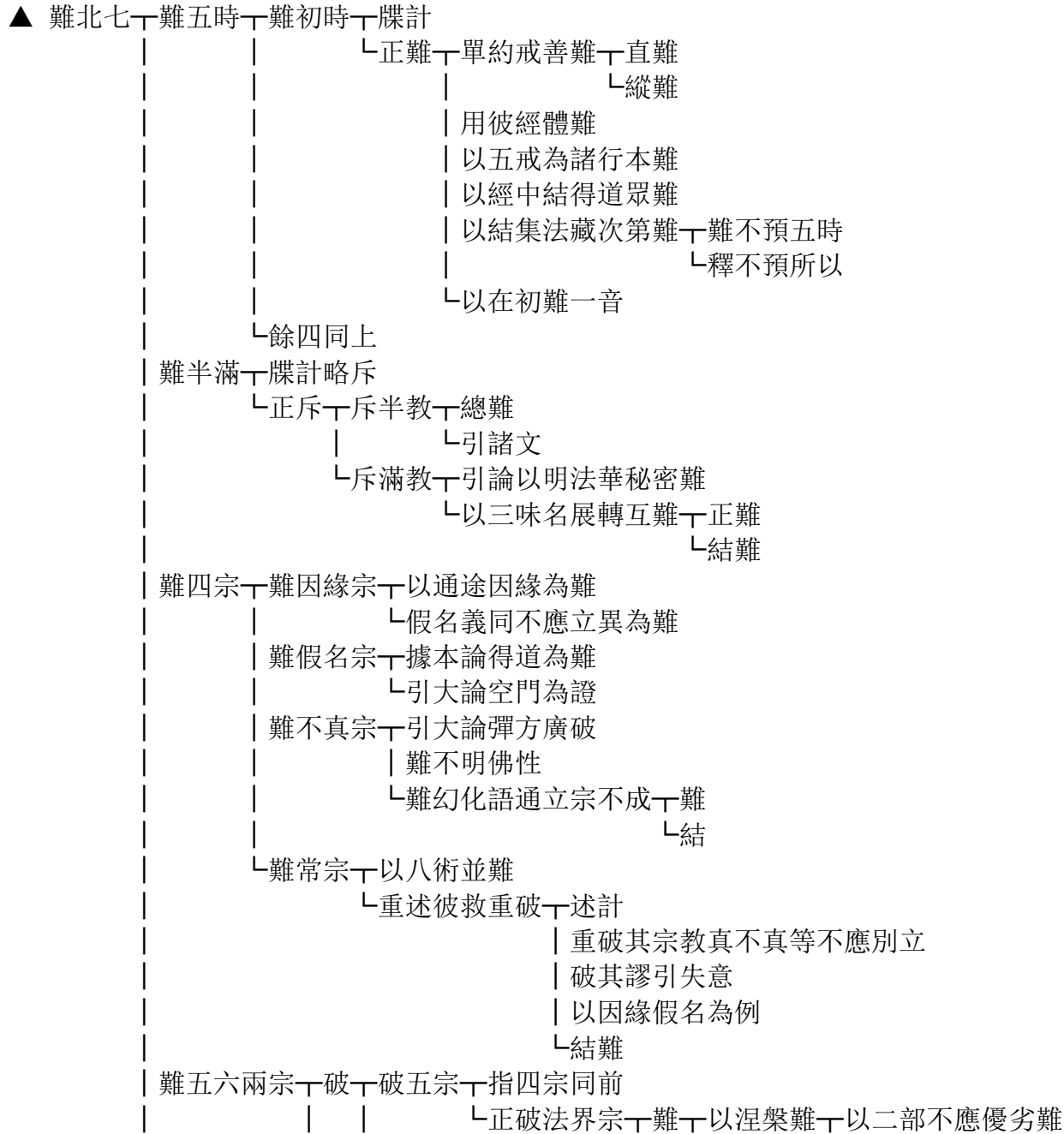

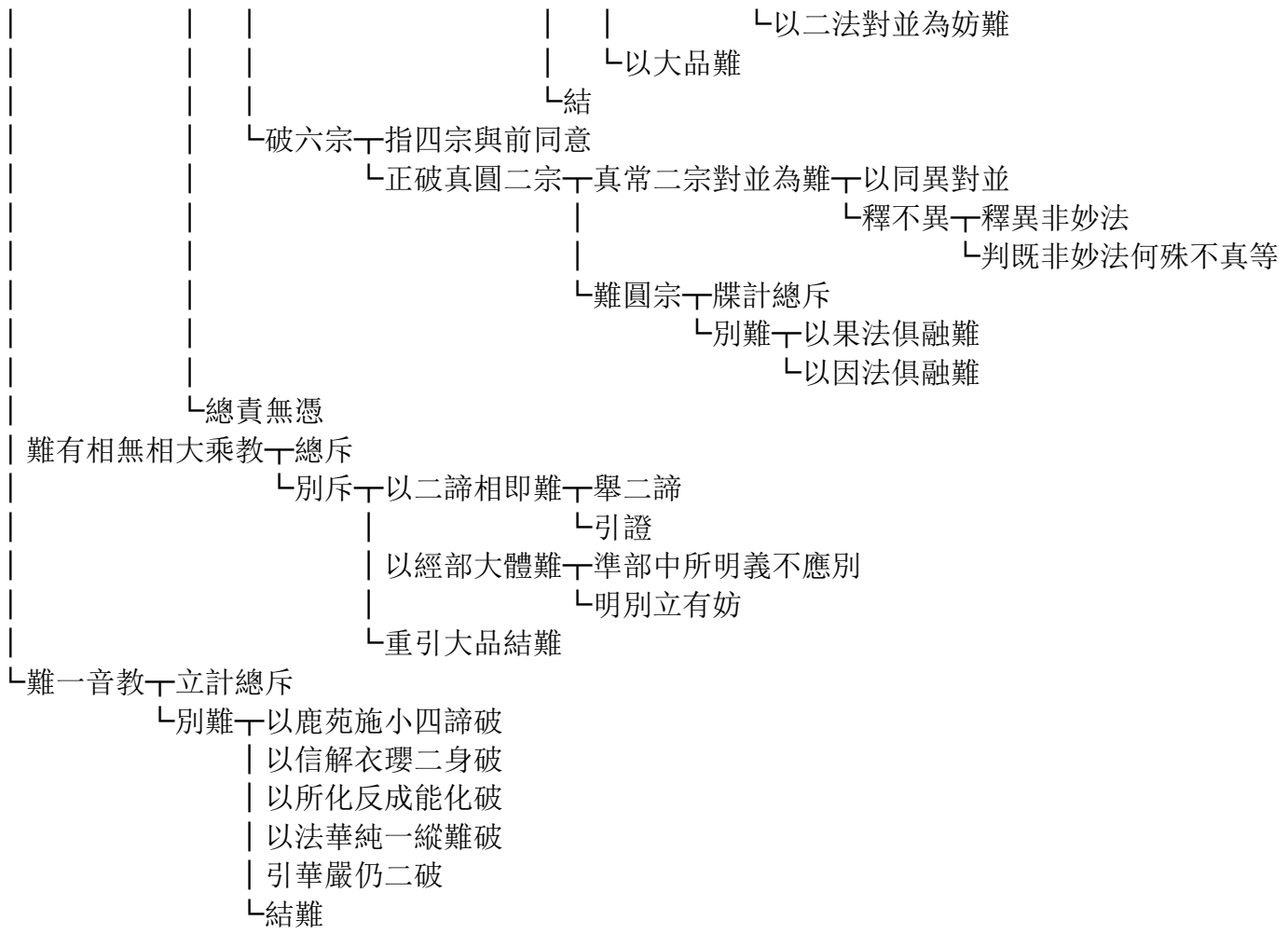

(上接 P160)

● 去取一釋章名

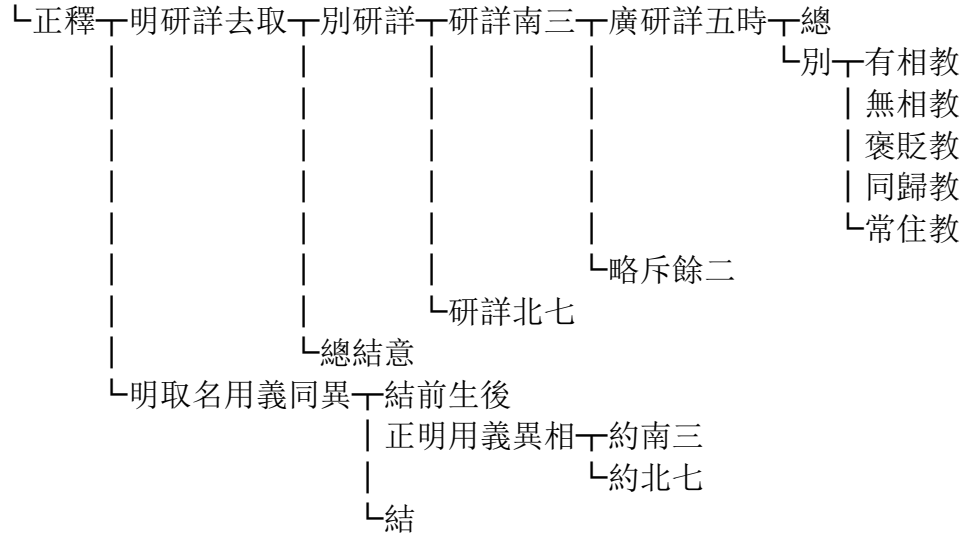

(上接 P160)

● 判教┐正明大師判教┐列章

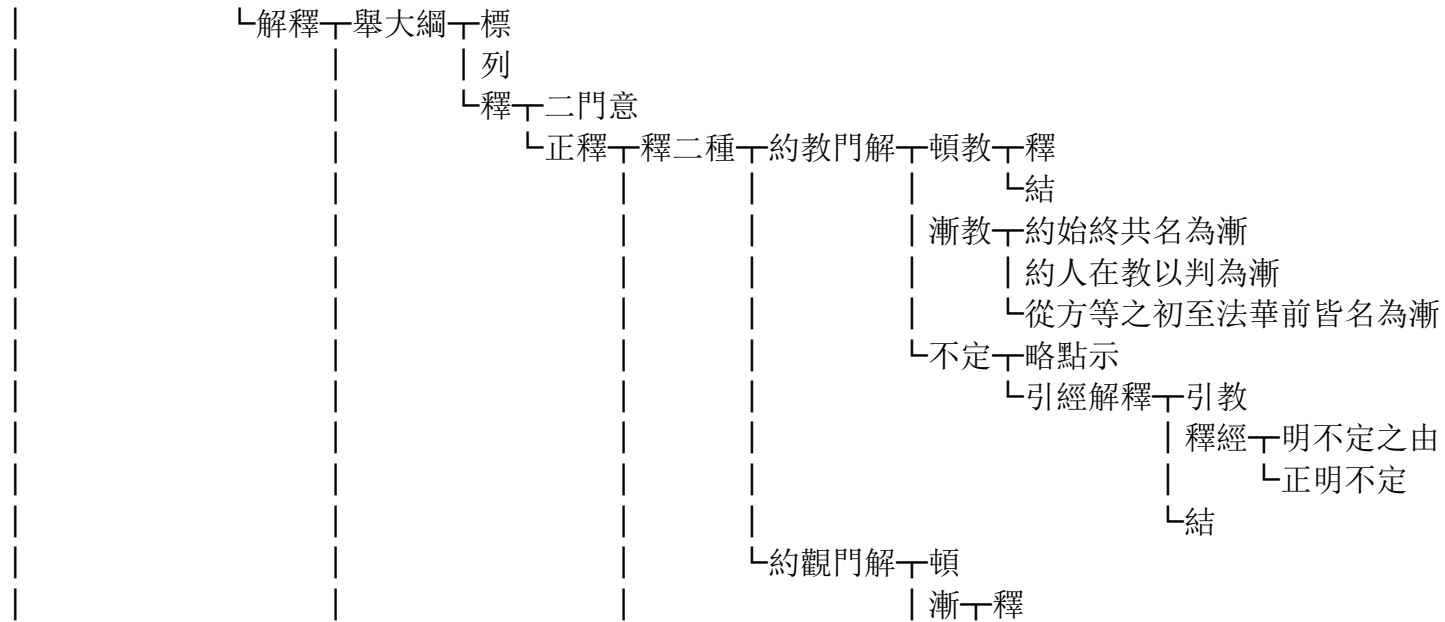

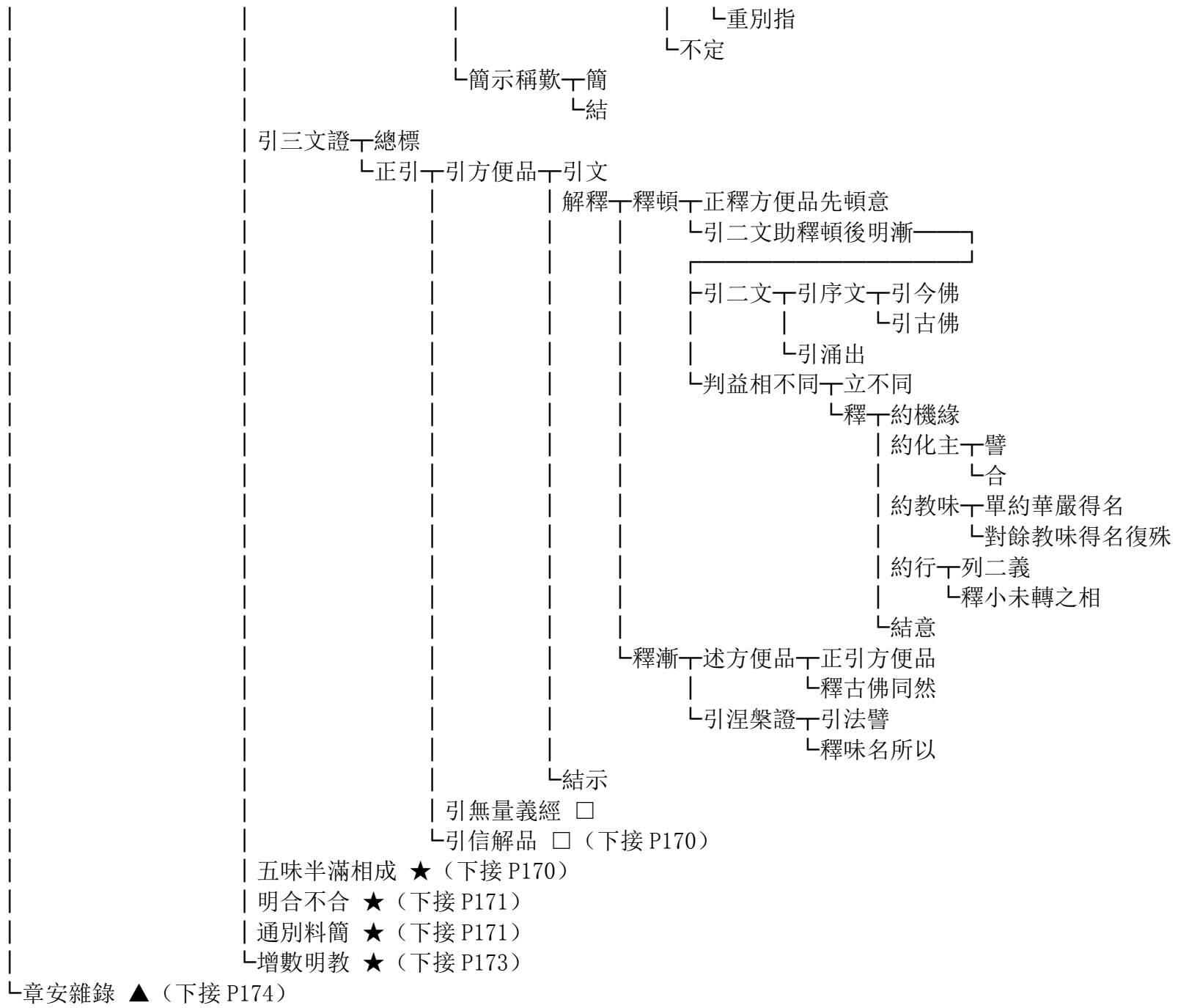

□ 引無量義經一引文

└釋經意└明初大後小

└明初小後大└明先小後大之意└略標

└釋

└正明後大└方等└略述其部大旨

| 明被彈之人

| 明被彈之時

| 明受彈之意

| 明彈訶之益

└結時

| 般若└引經略立

└釋經意└略釋經意

| 明部中共別

| 結成次第

└結益

└法華└引教略立

└釋└明說頓之意

| 引證結意

└結益└明與涅槃同味

└明化緣不同故有無不等└釋

| 譬

| 引證└正引

| 結

└料簡釋疑└問

└答

(上接 P168)

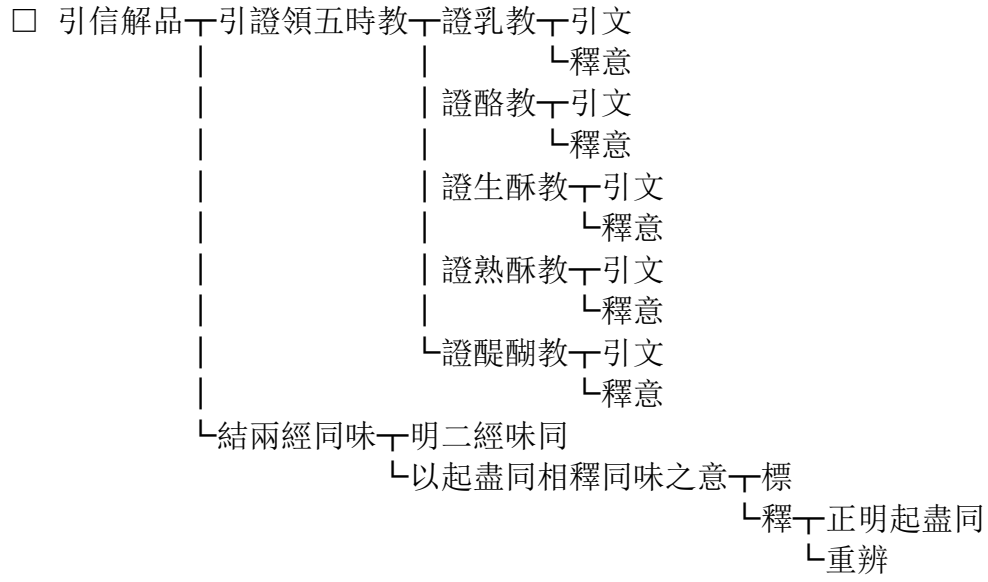

(上接 P168)

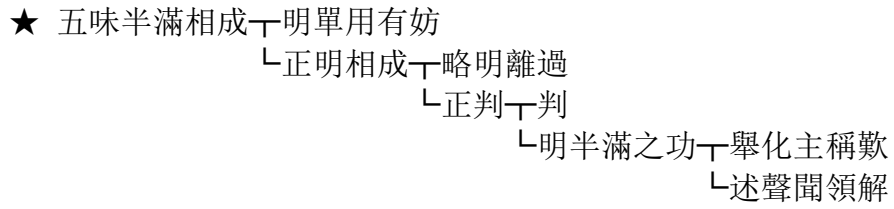

(上接 P168)

★ 明合不合 一 總明來意

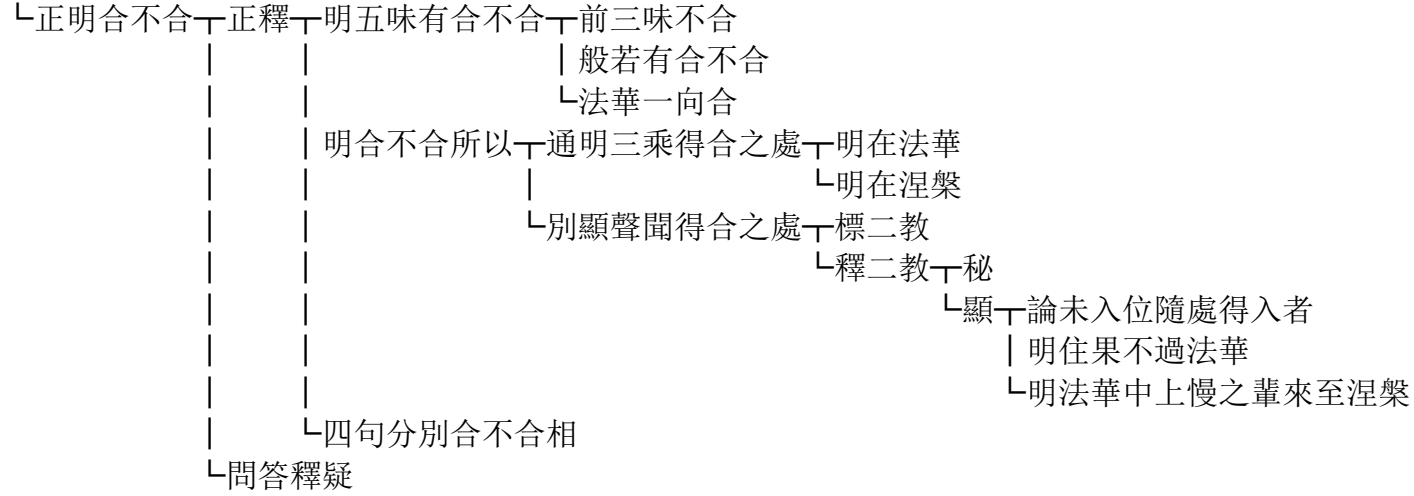

(上接 P168)

★ 通別料簡 一 列章

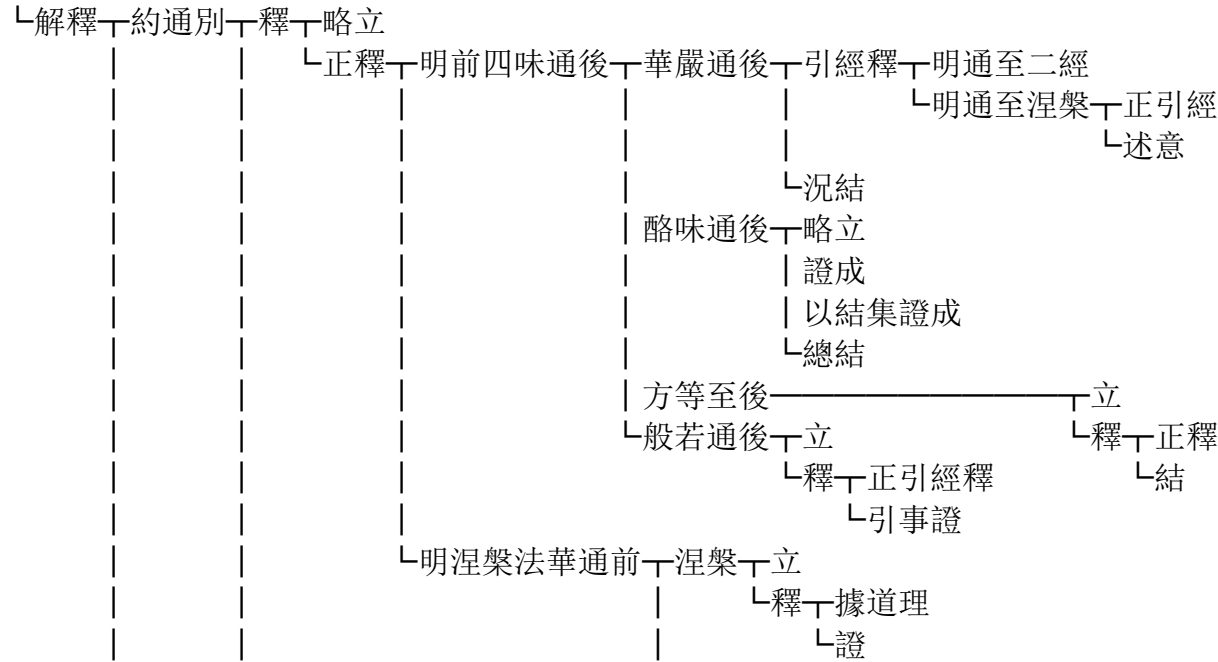

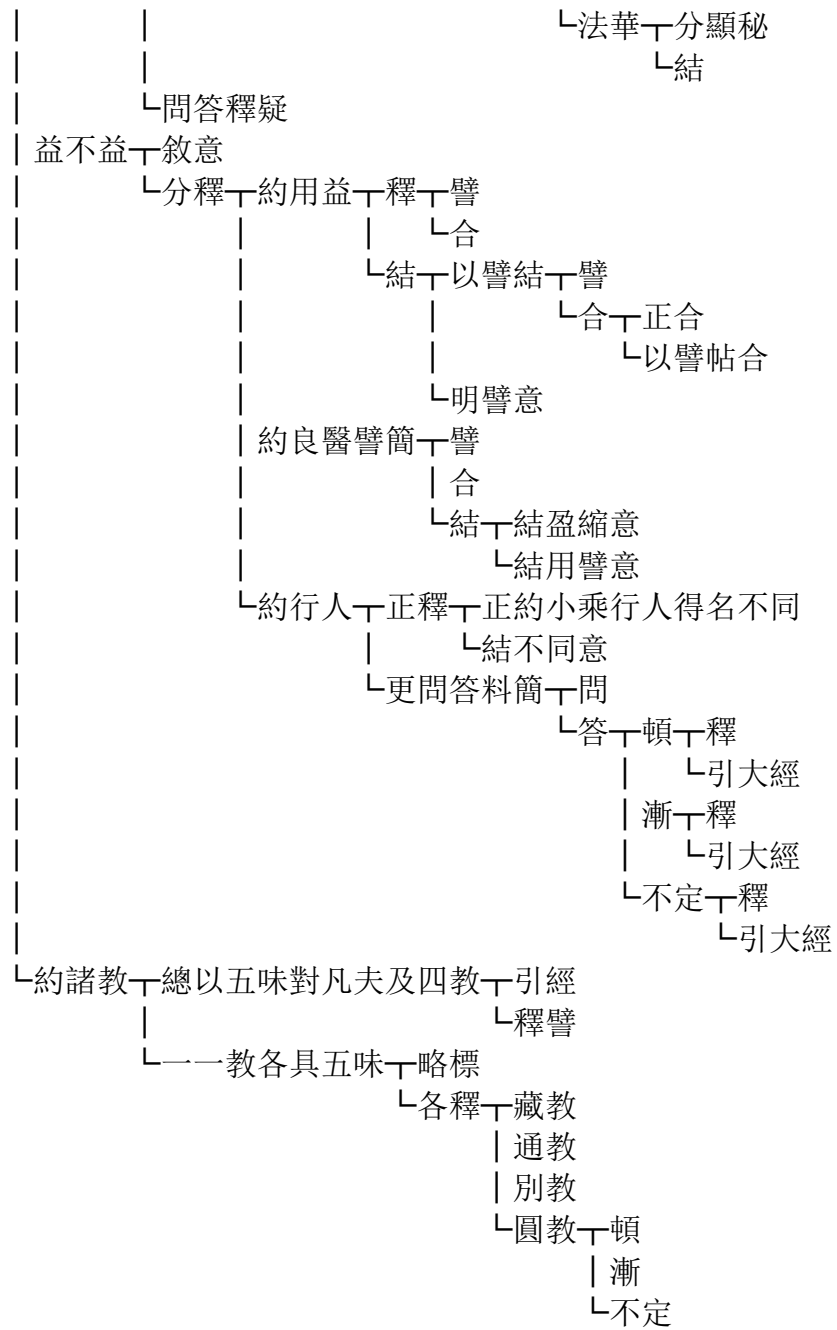

(上接 P168)

★ 增數明教 一 列章

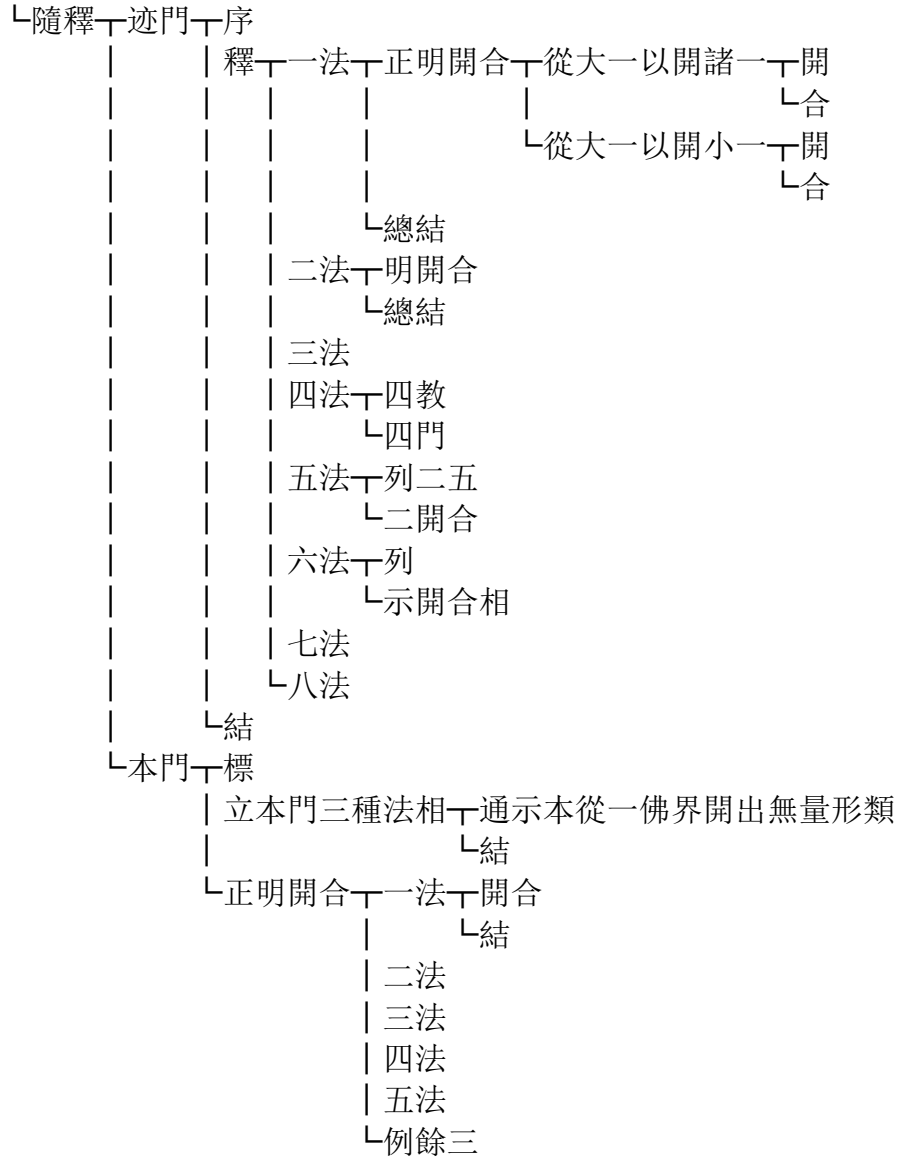

(上接 P168)

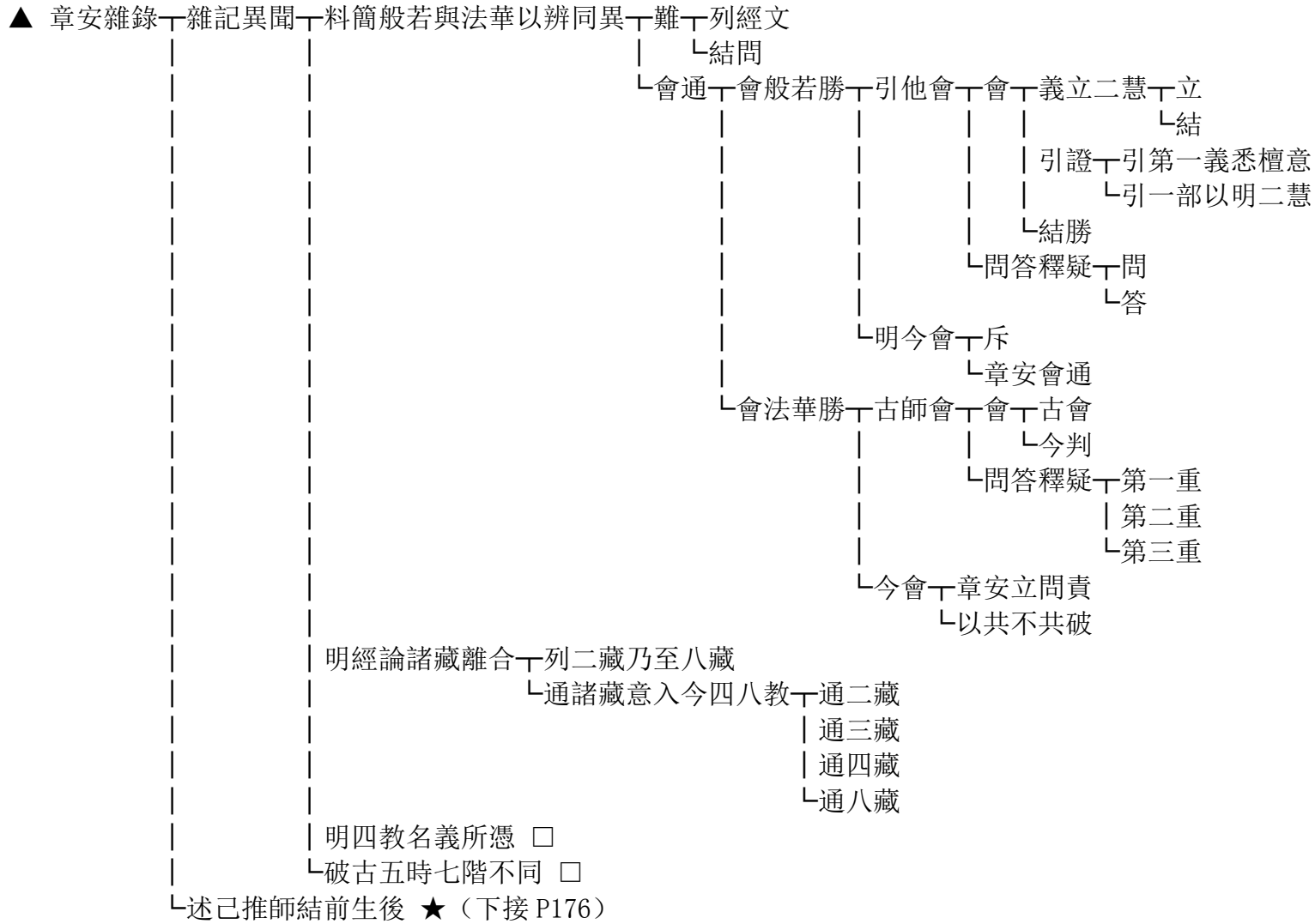

□ 明四教名義所憑一明他問答

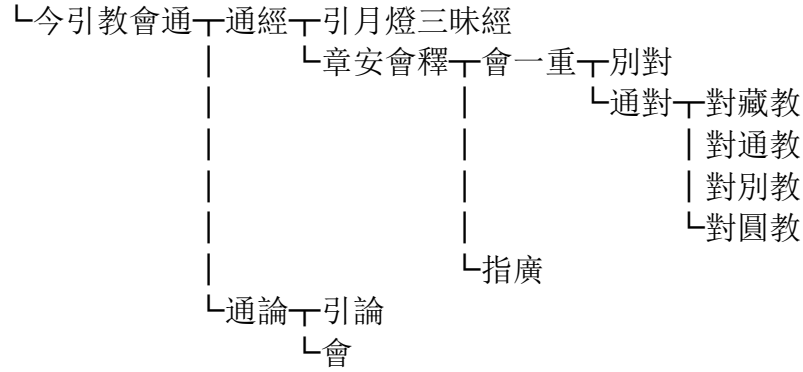

□ 破古五時七階不同一略述古異一立漸頓

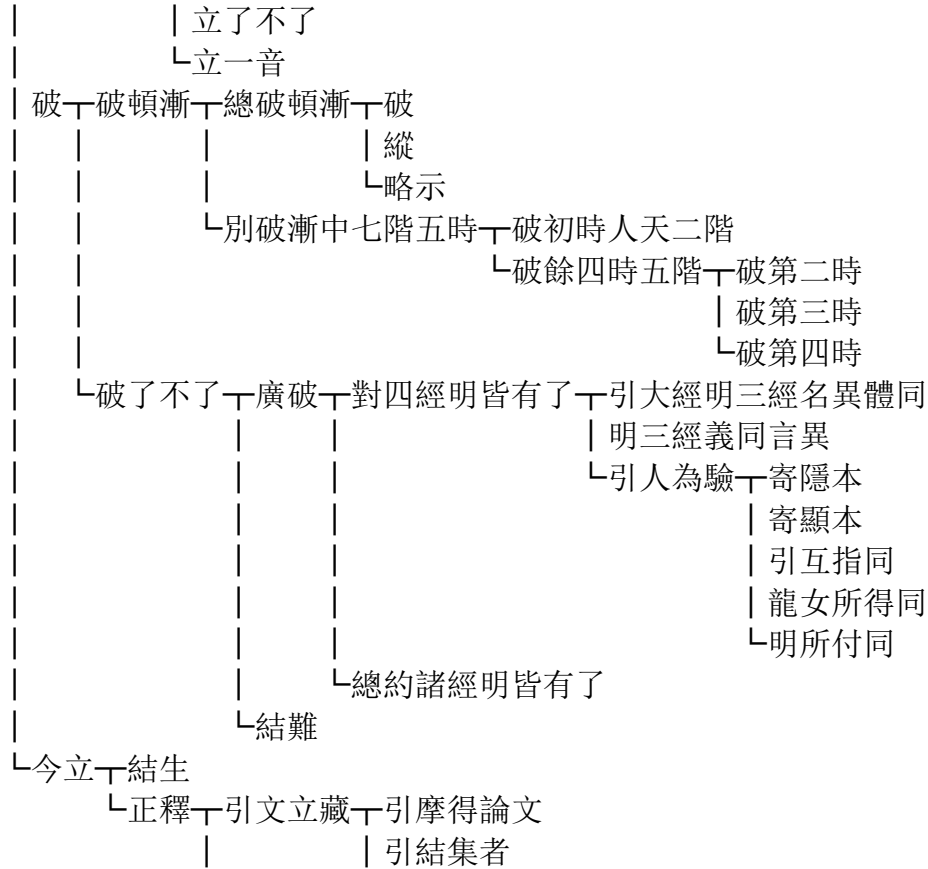

| └引大論
 | 對藏分人└略分
 | └釋出所以└釋二種聲聞
 | └釋出二菩薩
 | 簡於旁正明立藏意
 | 問答釋妨
 |└開藏對教└正對
 | └歎結

(上接 P174)

★ 述已推師結前生後└述記者意└述略意
 | └述須廣意└法
 | └喻
 | 述稟師作意└謙退
 | └勸歎└教
 | └觀
 | └結
 |└結此生下

天台法華玄義科文終

(符號次序: ■、◆、●、▲、★、□、◇、○、△、☆、◎、⊙、※、≒、§)

