

摩訶止觀科文

荊溪尊者 撰科
沙門禮賢 編校

| | | | | | | | | |
|--------|-----|--------|---------|---------|-----|------------|-----------|-----------|
| 將釋止觀文為 | 序分 | 通序 | 例經如是 | | | | | |
| | | | 例經我聞 | | | | | |
| | | | 例經教主 | | | | | |
| | | | 例經一時 | | | | | |
| | | | 例經說處 | | | | | |
| | | └重明分齊 | └明時分齊 | | | | | |
| | | | └明法分齊 | | | | | |
| | └別序 | └明付法之由 | └寄譬說 | | | | | |
| | | | └引文證 | | | | | |
| | | | └釋疑生後 | └約法舉譬為問 | | | | |
| | | | | └答 | └總答 | | | |
| | | | | | └別答 | └雙酬兩問 | | |
| | | | | | | └略明說處 | | |
| | | └明付法祖承 | └金口祖承 | └正明付法 | └列 | 1 迦葉尊者 | 2 阿難尊者 | 3 商那和修尊者 |
| | | | | | | 4 毘多尊者 | 5 提迦多尊者 | 6 彌遮迦尊者 |
| | | | | | | 7 佛馱難提尊者 | 8 佛馱蜜多尊者 | 9 脇比丘尊者 |
| | | | | | | 10 富那奢尊者 | 11 馬鳴尊者 | 12 毘羅尊者 |
| | | | | | | 13 龍樹尊者 | 14 提婆尊者 | 15 羅睺羅尊者 |
| | | | | | | 16 僧佉難提尊者 | 17 僧佉耶奢尊者 | 18 鳩摩羅馱尊者 |
| | | | | | | 19 闍夜那尊者 | 20 婆修盤馱尊者 | 21 摩奴羅尊者 |
| | | | | | | └22 鶴勒夜那尊者 | 23 師子尊者 | |
| | | | | | | └結 | | |
| | | | | └明付法之益 | └總標 | | | |
| | | | | | | └正明益 | | |
| | | | | | | └結益 | | |
| | | └今師祖承 | └總舉所傳人法 | | | | | |

◆ 引教誠證—結前生後

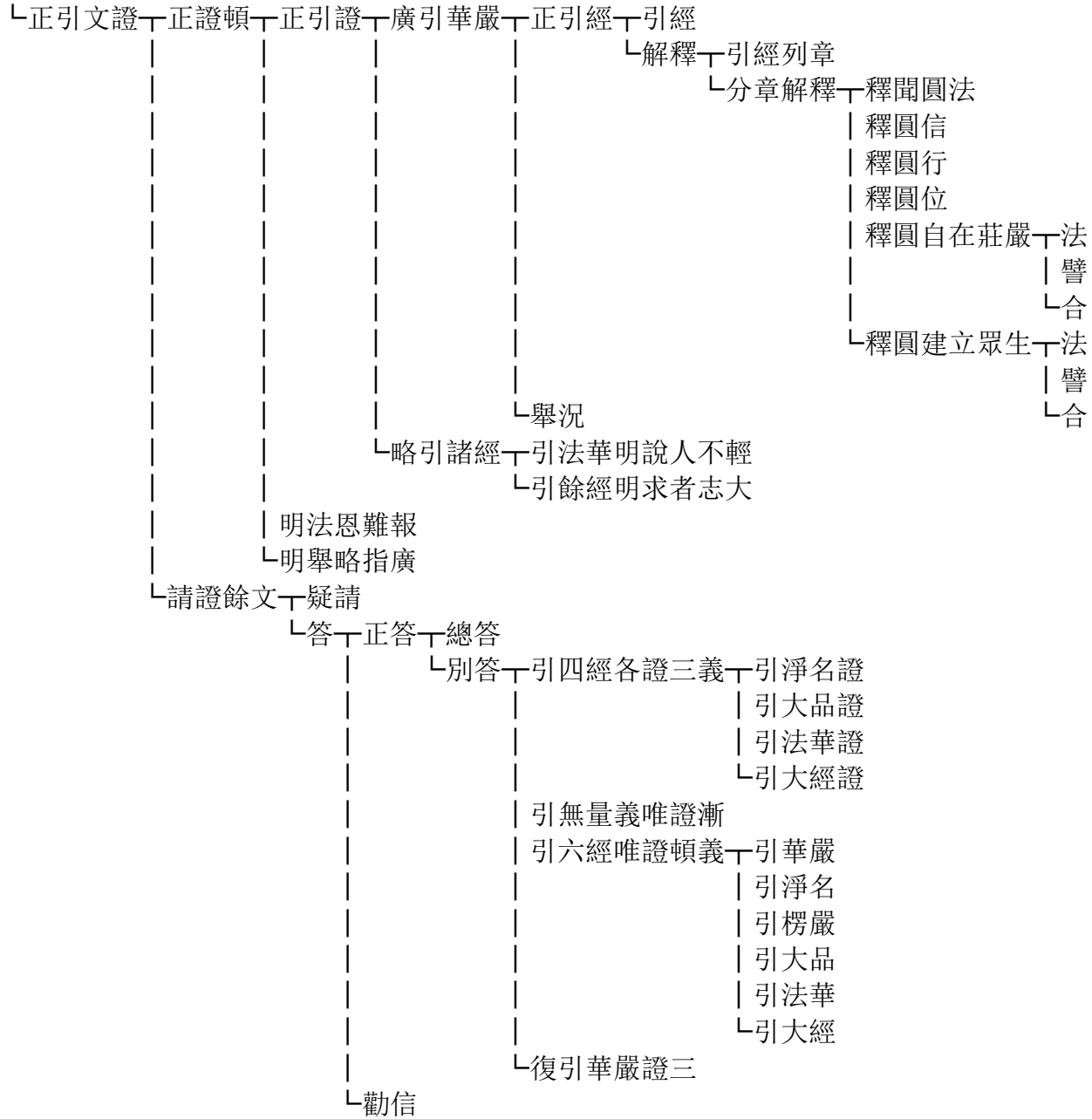

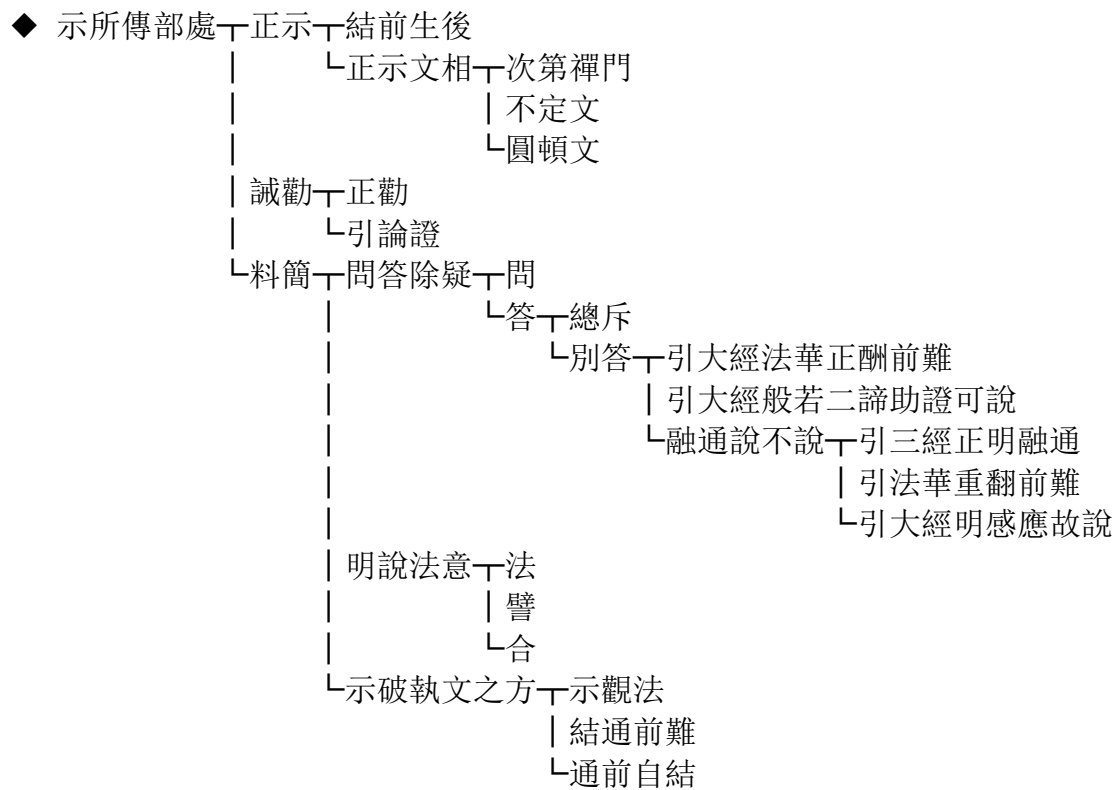

| | | |
|--|-----|-----------------|
| | | └釋┐釋方言 |
| | | 簡非 ▲ |
| | | └顯是 ▲ (下接 P9) |
| | | 修大行 ● (下接 P16) |
| | | 感大果 ● (下接 P27) |
| | | 裂大網 ● (下接 P27) |
| | | └歸大處 ● (下接 P28) |
| | 釋名 | ◆ (下接 P29) |
| | 體相 | ◆ (下接 P32) |
| | 攝法 | ◆ (下接 P39) |
| | 偏圓 | ◆ (下接 P42) |
| | 方便 | ◆ (下接 P46) |
| | 正觀 | ◆ (下接 P57) |
| | 果報 | ┌ |
| | 起教 | └不說 |
| | └旨歸 | ┌ |

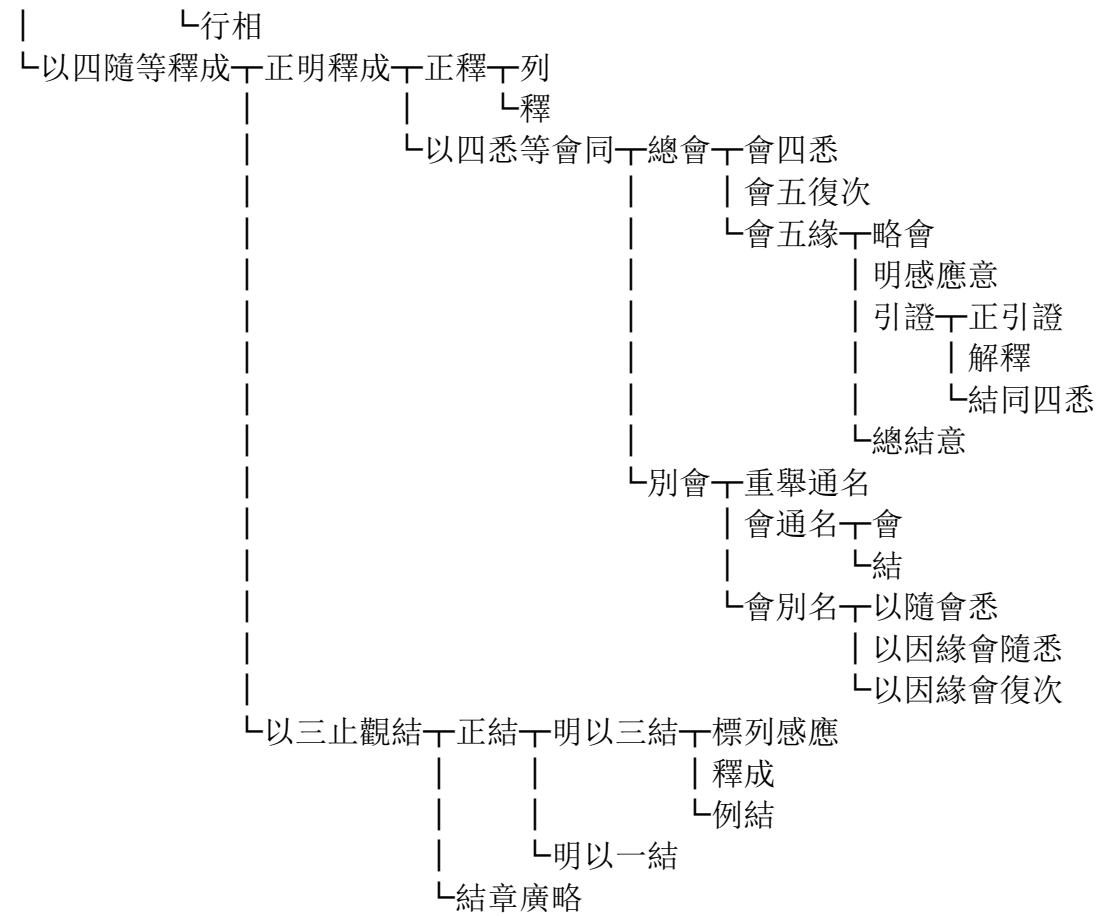

(上接 P6)

▲ 顯是標列



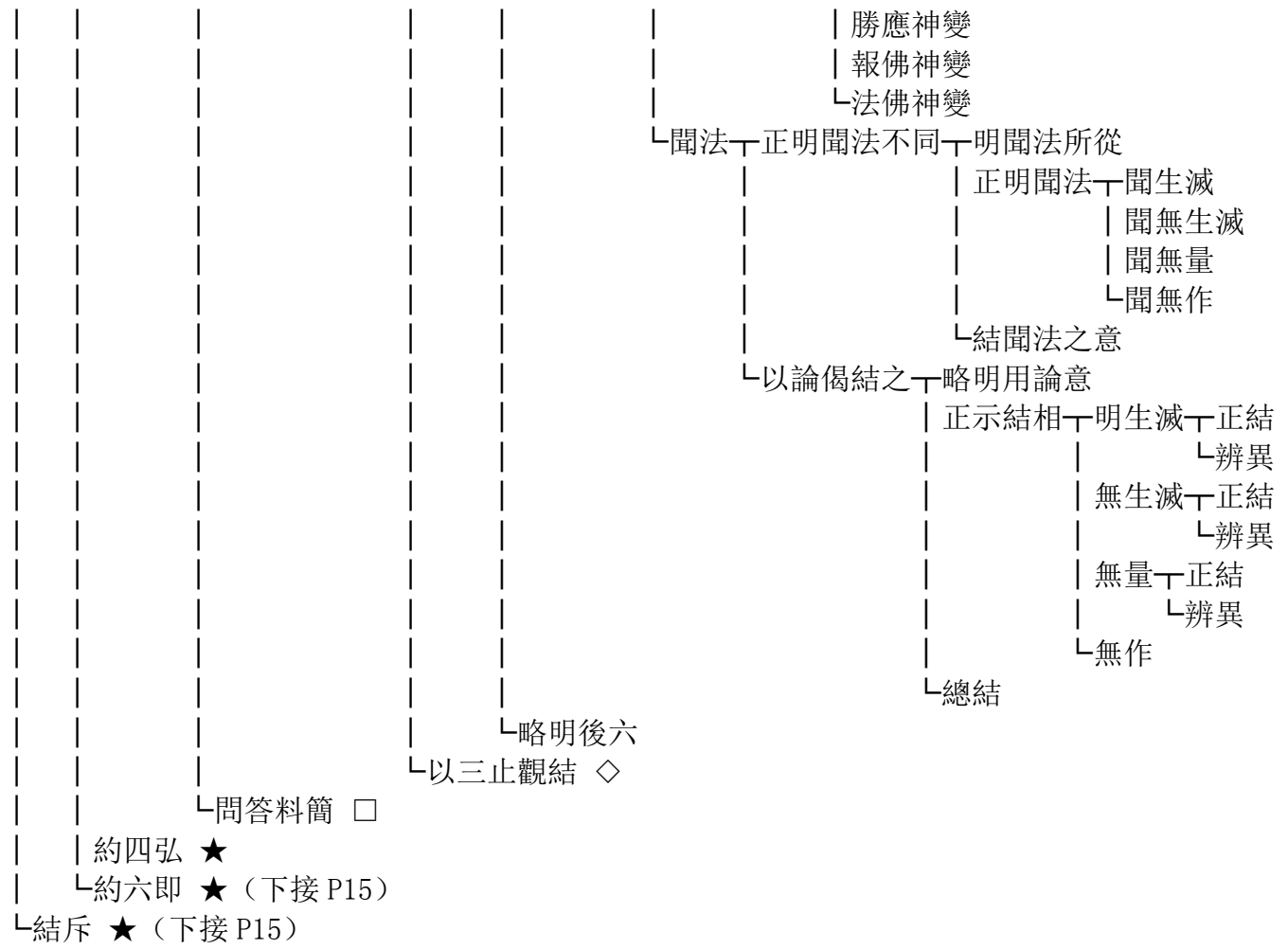

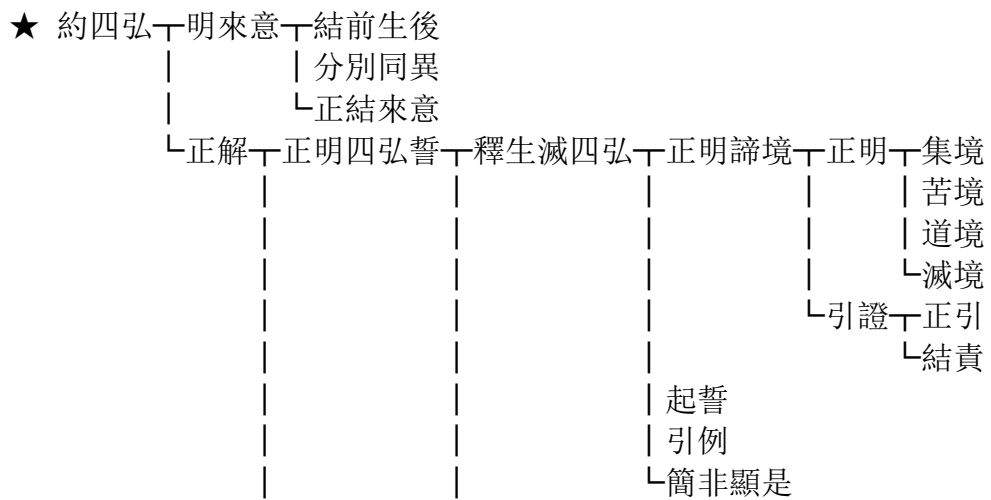
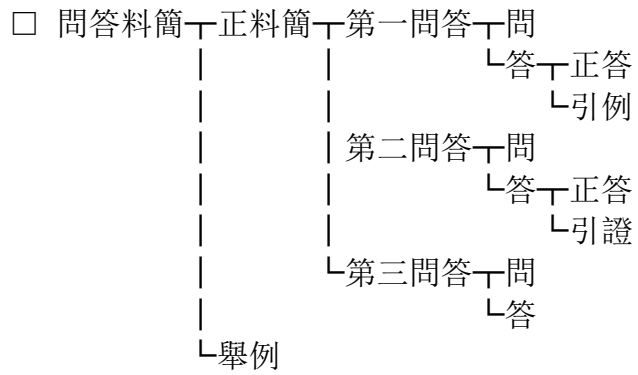
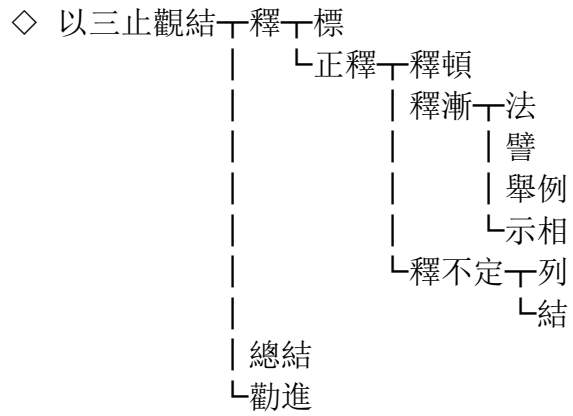

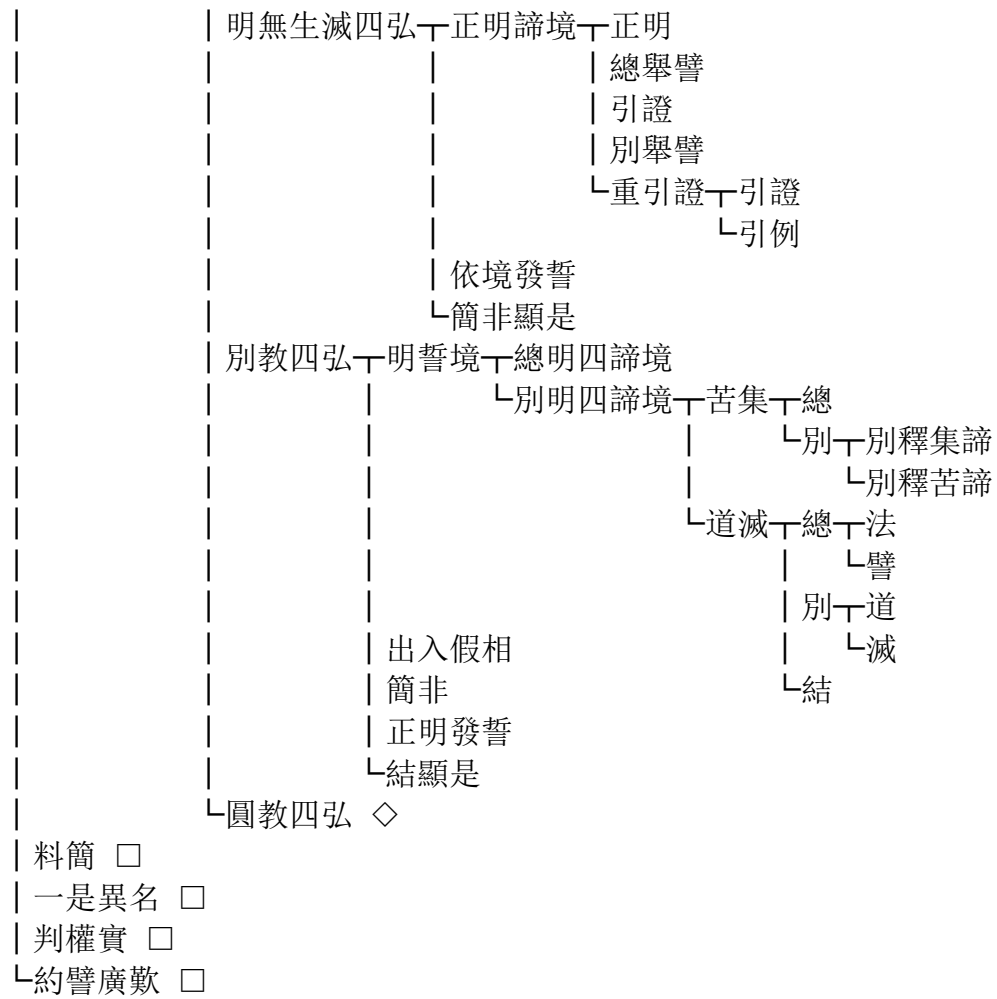

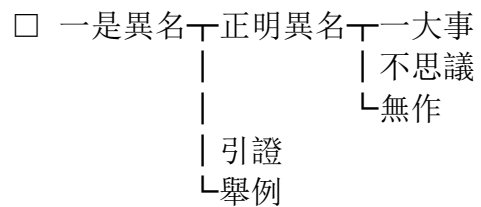
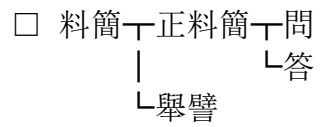
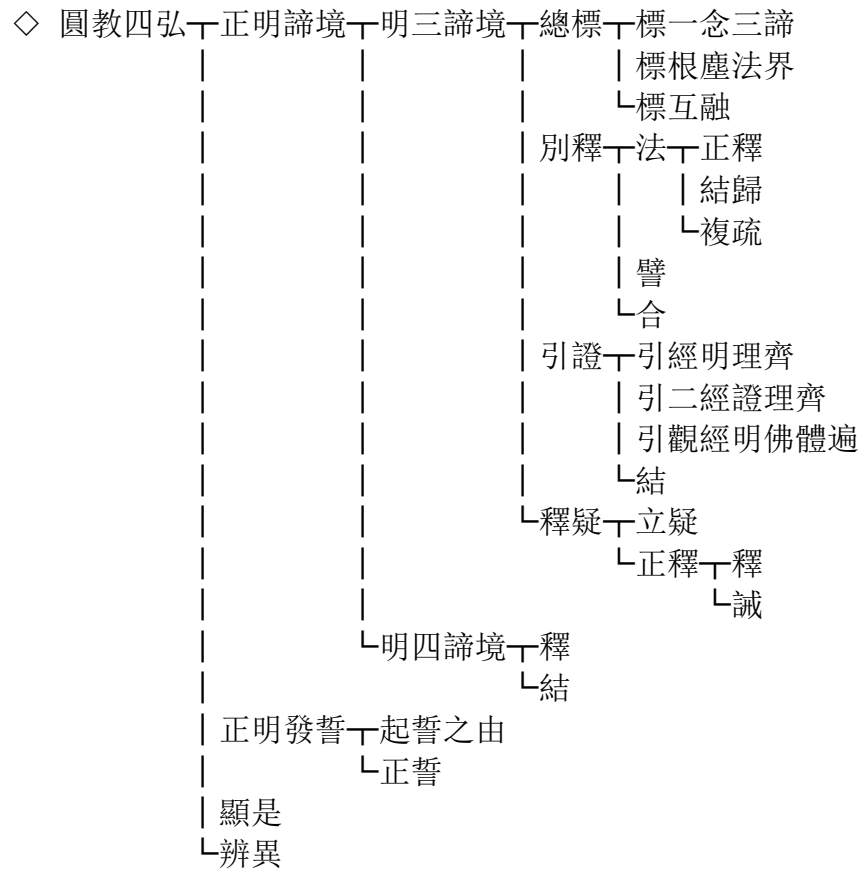

□ 判權實一判
└結

□ 約譬廣歎一約理以明生善滅惡德一正釋一明生善德
|└明滅惡德
|└結要一結一以功能結
|└以止觀結
|└會異名
└約事以明生善滅惡德一明生善
└明滅惡一以所滅之惡顯法勝妙
|舉能滅菩提一法
|└譬
|判教一列
|└況
|勸進一法
|└譬
└料簡一問
└答一約法門次第答
└約法相通別答

(上接 P10)

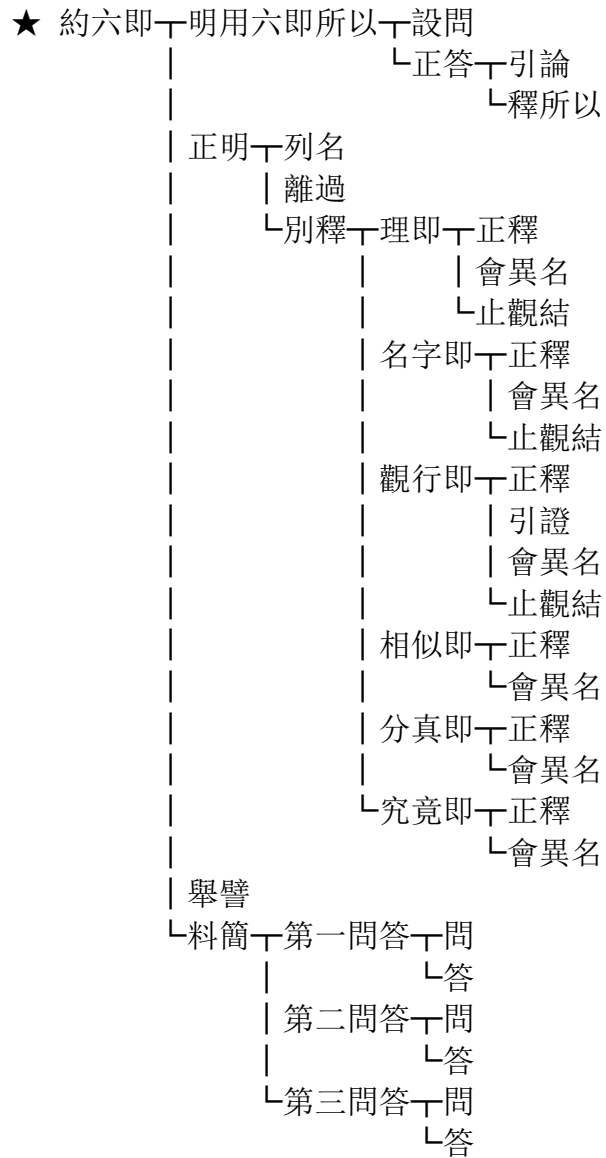

(上接 P10)

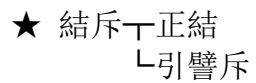

(上接 P6)

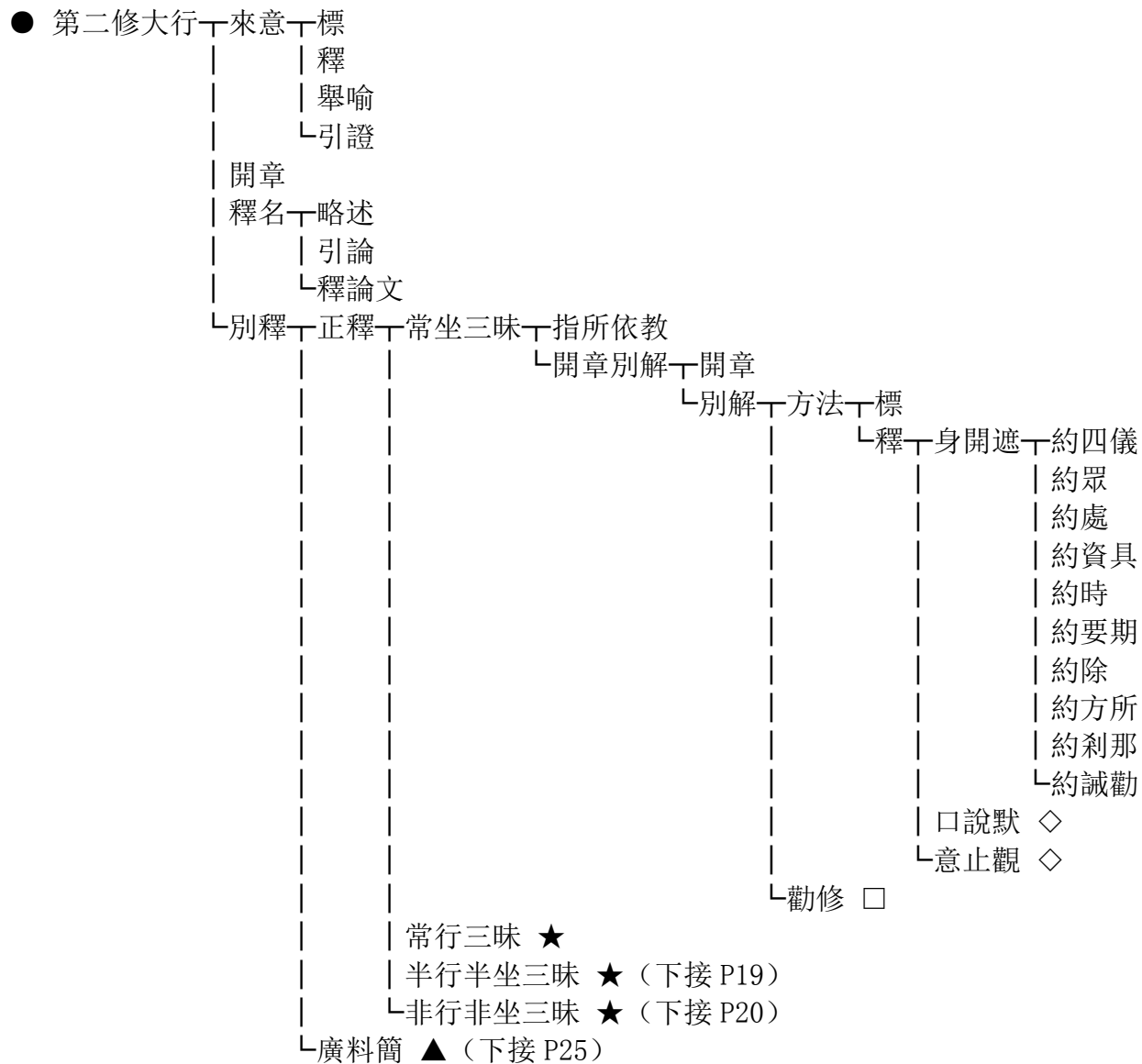

◇ 口說默一明為除障故說一正明說
 |
 |
 |
 |
 | 明為除迷故說
 | 舉況

└解釋└第一番釋└譬
 |
 |└第二番釋└譬
 |
 |└合
 |└合

◇ 意止觀一略出止觀一通用止觀立身心相
 |
 | 明修觀法
 | 明勸信一正勸
 |
 |└誠勸
 |
 |└會異└別會四名
 |
 |└通會諸名
 | 重明觀法身一結前境法成十號
 |
 | 明境智不二
 | 結歎觀智
 | 明觀成見佛
 |
 |└明誓願莊嚴
 | 明觀三道一正明用觀一觀苦道
 |
 | 觀煩惱道一明三諦相
 |
 |└明三觀相
 |
 |└觀業道
 |
 |└釋成一立
 |└釋

□ 勸修一說法
 | 舉譬一譬
 |
 |└合
 | 領解
 | 佛印一印
 |└勸

★ 常行三昧一開章

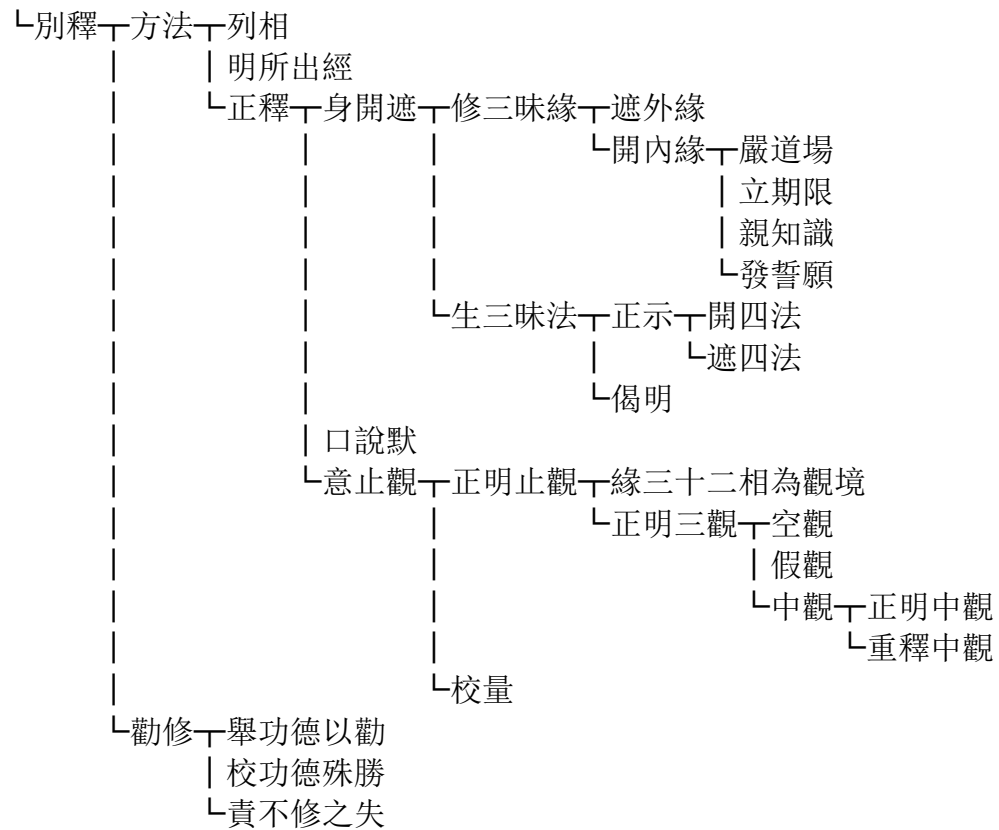

(上接 P16)

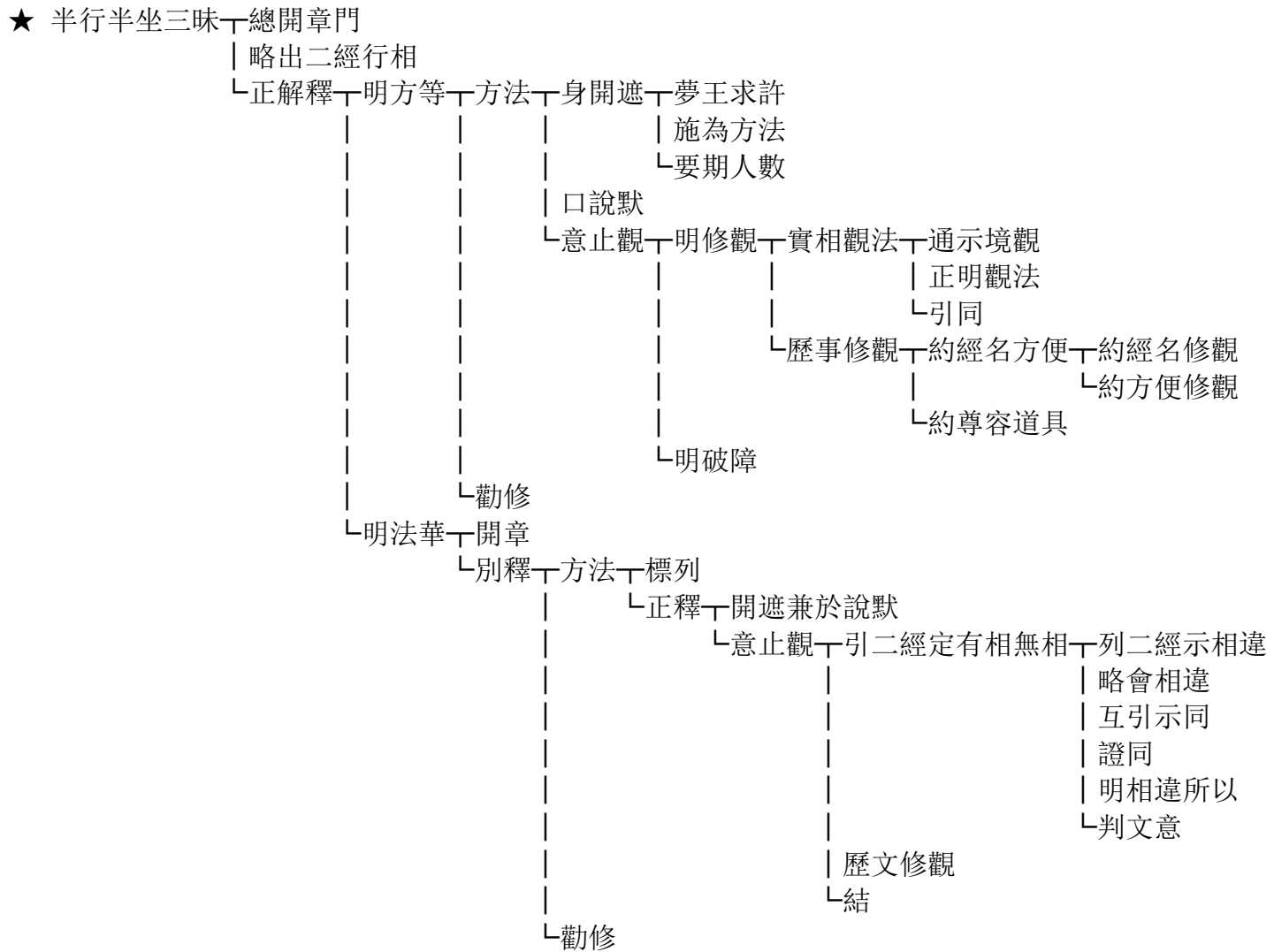

(上接 P16)

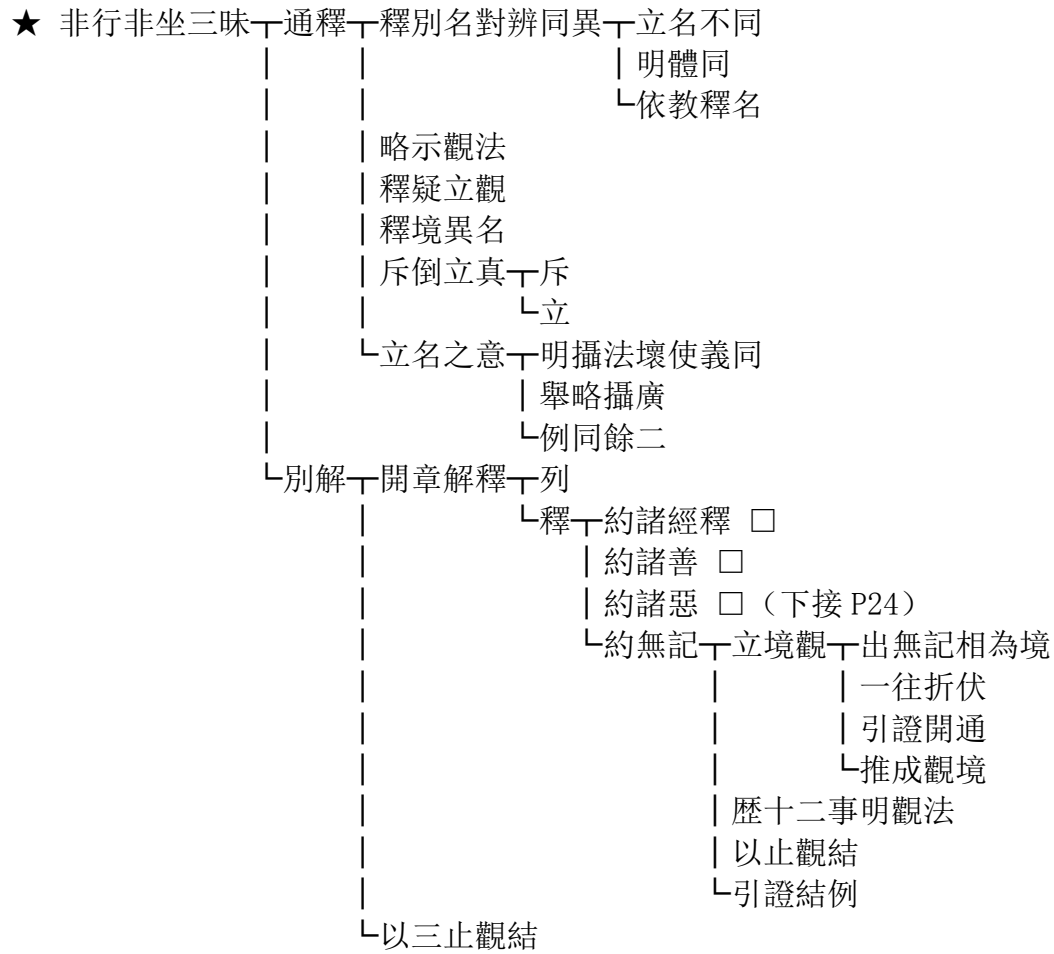

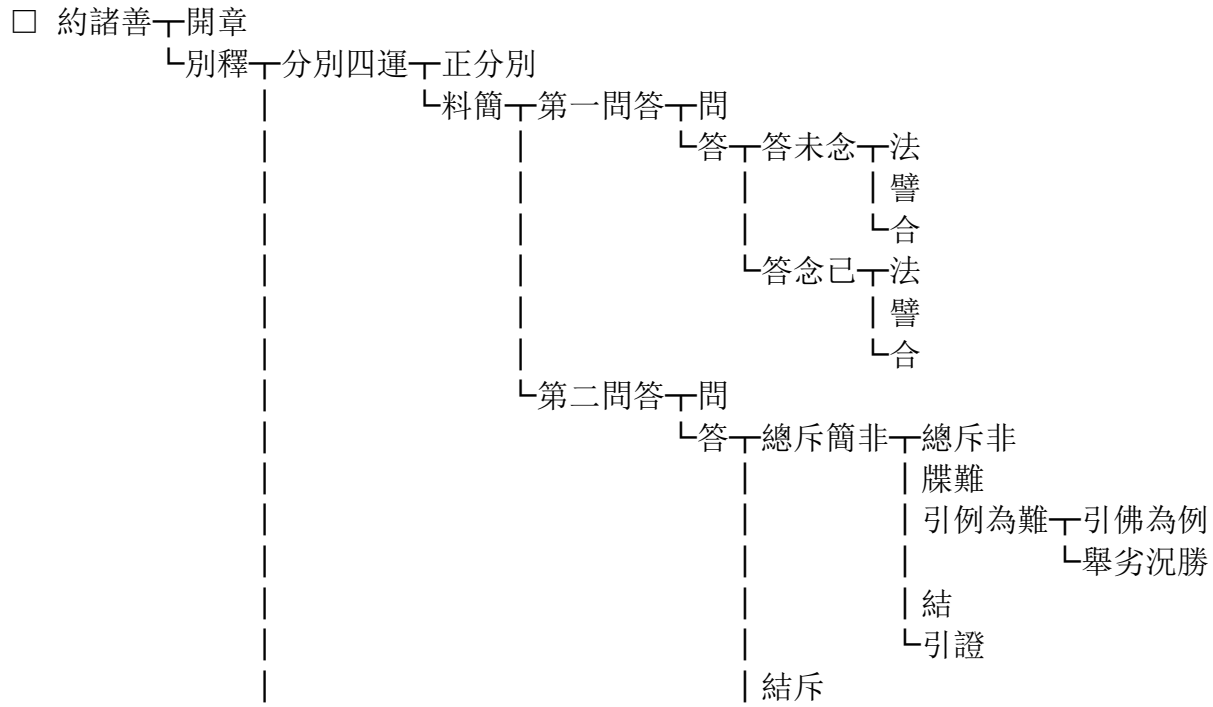
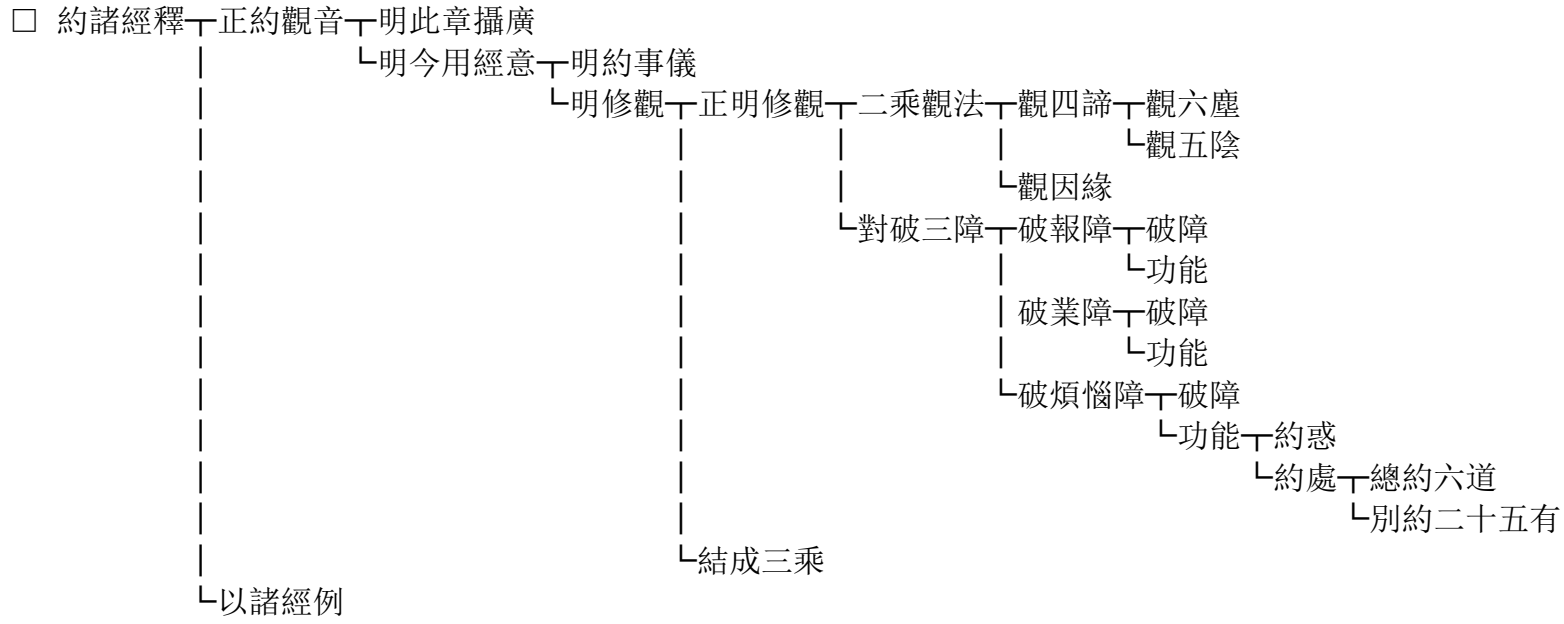

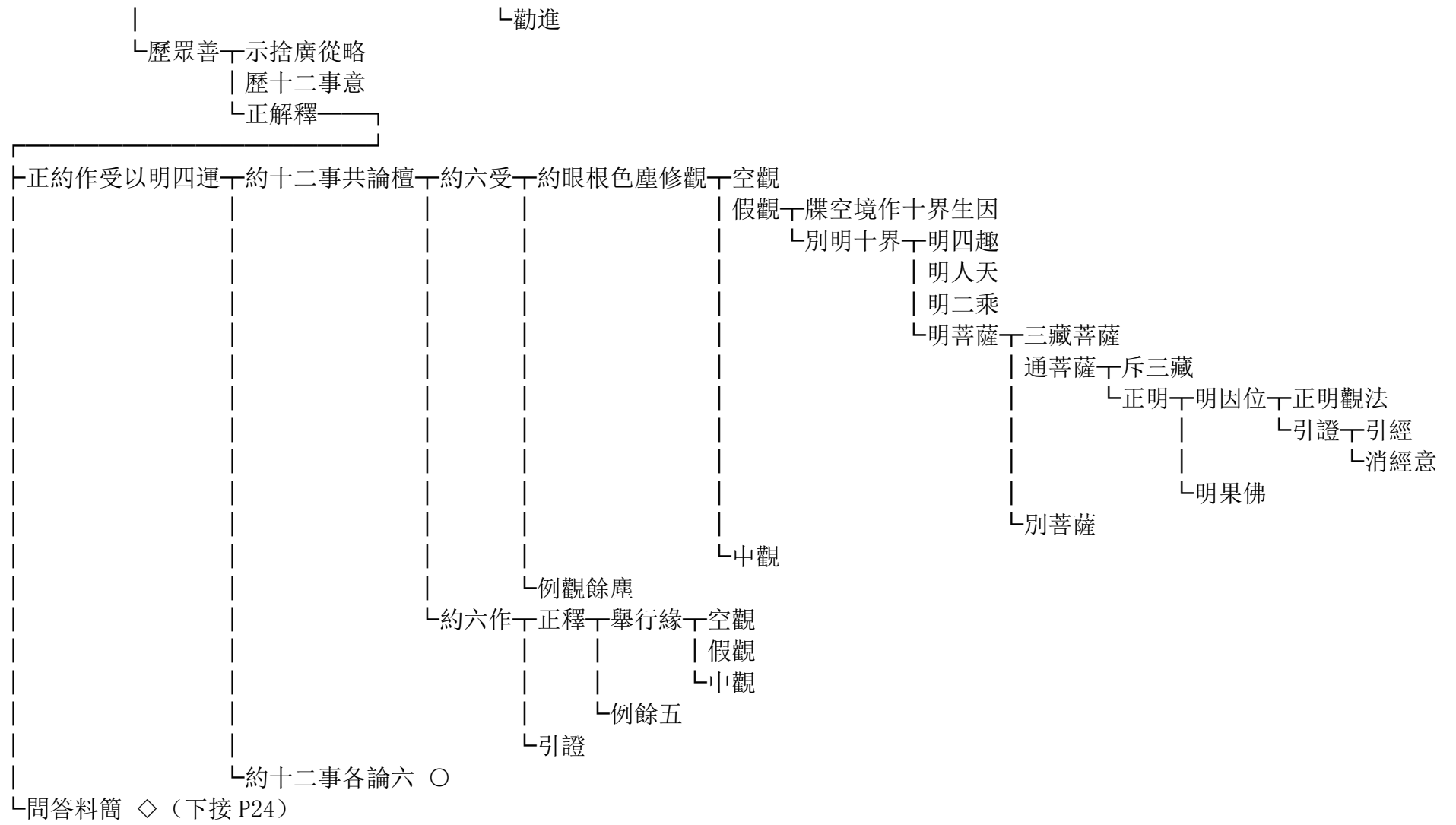

○ 約十二事各論六標同異

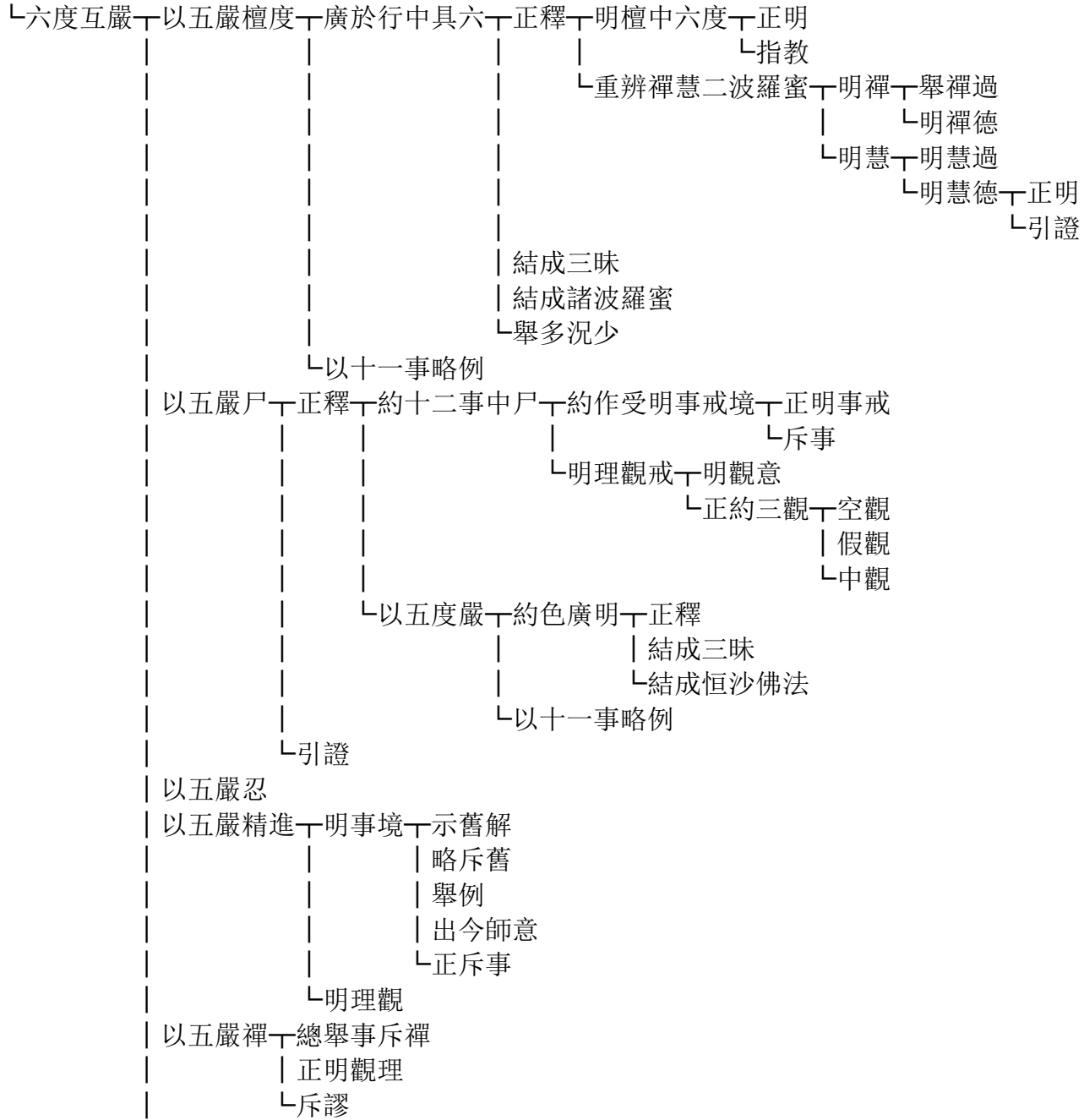

↳以智慧為頭歷十二事↳總引論具有事理
 ↳正釋↳明事智
 ↳明理觀↳正明觀法
 ↳例餘善法

(上接 P22)

◇ 問答料簡↳問
 ↳答↳答六度
 | 答止觀
 ↳重述六度

(上接 P20)

□ 約諸惡↳標章
 ↳正釋↳明觀境↳明通相善惡↳釋
 | 結
 ↳明別相善惡↳正示
 | 簡示
 ↳釋觀惡所以↳重舉自他之惡
 | 縱釋
 | 況釋
 | 明用觀所以
 ↳明用觀有益↳明惡不妨道↳正示人↳通舉凡夫
 | 結
 | 別舉惡人
 | 明道不妨惡
 ↳舉譬善惡體性
 ↳明修觀 ◇

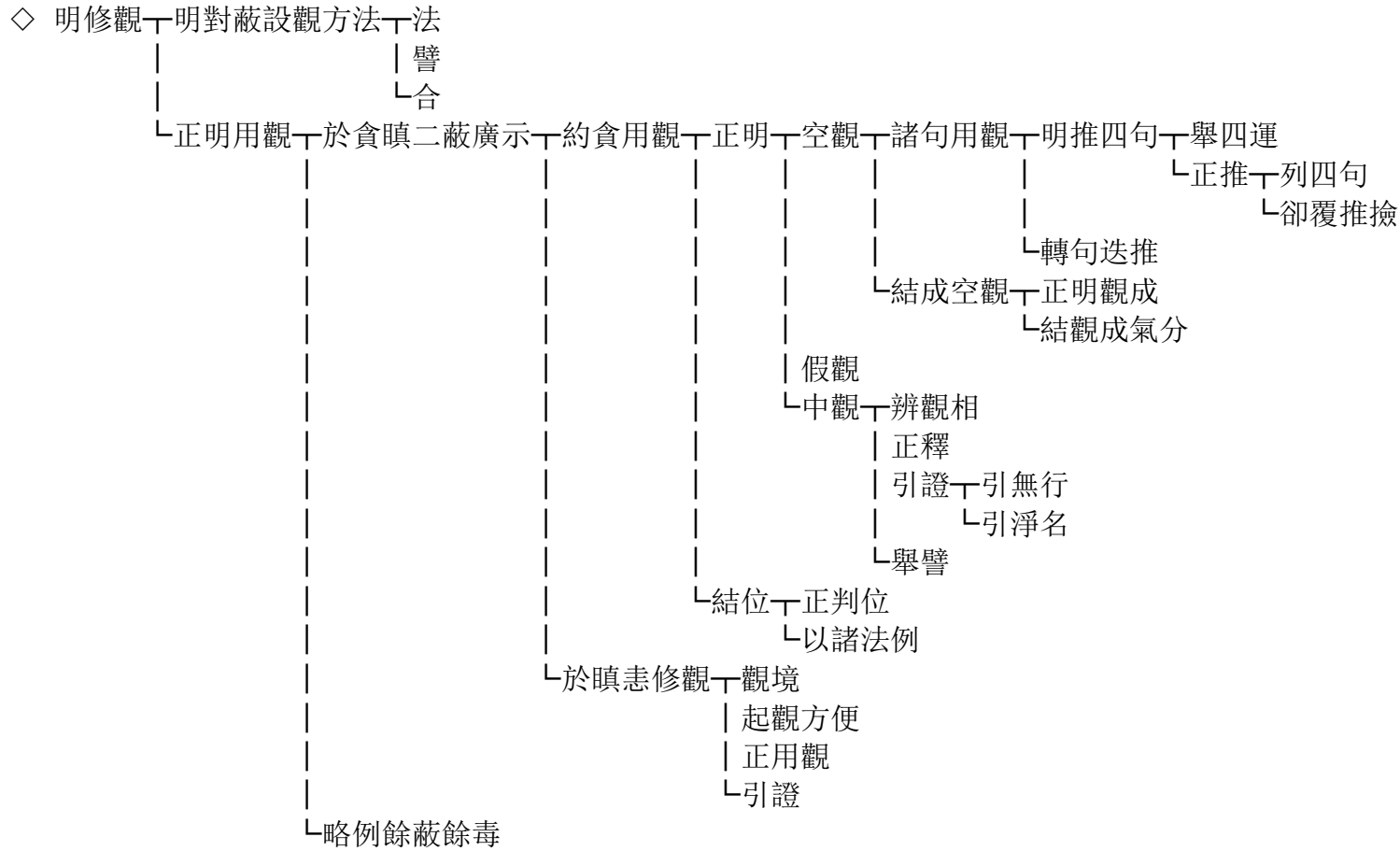

□ 約無記、以三止觀結（上接 P20）

（上接 P16）

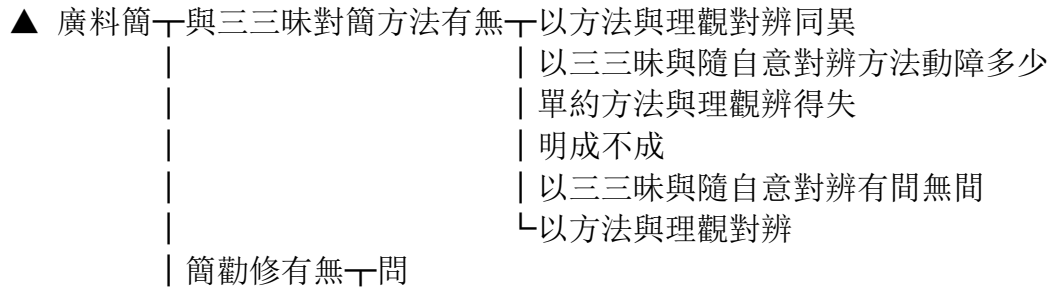

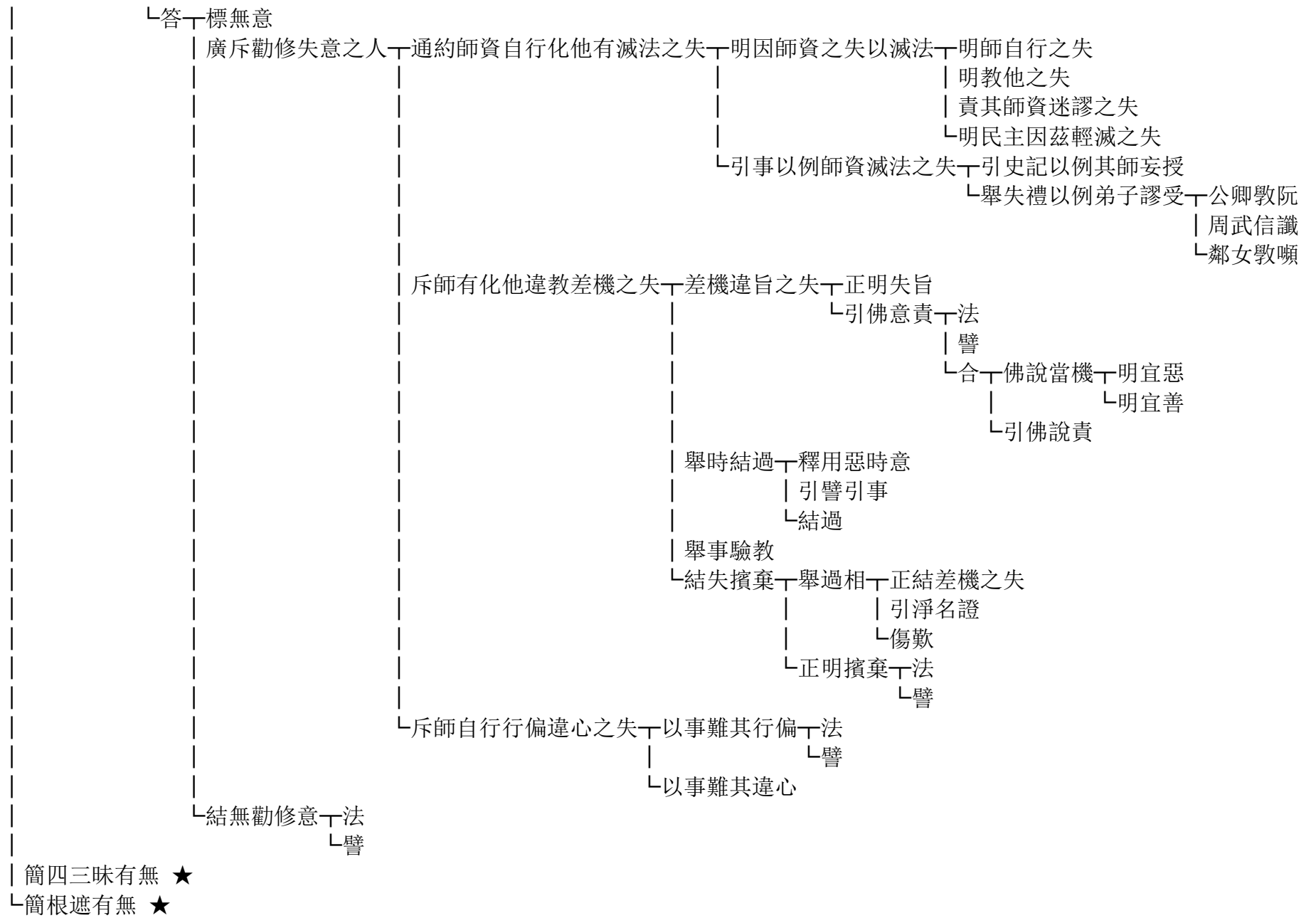

★ 簡四三昧有無問
 ↳ 答明自行譬
 ↳ 明化他法
 ↳ 譬
 ↳ 合約一人
 ↳ 約多人總約四三昧
 ↳ 別約一一三昧

★ 簡根遮有無正明根遮問
 ↳ 答引論列
 ↳ 解釋第一句
 ↳ 第二句
 ↳ 第三句
 ↳ 第四句
 ↳ 總結
 ↳ 以大經明乘戒釋成根遮
 ↳ 引事證成乘戒證成乘
 ↳ 證成戒

(上接 P6)

● 感大果正釋
 ↳ 料簡問
 ↳ 答

(上接 P6)

● 裂大網約觀心自除疑網
 ↳ 破他疑網

(上接 P6)

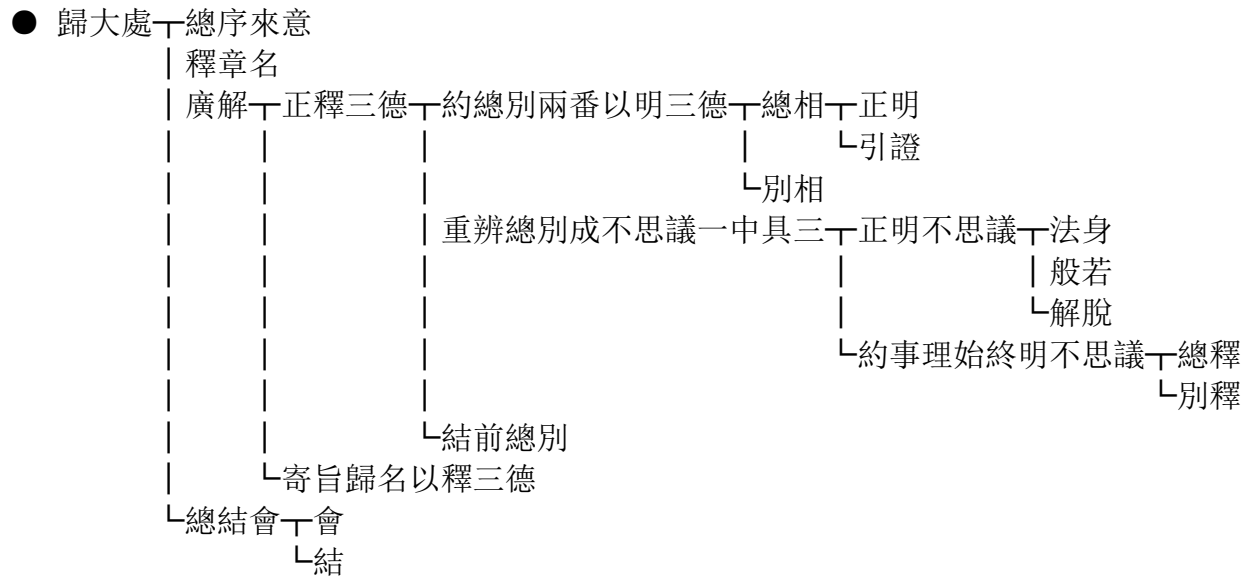

(上接 P6)

◆ 釋名┆標

┆釋┆明來意

┆開章別釋┆列章

┆正明┆相待┆標

┆釋┆正明┆明止┆列

┆各釋┆息義

┆停義

┆對不止止┆辨異

┆出相┆正出

┆引證

┆明觀┆列

┆各釋┆貫穿

┆觀達

┆對不觀觀┆辨異

┆出相┆正出

┆引證

┆結

┆絕待┆總標文意

┆橫豎二破┆列章

┆解釋┆橫破┆正破

┆引證

┆結斥┆正斥

┆釋┆總標

┆別破

┆豎破┆正破

┆結斥┆正斥┆總斥

┆別斥

┆釋前斥意

┆正明絕待┆明絕待不可說┆明絕待止觀┆明所絕以顯能絕

┆示絕待止觀

┆更斥相待

┆結┆結止觀┆結止

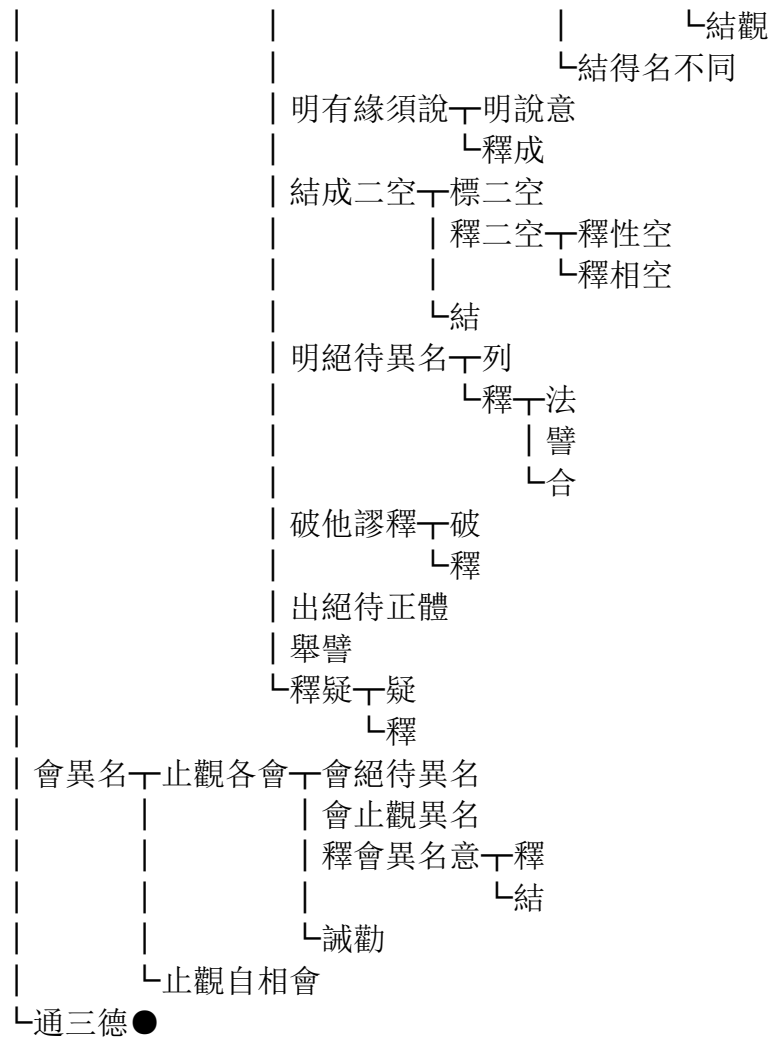

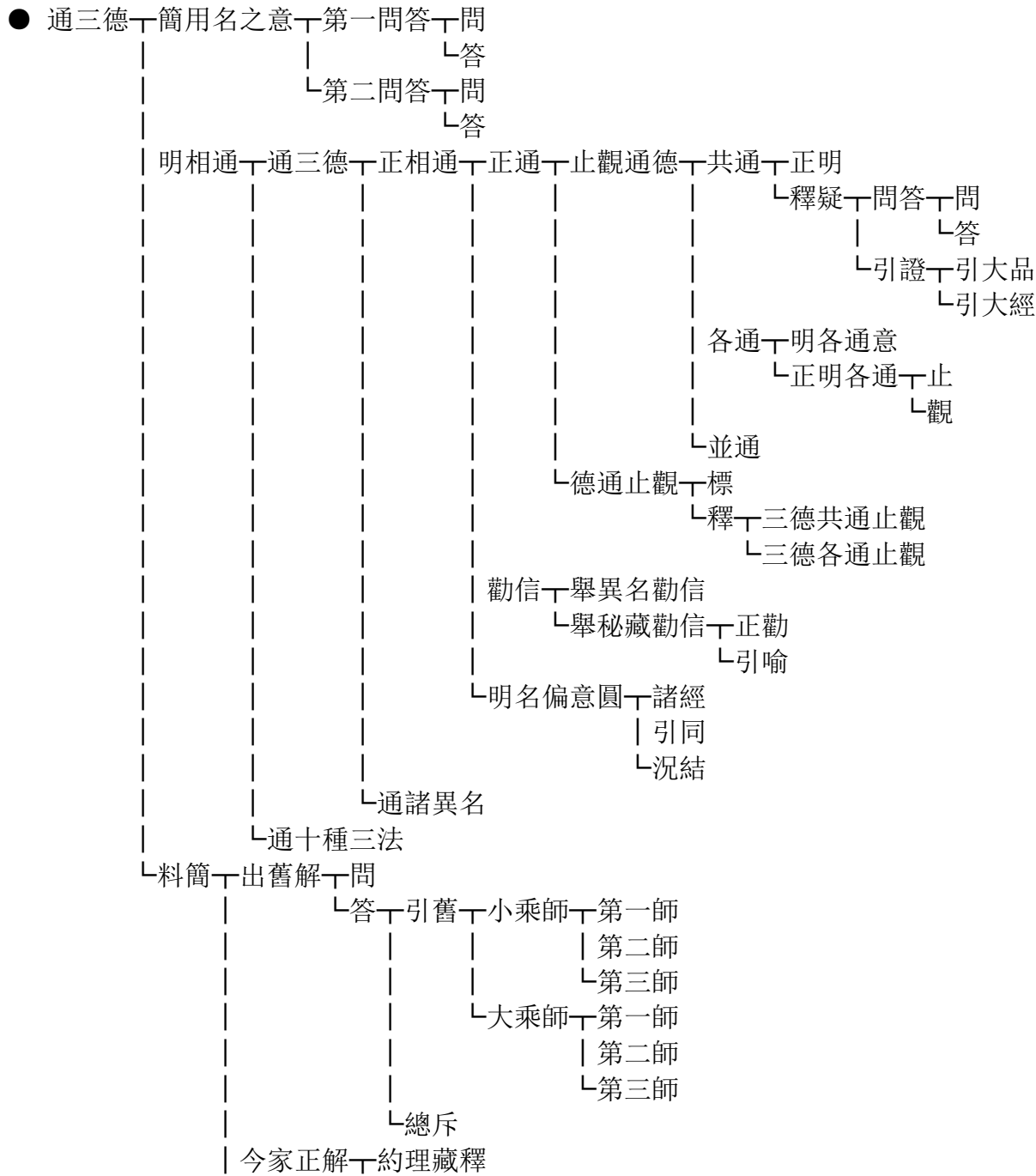

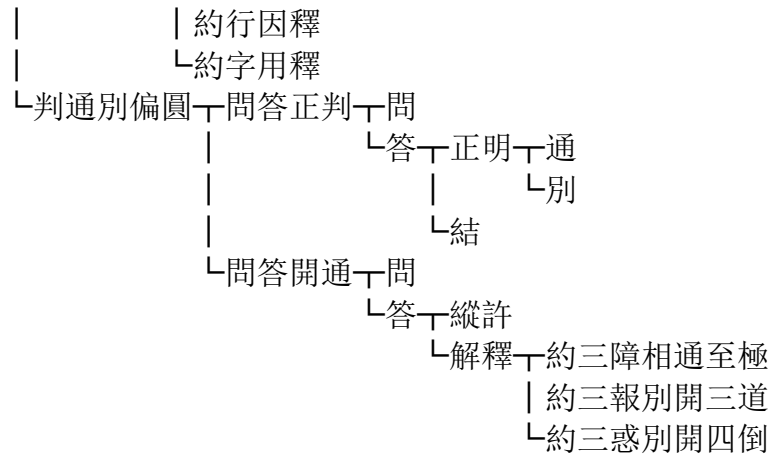

(上接 P6)

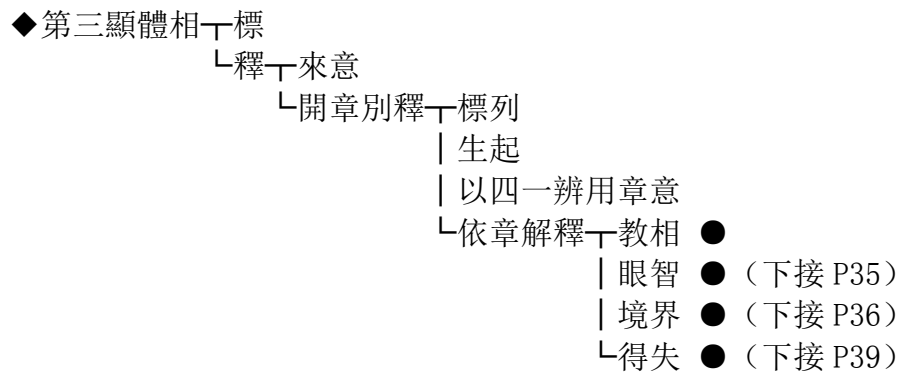

● 教相一來意

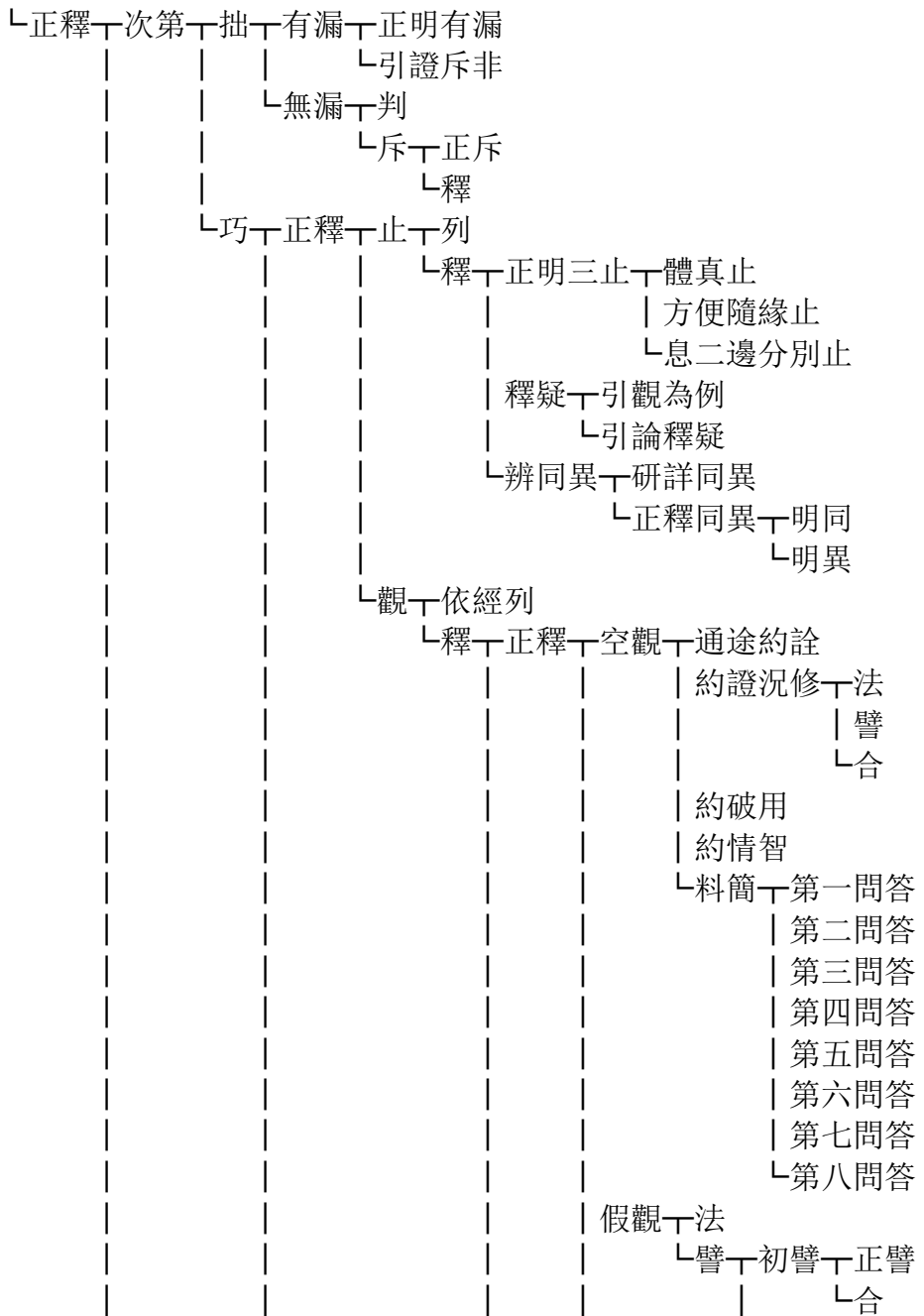

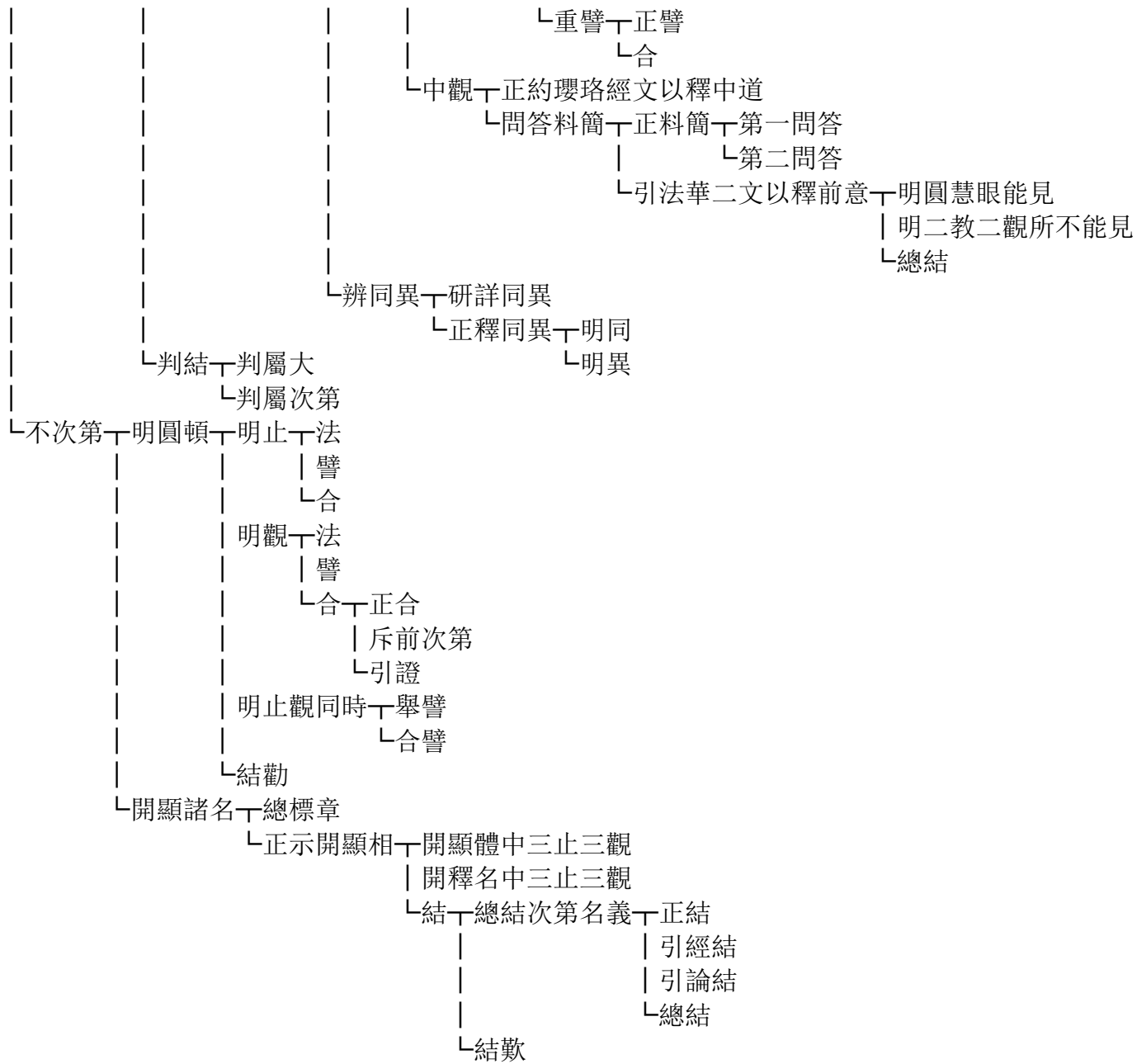

(上接 P32)

- 眼智 一 總釋 一 約體理明無說
 - ├ 約事以為能顯 一 總明能顯
 - ├ 別判
 - └ 結意
 - ├ 別釋 一 次第 一 正明眼智 一 定因果
 - ├ 正釋 一 明三止以對三諦而成三眼
 - └ 明三觀以破三惑成於三智
 - └ 結
 - ├ 料簡 一 約慧眼一切智廣辨 一 問
 - ├ 答 一 約四句 一 列
 - └ 釋
 - └ 約信法
 - └ 餘二眼二智略例
- ├ 不次第 一 往總斥
 - ├ 開前次第遠近二由 一 標
 - ├ 開 一 開遠由
 - └ 開近由 一 正開
 - ├ 得名
 - └ 明果德具足
 - ├ 引證
 - ├ 料簡辨相 一 問
 - ├ 答 一 略酬問意 一 三智
 - └ 五眼
 - └ 更釋問意 一 眼 一 正釋
 - ├ 引證
 - └ 攝用從體
 - └ 智
- ├ 結得名之由
- ├ 正釋不次第 一 明二譬譬名異體同
 - └ 為顯體同而立異名
- ├ 正明今意以能顯所
- └ 結示師資所傳之法

(上接 P32)

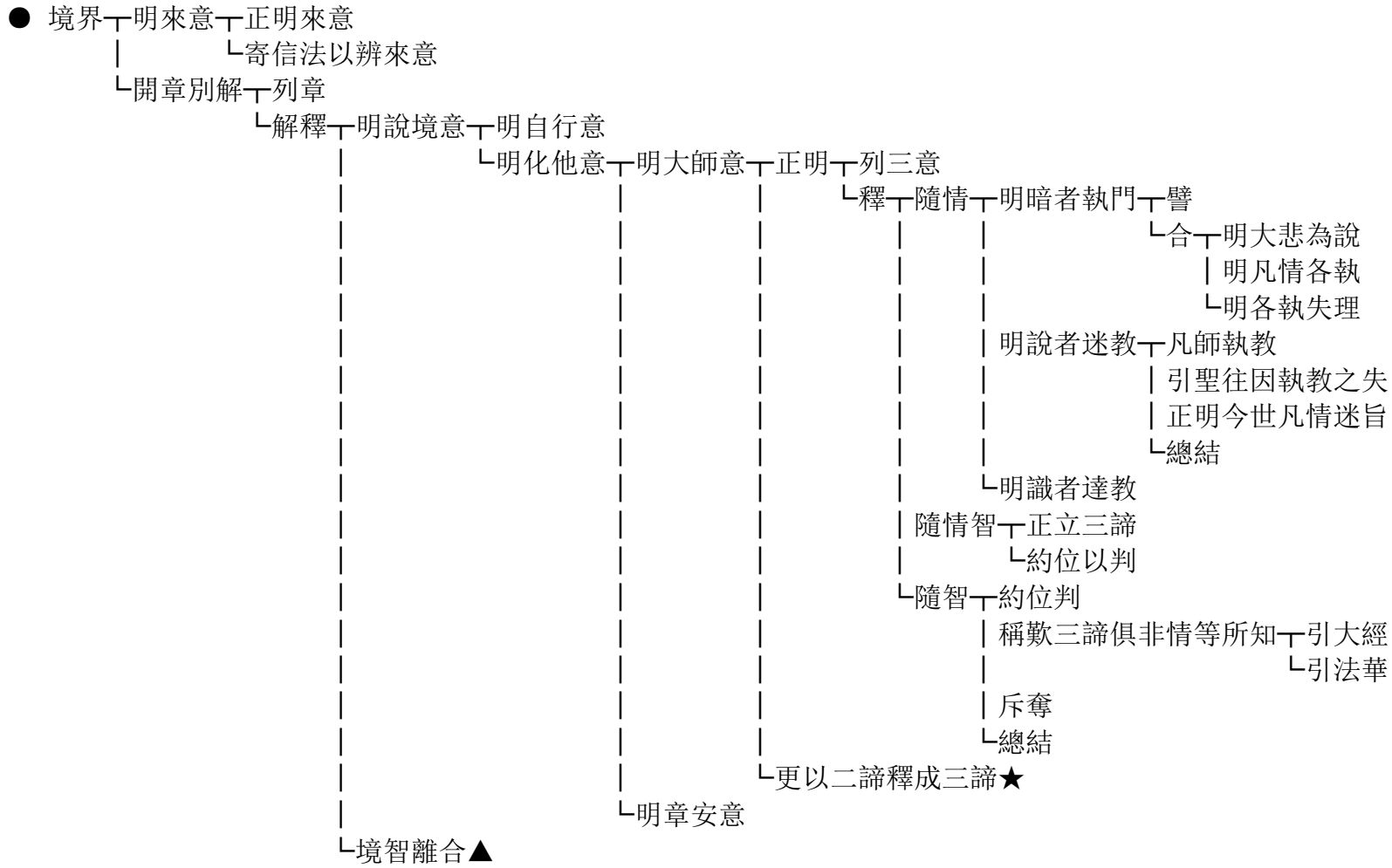

★ 更以二諦釋成三諦—略示二諦亦有三種以例三諦

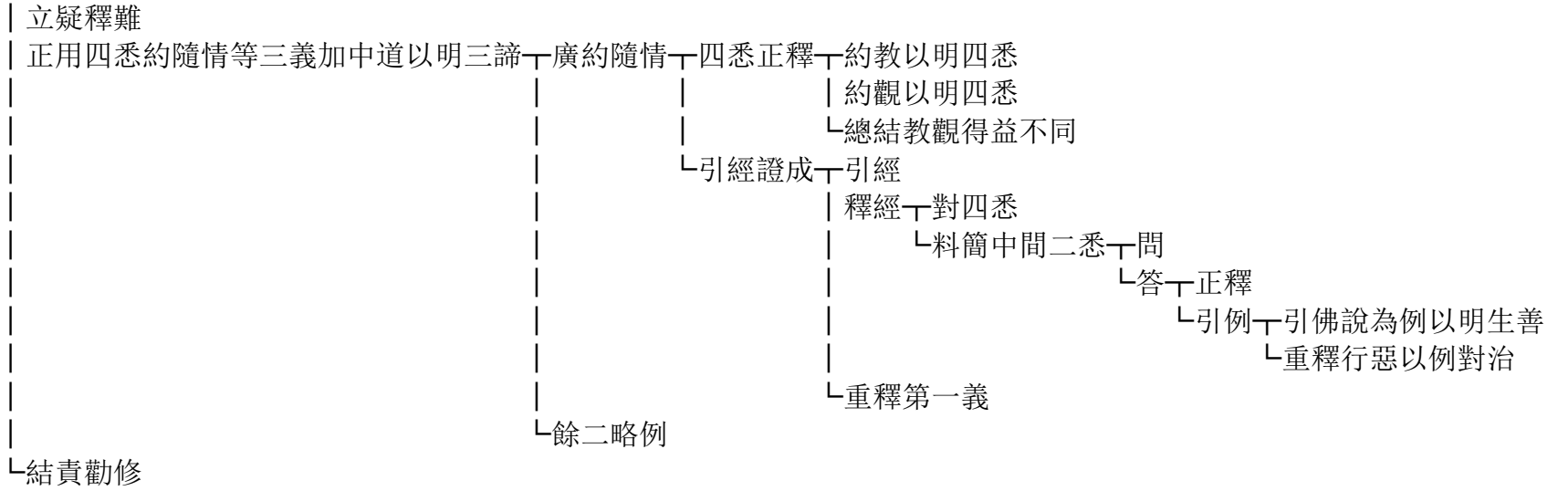

★ 明章安意（接上頁）

▲ 境智離合—標列二文

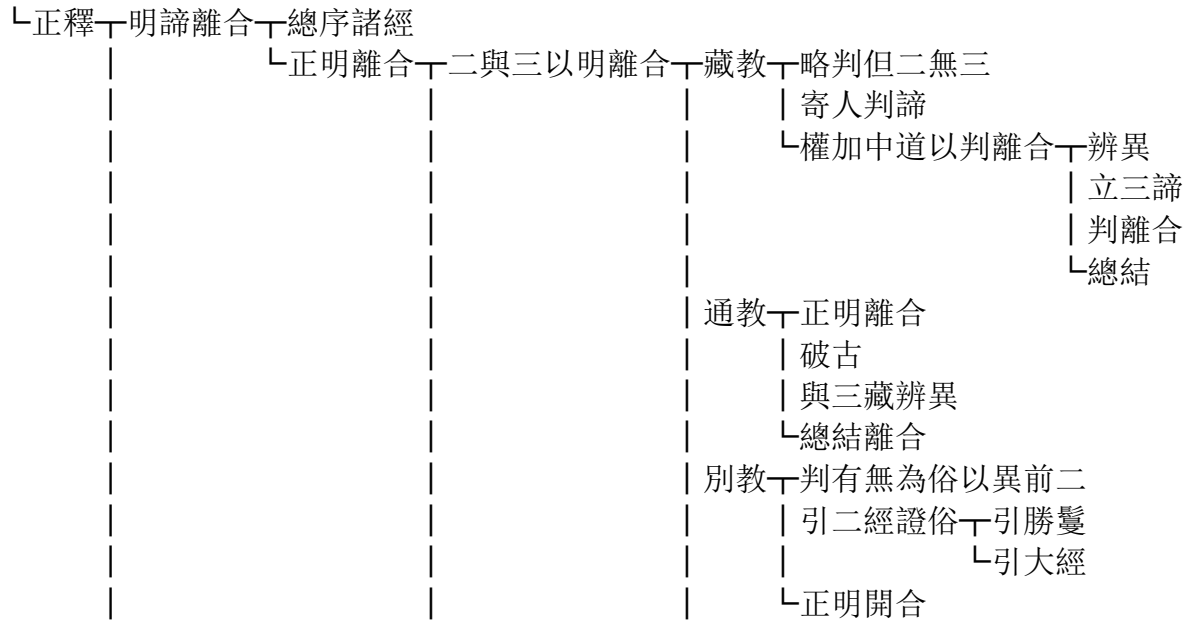

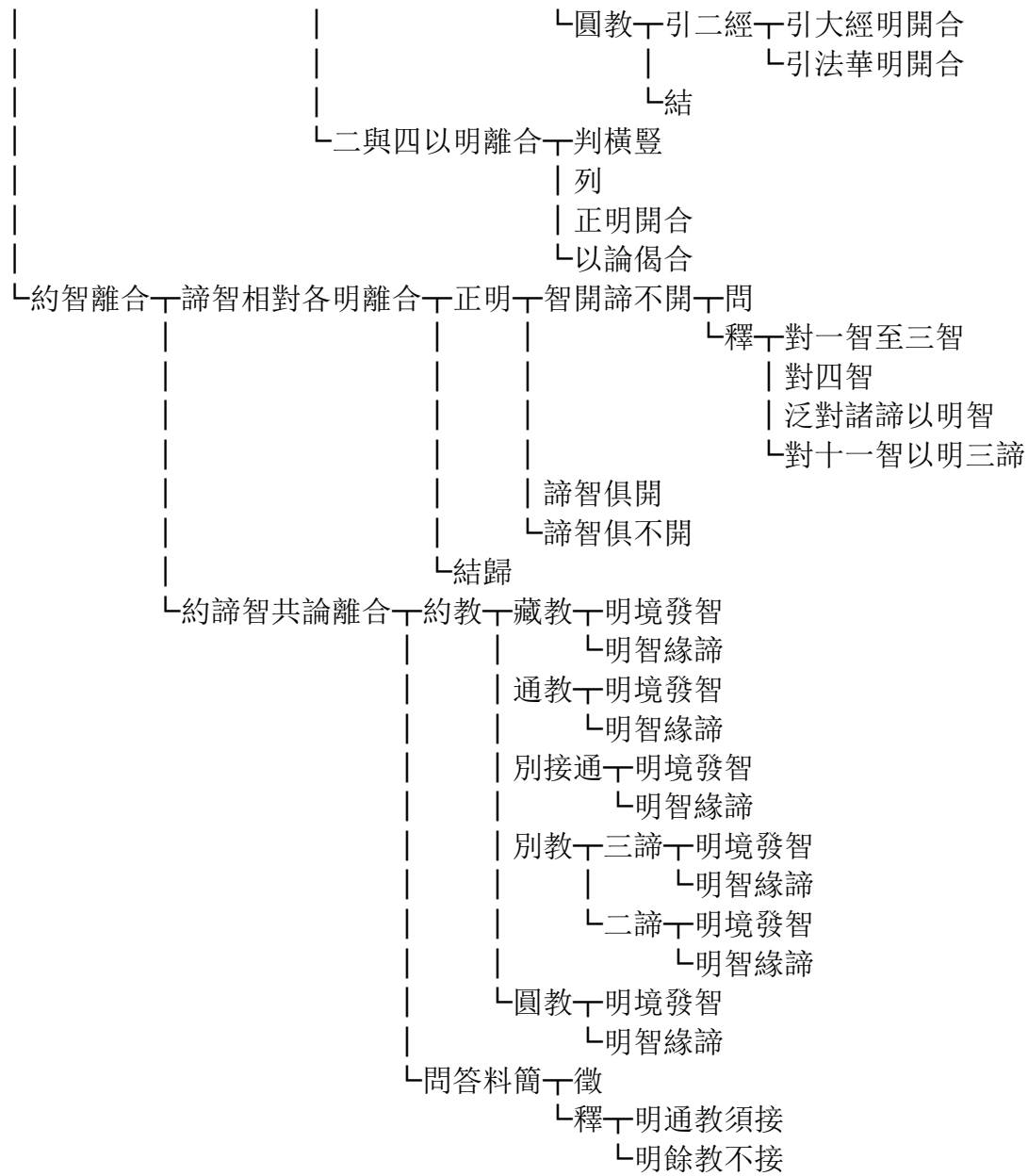

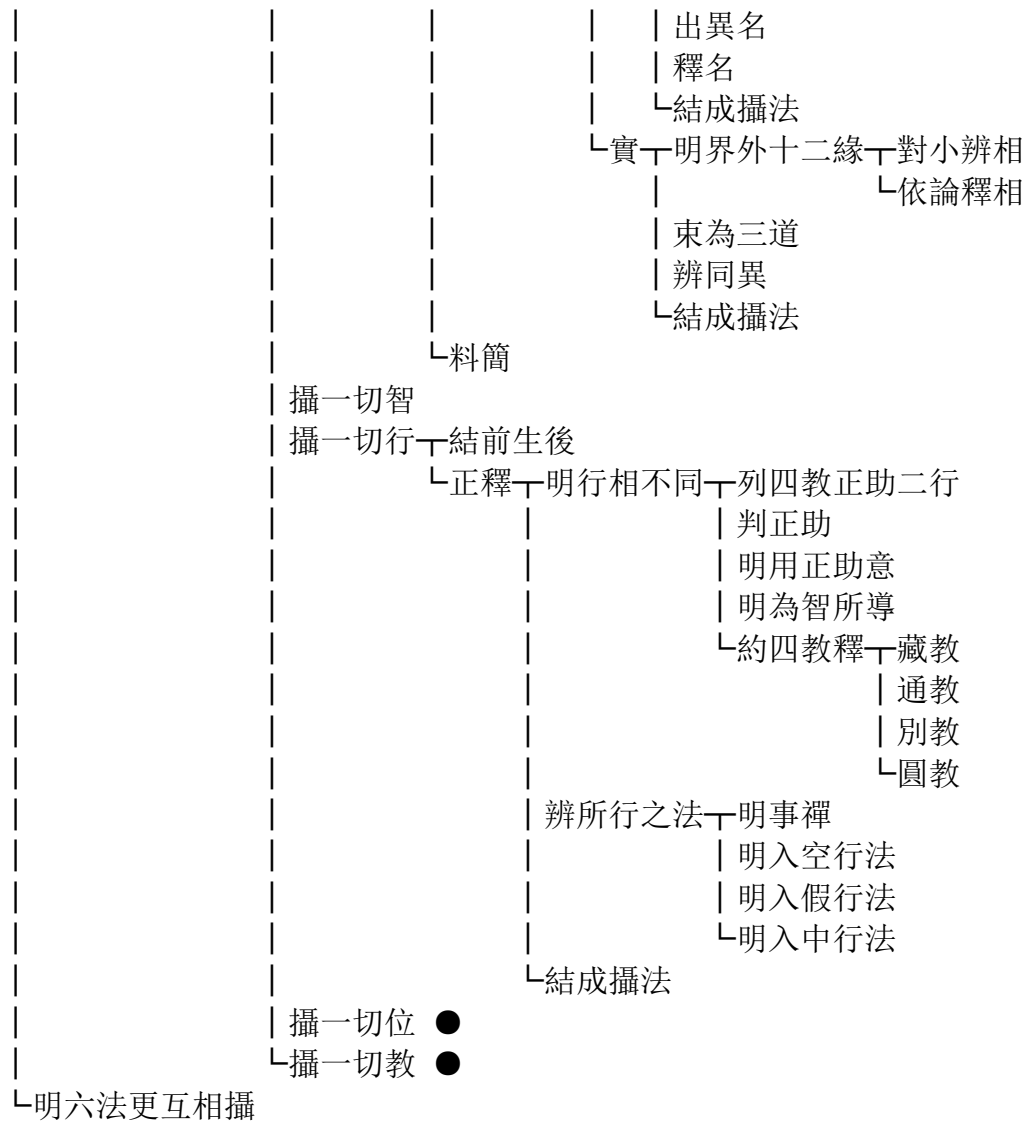

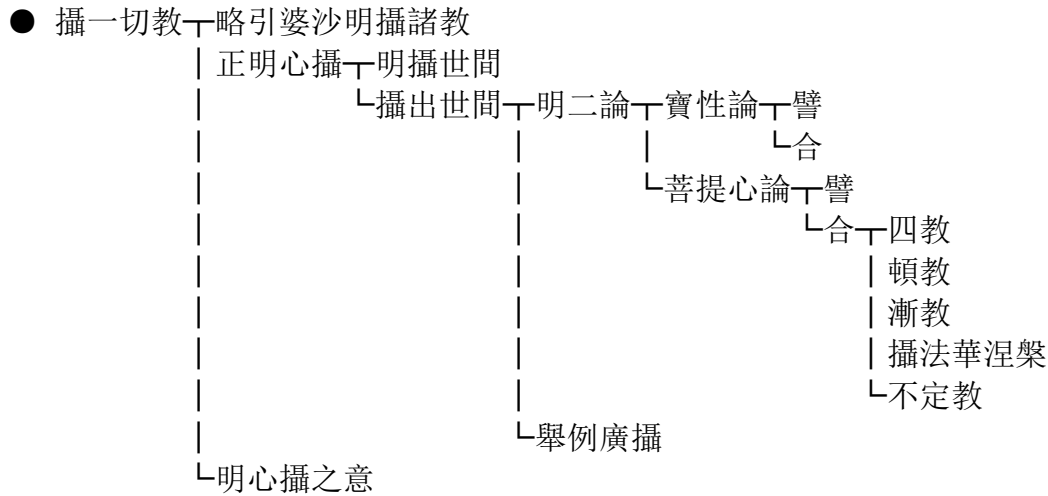
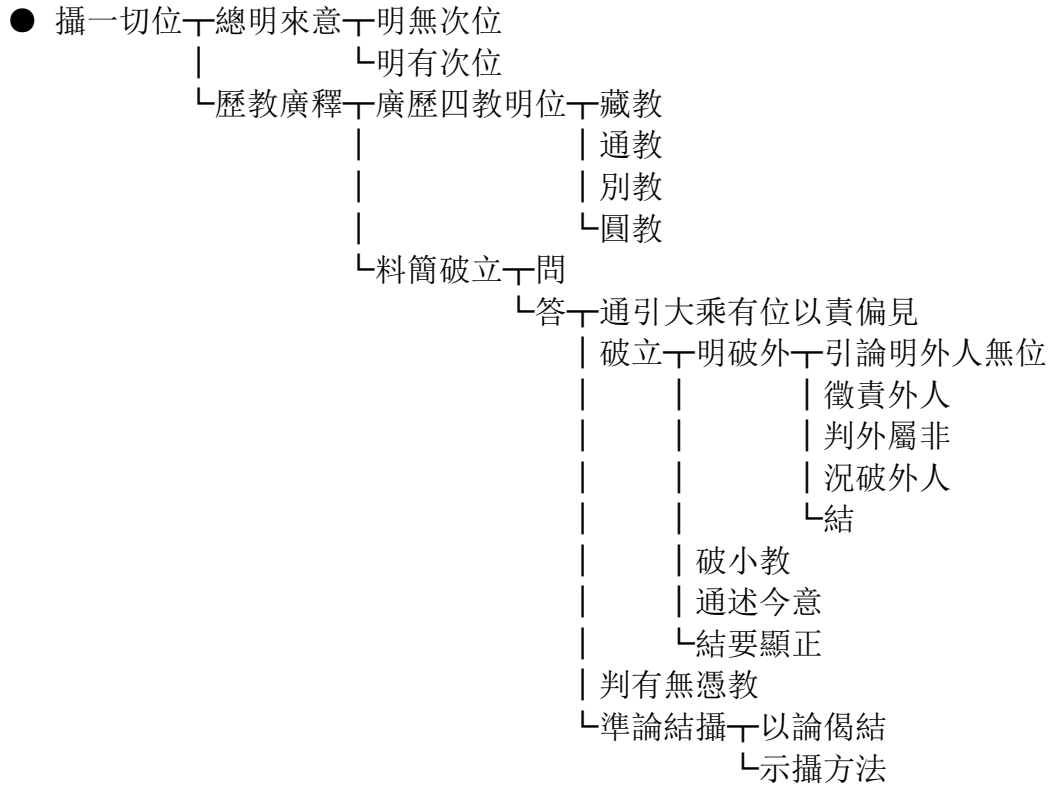

● 明六法更互相攝（上接 P40）

（上接 P6）

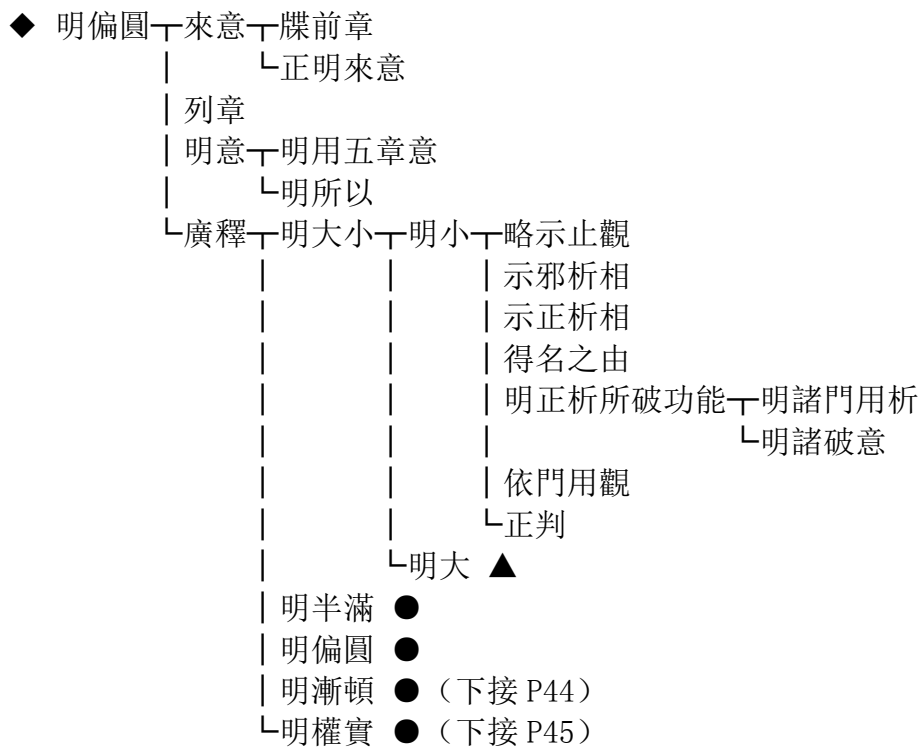

▲ 明大一釋名略示觀法

| 辨異

| 大旁兼小一正引教釋| 舉譬一譬

| 合

| 引例

| 與三藏對辨一析法一法

| 譬

| 體法一法

| 譬

| 正示觀體

| 重與三藏辨情理不同一小| 大一法

| 譬

| 合

| 依門起觀

| 正判

| 形斥

● 明半滿一釋名

| 辨非

| 顯是

● 明偏圓一釋名| 正釋一法

| 譬

| 合

| 引證

| 結示

(上接 P42)

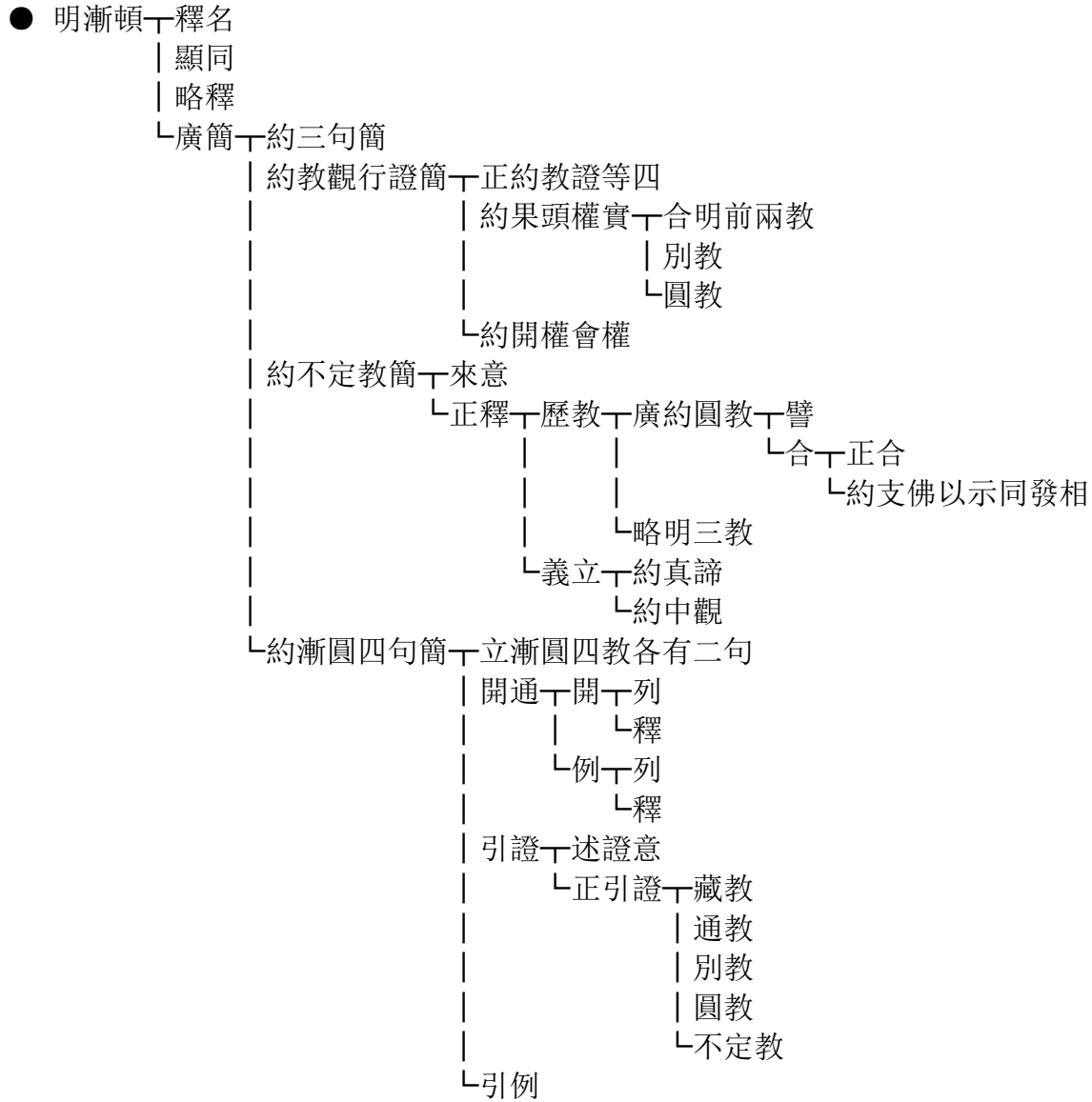

(上接 P42)



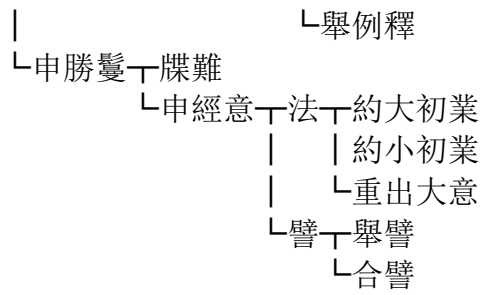

(上接 P6)

◆ 第六方便 └─標牒

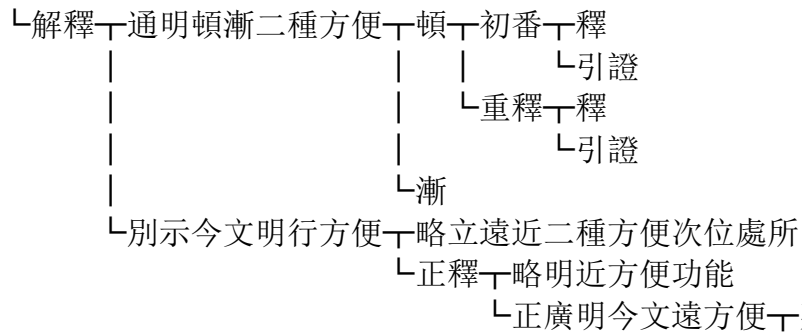

▲ 具五緣一列五緣

| 明五緣意

└ 正解釋一持戒清淨一標章

└ 釋一列戒名一正列十名

└ 料簡三學有無一舊三學一正釋一舊戒

| 舊定

└ 舊慧

└ 破古

| 新三學一戒一列

└ 所發不同

| 定

└ 慧

└ 重料簡三學無作一正釋一明戒學無作一約受成異

| 引證性戒

| 明此性戒為遮戒作障作因

└ 明大小三聚以簡戒體

| 明定學無作

└ 明慧學無作

└ 結一正結

└ 引證

| 明持相一列

└ 釋一事一釋十戒一不缺戒

| 不破戒

| 不穿戒

| 不雜戒

| 隨道無著二戒

| 智所讚自在二戒

└ 隨定具足二戒

| 開權顯實

| 引同結攝

└ 判位高下

└ 理一結前生後

└ 正釋一約十戒一束前十戒為境及觀

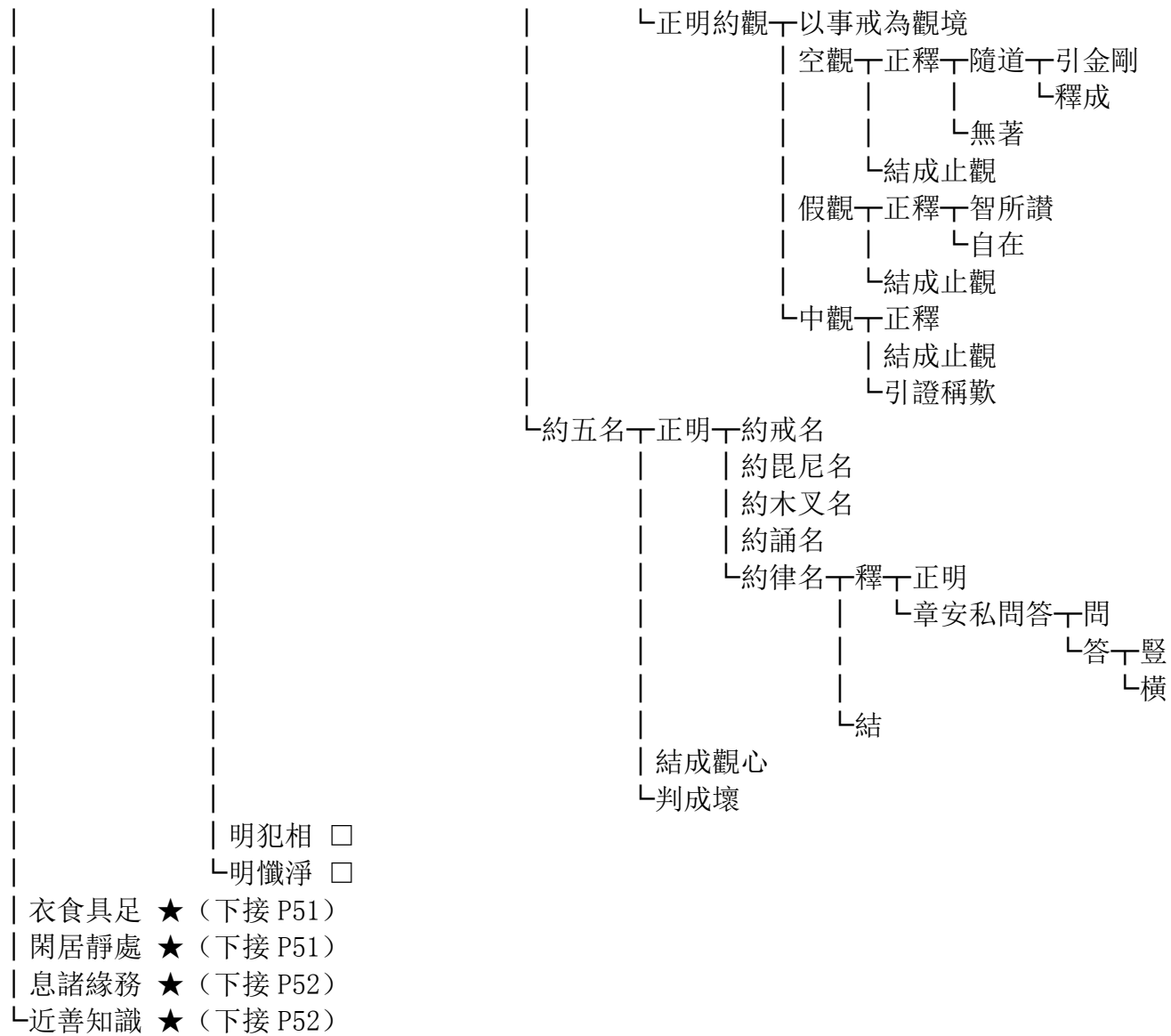

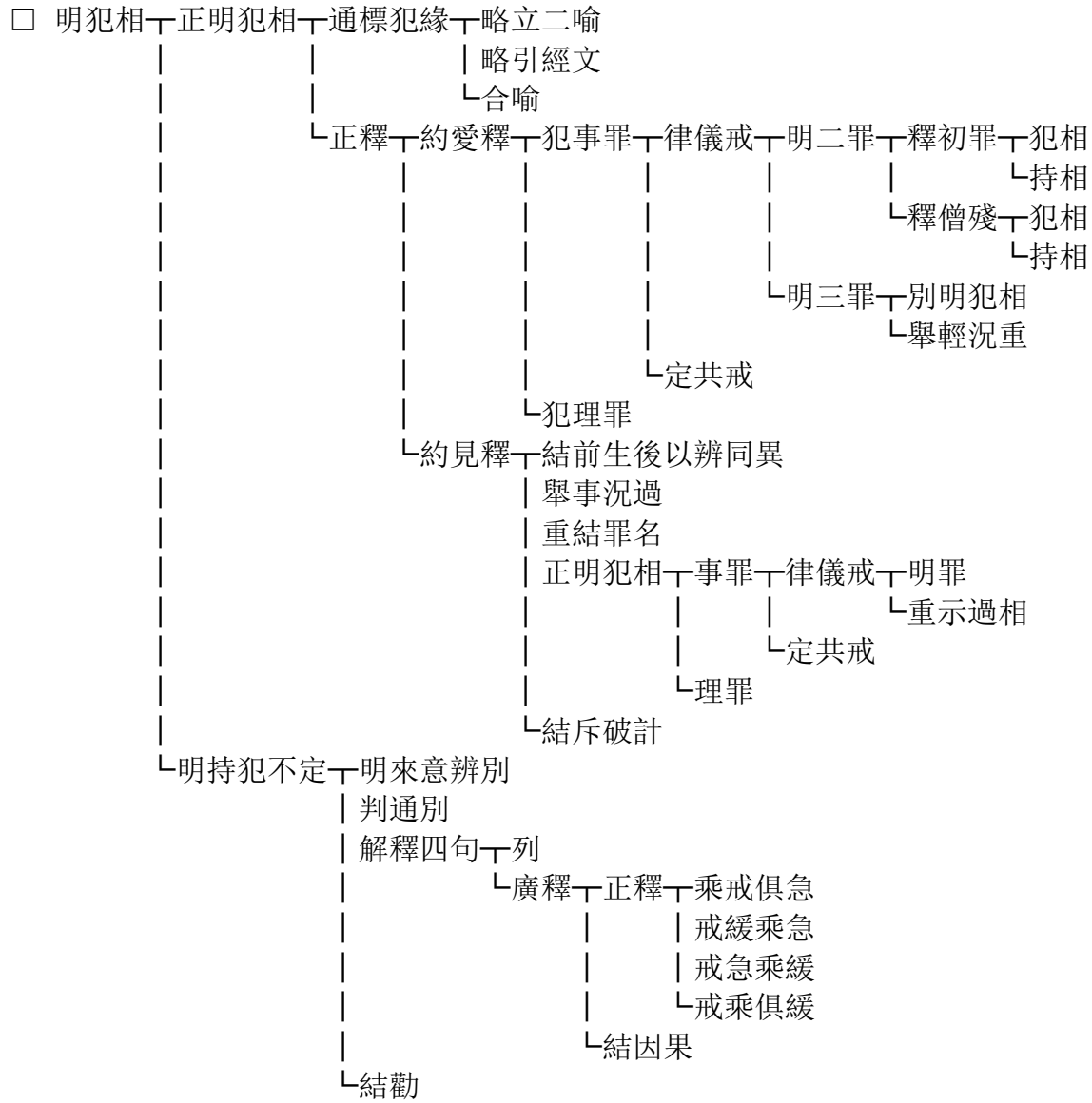

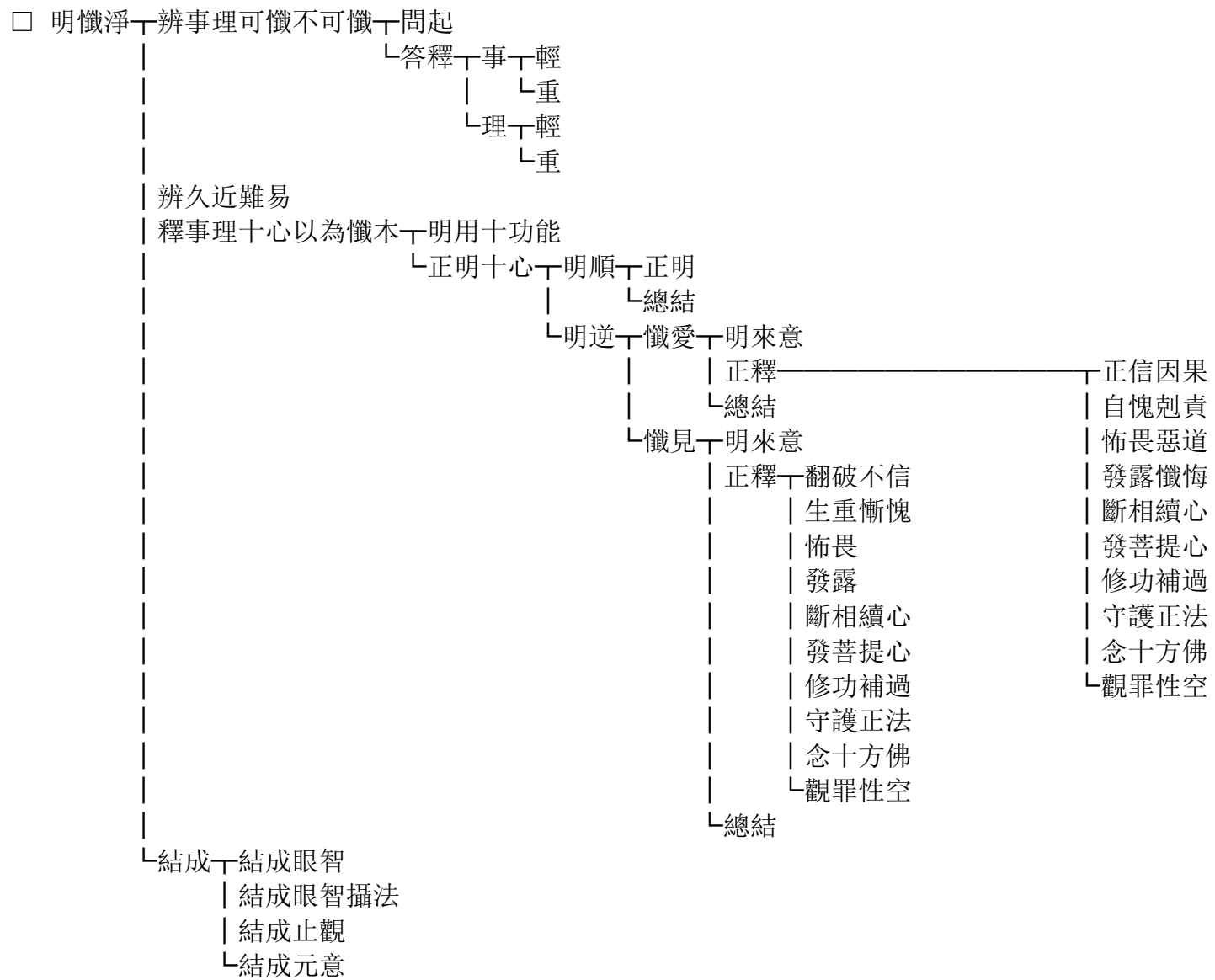

(上接 P48)

★ 衣食具足 下 來意

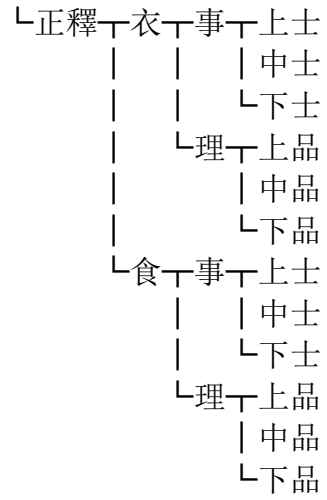

★ 閑居靜處 下 明來意

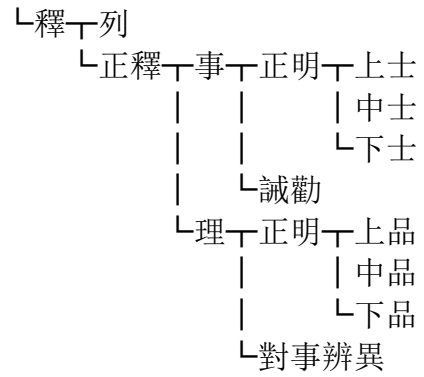

(上接 P48)

★ 息諸緣務一敘來意

└正明一列

└釋一事一生活

| | 人事

| | 伎能

| └學問

└理一觀生活

| 觀人事

| 觀伎能

└觀學問

(上接 P48)

★ 近善知識一敘來意

└正明一列

└釋一事一外護

| | 同行

| └教授

└理一引經示相

| 開對一佛菩薩

| | 六度道品

| └法性

| 總結示一結數

| └示處

└簡示一簡

└例

(上接 P46)

▲ 呵五欲一標

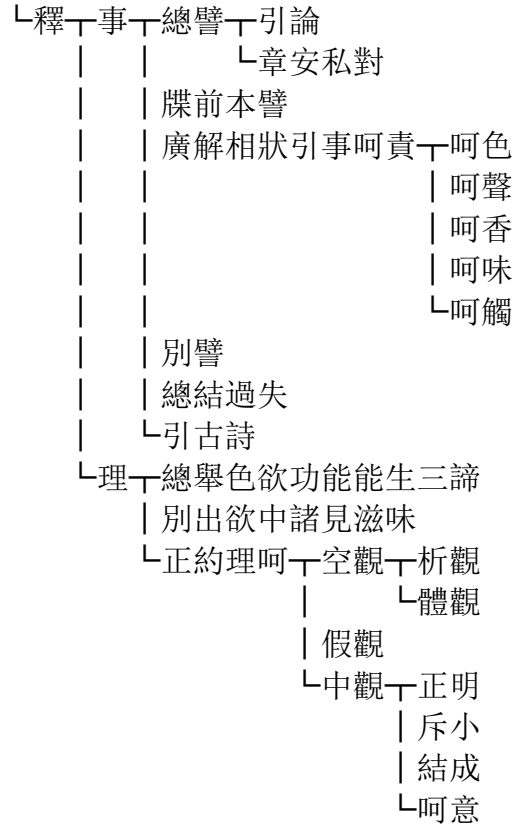

(上接 P46)

▲ 棄五蓋一標

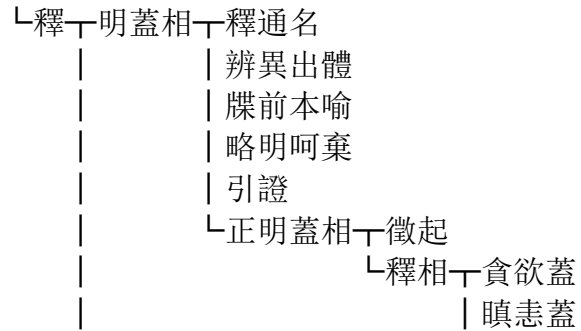

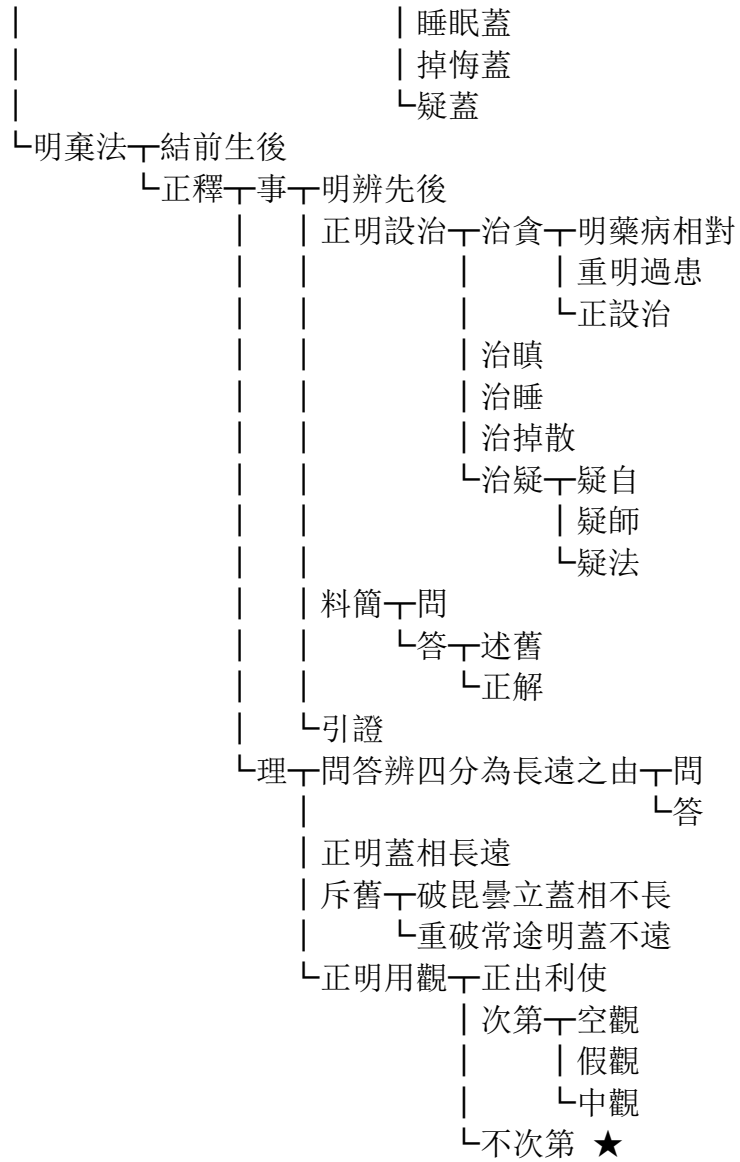

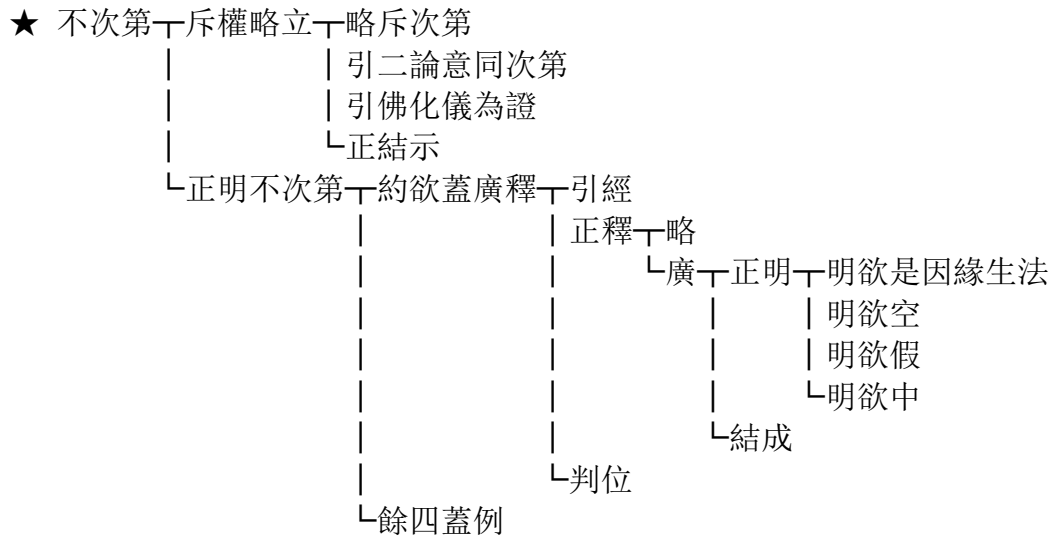

(上接 P46)

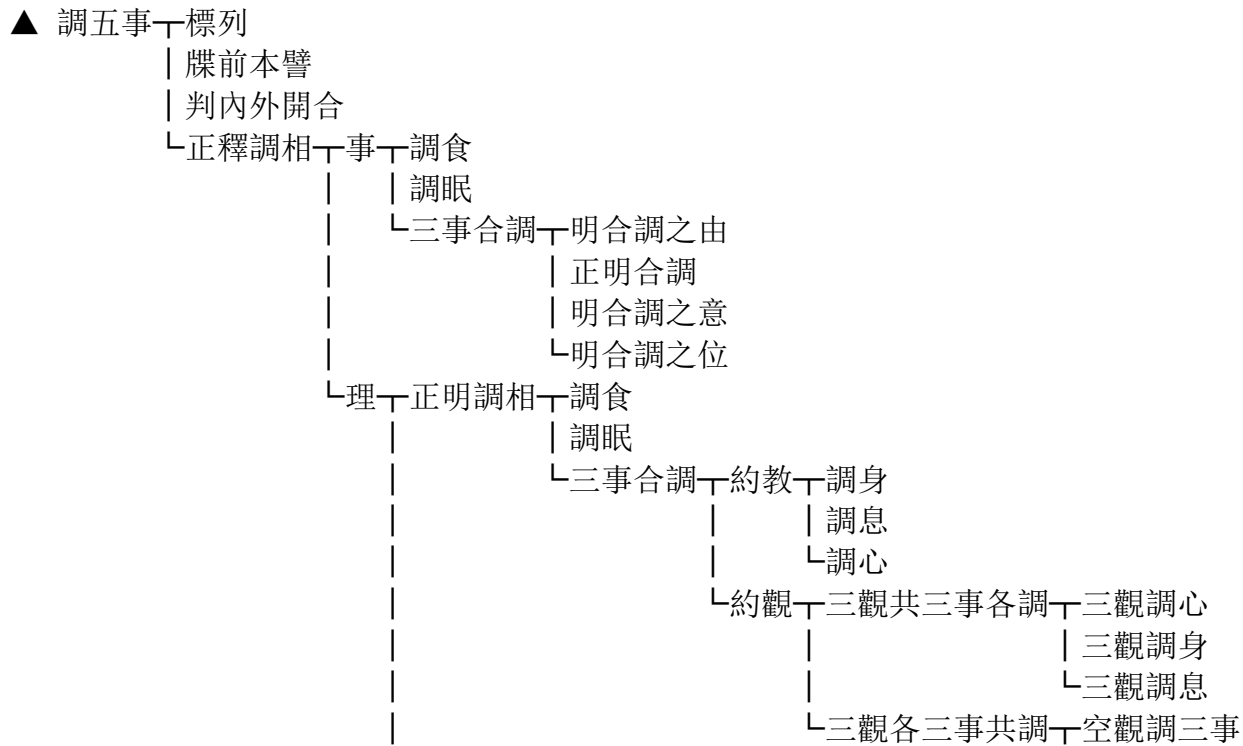

|
|
└明調位

| 假觀調三事
└中觀調三事

(上接 P46)

▲ 行五法└標列

| 牒前本譬└譬
| └合└合無五法
| └合有五法
| 重舉譬└船譬
| └飛鳥譬
| 舉況示意└況出
| └結示
└正釋└出異解
 └正解└約初禪
 └約三觀└空觀
 | 假觀
 └中觀└約教
 └約觀

(上接 P46)

● 結示二十五法功能└明用廣└法
| | 譬
| └結
└明功深└以方便能為深理之因
 | 由方便故以見深果
 | 寄淺立名
 └破執顯深

(上接 P6)

◆ 正修止觀一標

└釋└結前生後└略

└廣└明人法之得└明自行得└對辨解行└譬解行相資

| 因解行故障生
| 教設方便

└教用止觀└法
└譬

└行成互益└明行解成就

└明行解互益└法
└譬

| 明化他得

| 明自他功成└通明自他功成

└別明佛乘為能化之心└法

| 譬
| 重譬體用└約體
└約用
└譬功成

└明法恩難報

└明人法之失└明自行失└明無信罪大

└明惑重志小

| 明化他失└明人非

└明法非

| 雙斥自他

└結非法器

└廣解└開章

| 生起└陰入

| 煩惱

| 病患

| 業相

| 魔事

| 禪定

| 諸見

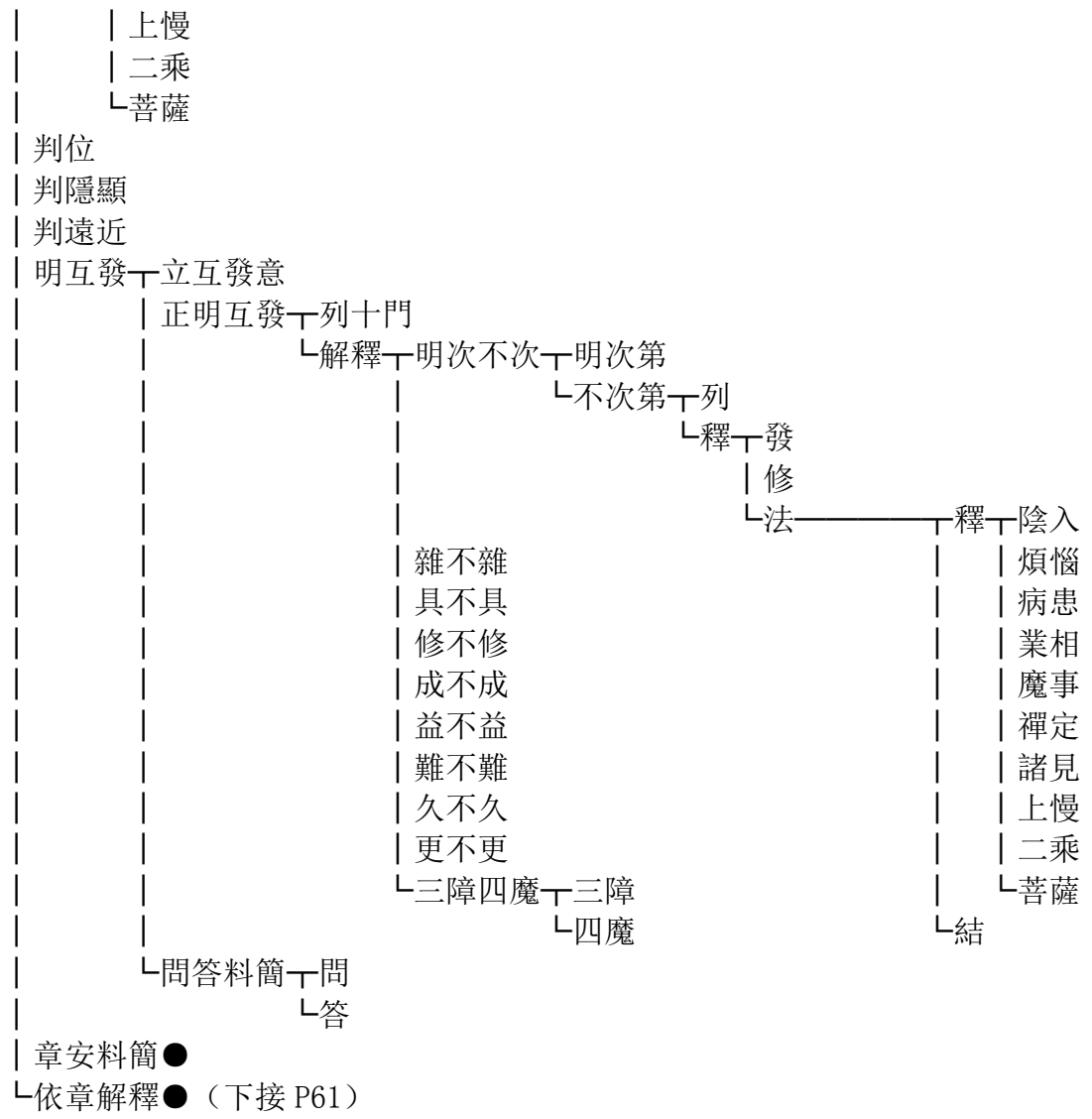

● 章安料簡 一問答總問諸境 一問

└─ 答

九問答為成通別等四句料簡

五問答成初通一句

第一問答 一問

- └─ 答
- └─ 通稱陰
- └─ 通稱煩惱
- └─ 通稱病
- └─ 通稱業
- └─ 通稱魔
- └─ 通稱禪
- └─ 通稱見
- └─ 通稱慢
- └─ 通稱二乘
- └─ 通稱菩薩

- └─ 後四問答 一問答行人通不
- └─ 問答無常通不
- └─ 問答有漏通不
- └─ 問答偏真通不

└─ 四問答成下三句

第一問答

正問答別句

└─ 答中兼出第三句

第二問答

正問答第三句

└─ 答中兼出第四句

第三問答

一問

└─ 答

└─ 第四問答

一問

└─ 答

六問答通簡十境令成不思議

三問答略出觀境及五分所發同異

第一問答 一問

└─ 答 約不思議相即答

└─ 借小乘舉況答 正借小乘觀陰例

└─ 結況 一結

└─ 況

第二問答 一問

└─ 答

└─ 第三問答 一問

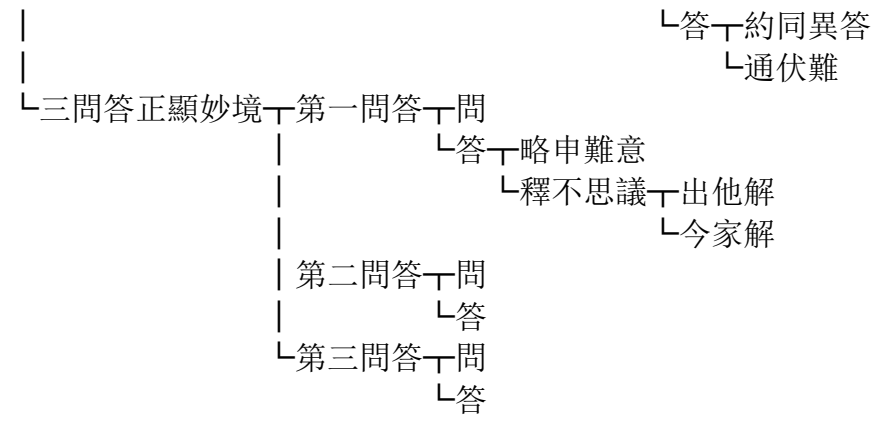

(上接 P58)



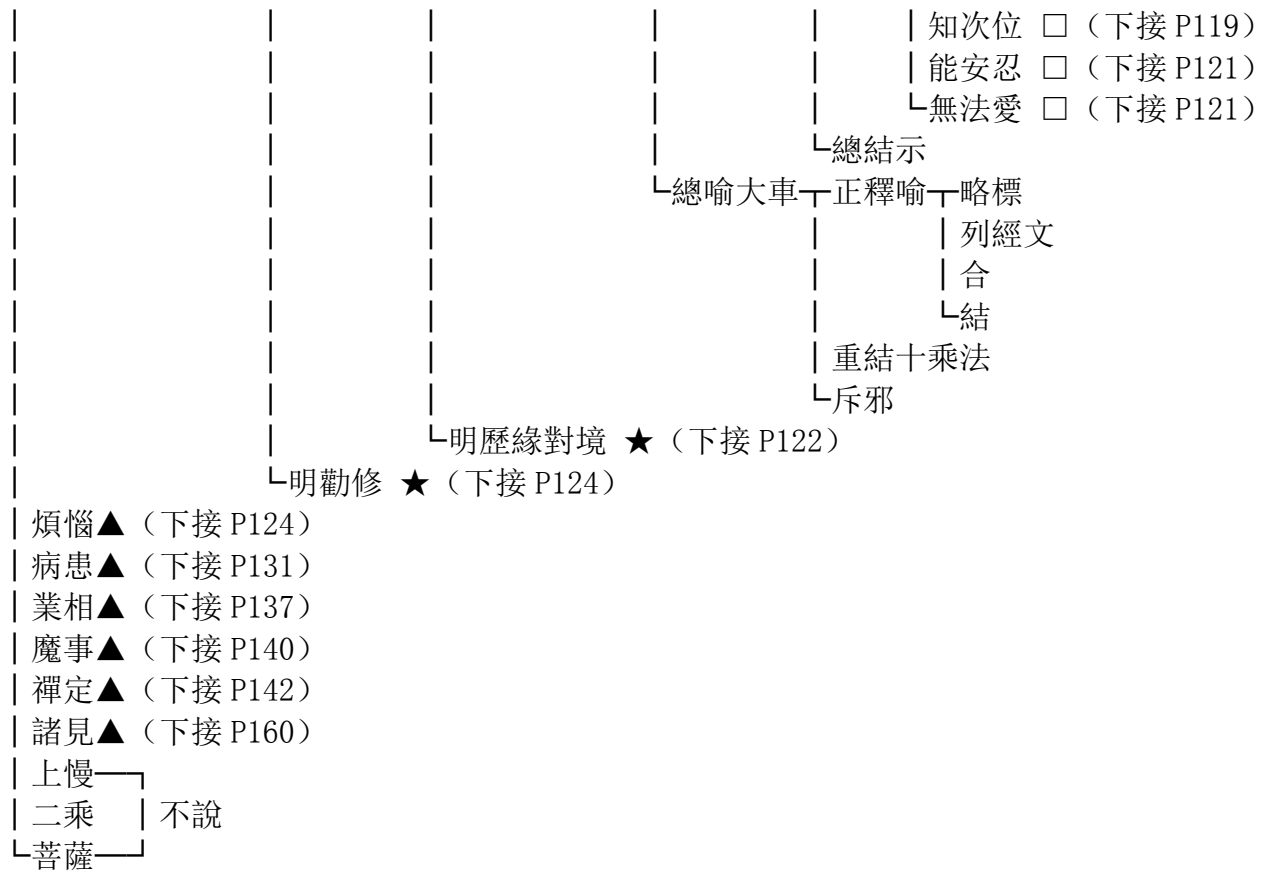



◇ 明自行境一問

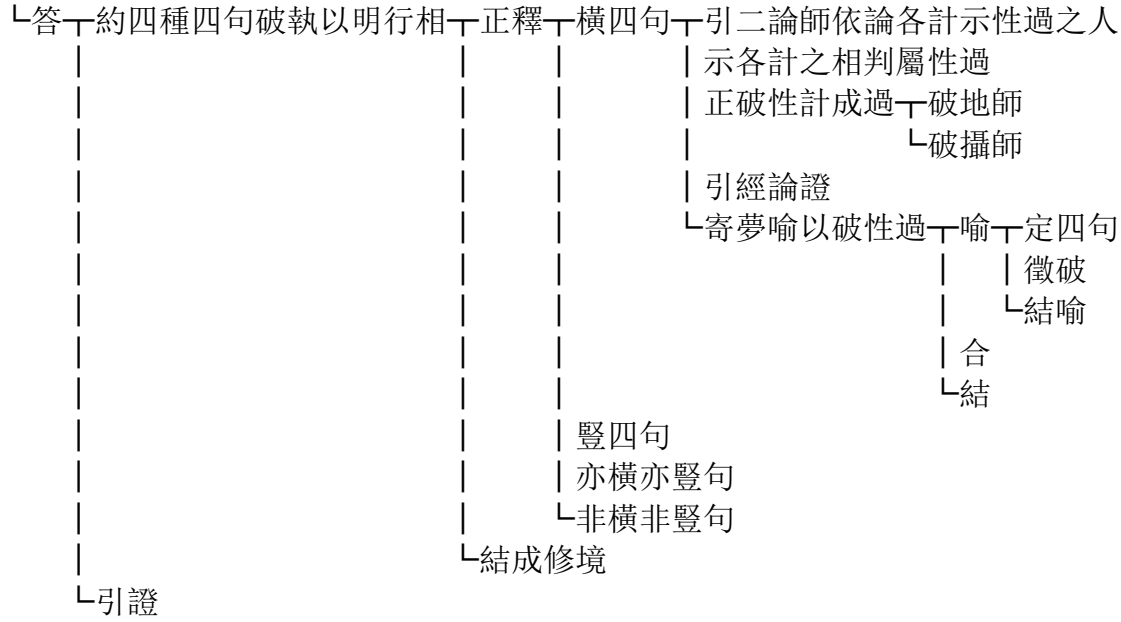

◇ 明化他境

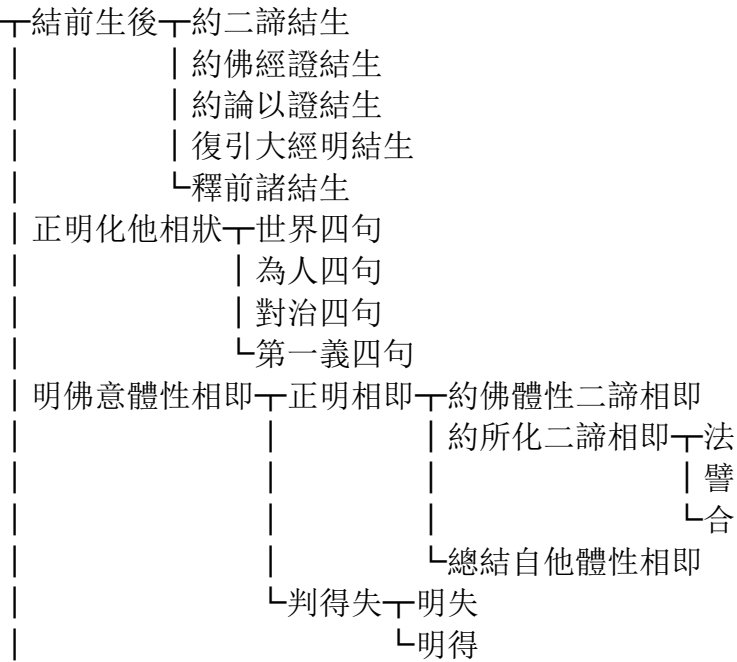

└明佛教大體┐正明說教大體
 └明所生法妙┐明所生
 └解釋

(上接 P64)

◇ 結略自他事理以成三諦┐歷法示妙境
 └結成諸法┐正結┐成三諦┐釋
 | | | └例
 | | | 成三觀┐釋┐別
 | | | | └總
 | | | | └例
 | | | 成三智┐別
 | | | | └總例
 | | | 成三語┐結
 | | | | └例
 | | | └成三趣
 | 會異名
 └誠勸

◇ 舉譬譬於自他等 (上接 P64)

(上接 P61)

□ 起慈悲心 標章

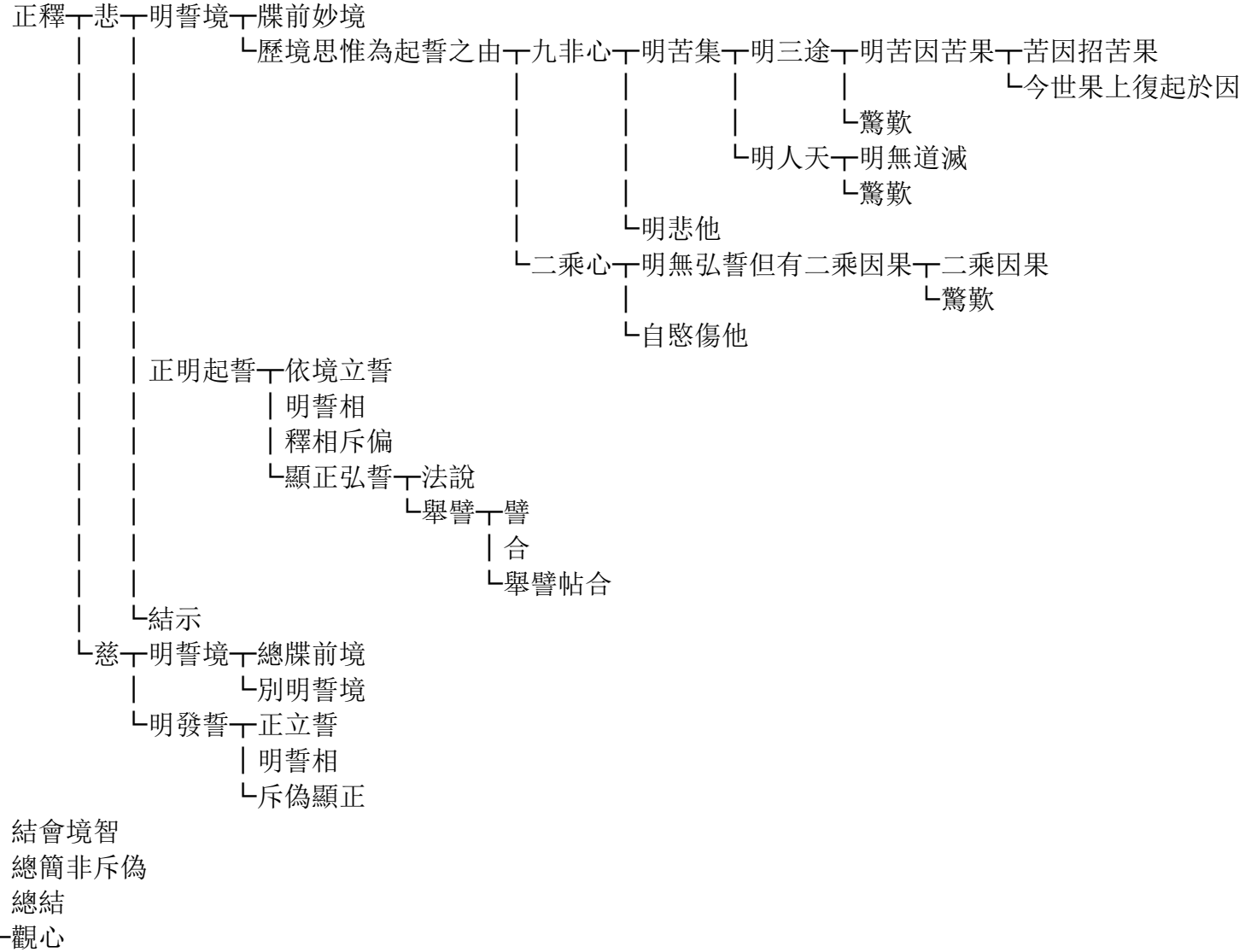

(上接 P61)

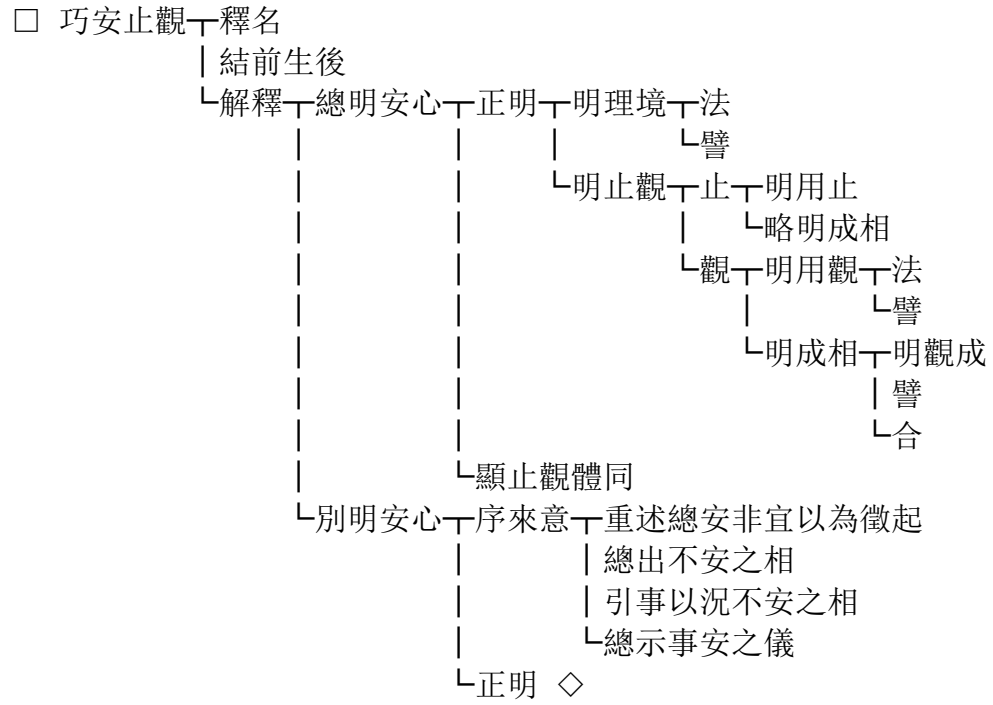

◇ 正明一列二門





(上接 P61)

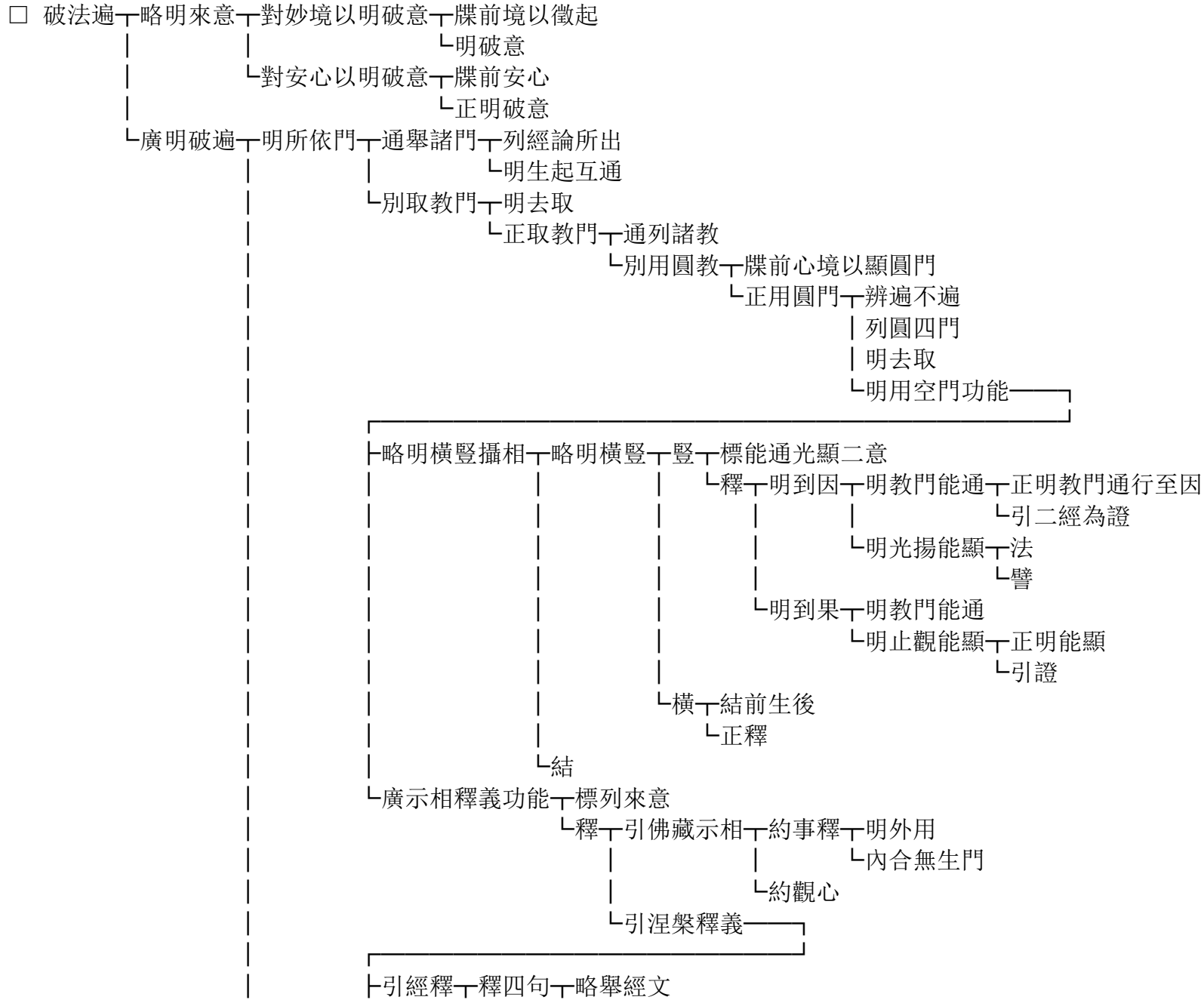

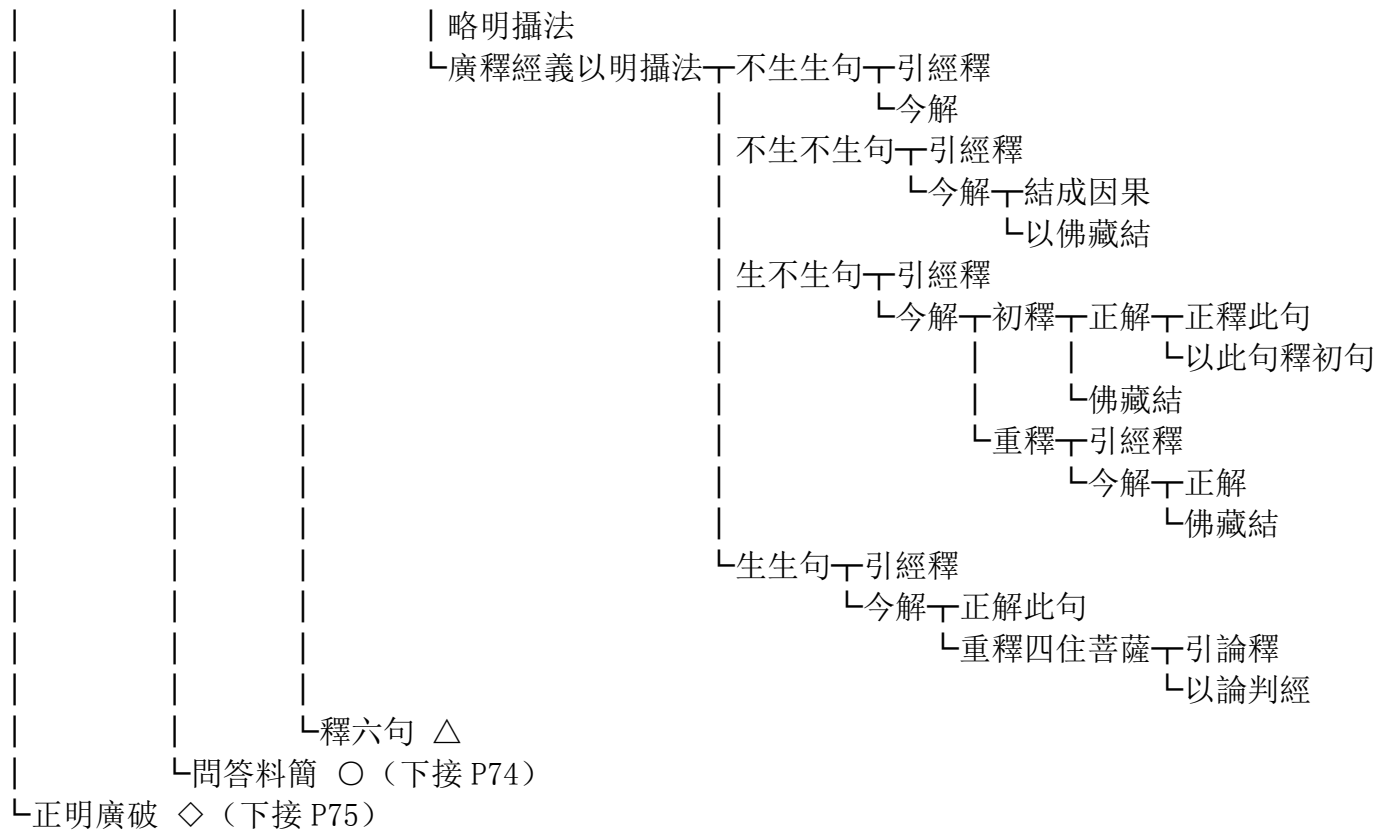

△ 釋六句 正破六句不可說 正破 列六句示遍

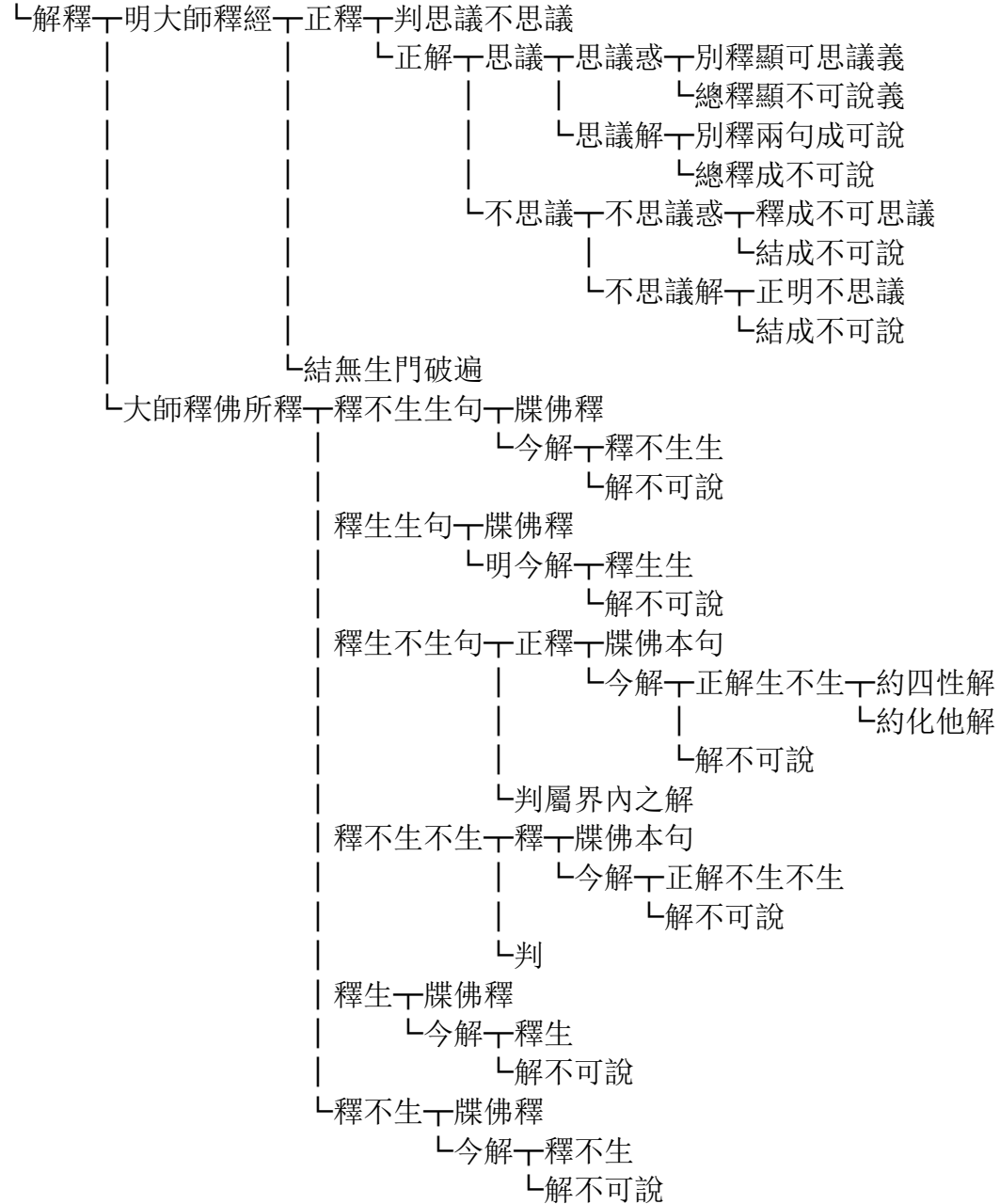

結成破遍

(上接 P72)

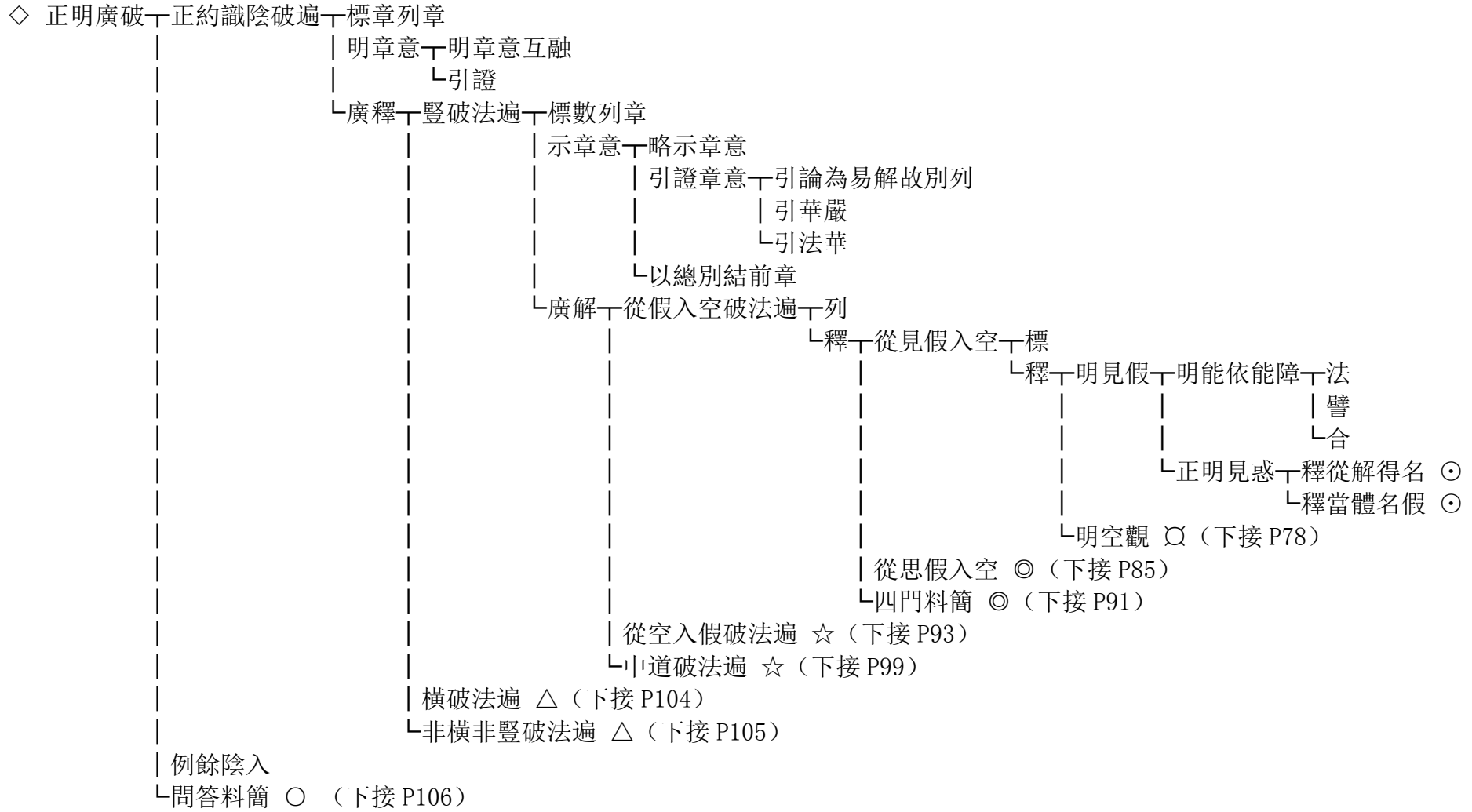

◎ 釋從解得名一釋名



◎釋當體名假一釋名

| 例前立相

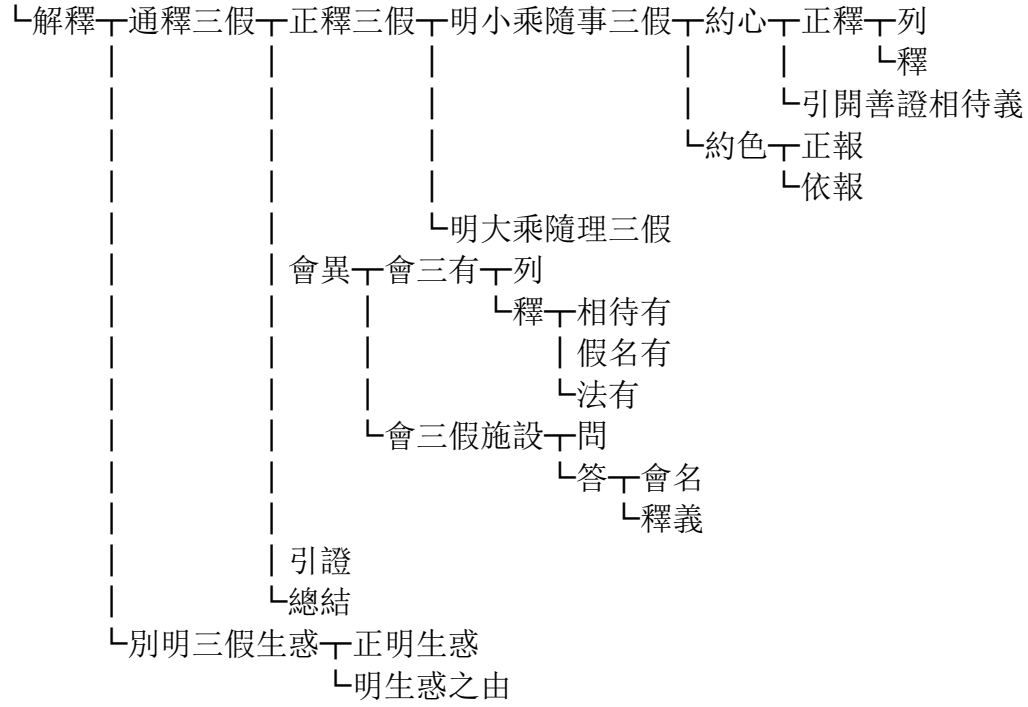

(上接 P75)

○ 明空觀 一 標章

└ 釋 一 破假觀 一 橫破 一 列

└ 破單四見 一 破單 一 正破 一 立二門

└ 解釋 一 略破 一 重序略境

└ 正明略觀 一 止

└ 觀

└ 廣破 一 有見 ≅

└ 無見 ≅

└ 亦有亦無見 ≅ (下接 P81)

└ 非有非無見 ≅ (下接 P81)

└ 結勸

└ 破絕言 一 示見相

└ 引類斥

└ 引證

└ 破複具 一 明複具

└ 明絕言 一 出見相

└ 破 一 正破

└ 釋 一 橫破絕言

└ 豎破絕言

└ 豎破 ※ (下接 P82)

└ 雜料簡 ※ (下接 P83)

└ 明料簡得失 ⊙ (下接 P84)

└ 破見位 ⊙ (下接 P84)

有見一立利根信法二行以結前

| 引中論意以生後

| 明依論意以立廣觀

└ 正明廣設觀法一牒三假以為所破

└ 正明用觀一總歷有見三假以修觀一明用觀一破因成假一四句破一列四句

└ 推破一正破一自生一破

└ 結

| 他生一破

└ 結

| 共生一難

| 直難

| 破

| 法

| 譬

| 合

└ 結

└ 難性

└ 離生一破

└ 結

└ 引證

└ 結成二空一略示二空相

| 以二諦結成二空

| 結成從假入空

| 引同

└ 結成十八空

└ 破相續假一來意

| 正破一列四句

└ 推破一破自生

| 破他生

| 破共生

└ 破離生

└ 結

└ 破相待假一與前兩假辨異一略標其由

└ 釋出異相

| 破古一牒開善舊解

| 明今正解

(上接 P78)

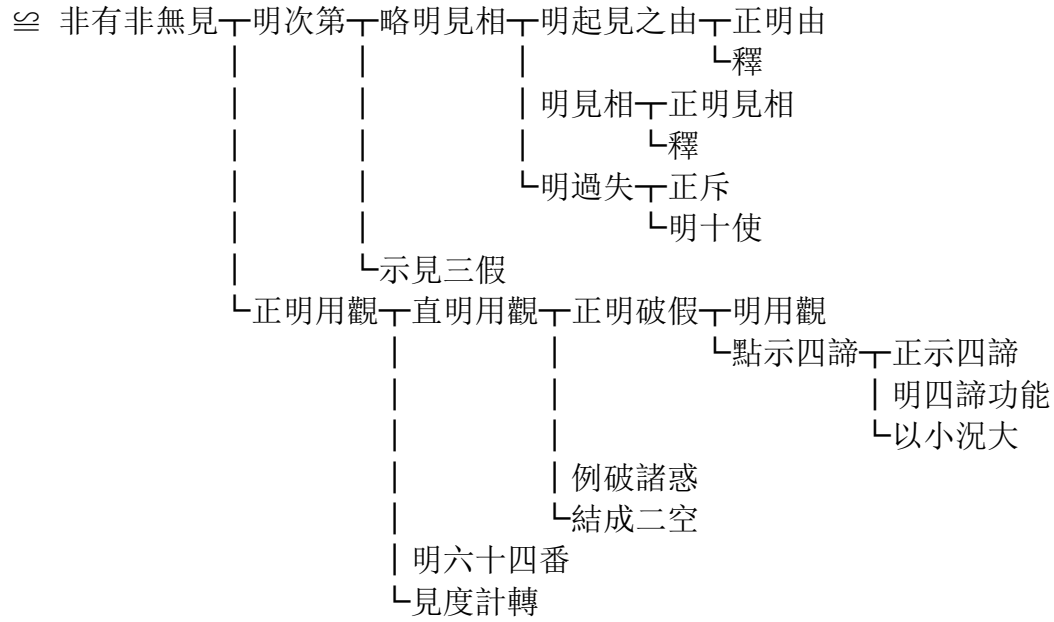
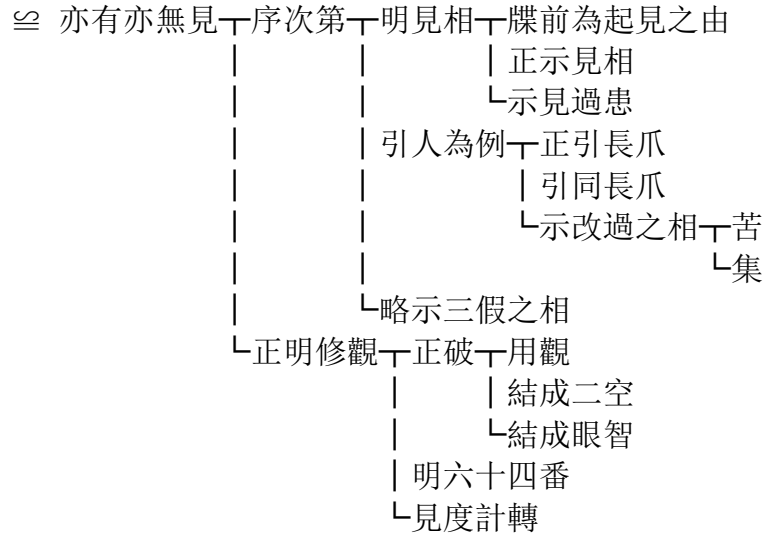

≡ 結勸、破絕言等 (上接 P78)

(上接 P78)

※ 豎破 一 更判橫豎

└ 正明豎破 一 明豎四句 一 破生句 一 徵起

| 列

└ 結

└ 破無生句 一 正破無生 一 徵起

└ 列責 一 約三障以明不生

| 約行理等以明不生

└ 約三佛以明不生 一 斥舊

| 正釋 一 事理隱顯釋

| 對治三惑釋

| 能治所顯釋

└ 別對三因釋

└ 結 一 約理結

| 引證結

└ 結責

└ 寄中論師辨異 一 斥舊 一 引他難

| 論師救

└ 今家破論師之失 一 略總斥傷文失義

└ 釋 一 釋失義 一 明所失

| 結示

└ 正示文義推功論主

└ 釋傷文

└ 用彼非名以顯今是 一 正顯 一 標

└ 釋 一 第一第二明不生須破

| 第三至第九皆以兩不破兩生

└ 第十智斷不復生

└ 結斥

└ 破第三第四句 二

└ 明豎絕言 三

■ 破第三第四句 略指上文

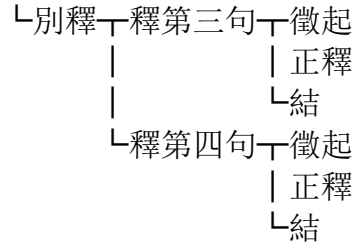

≡ 明豎絕言 以外外等六責之

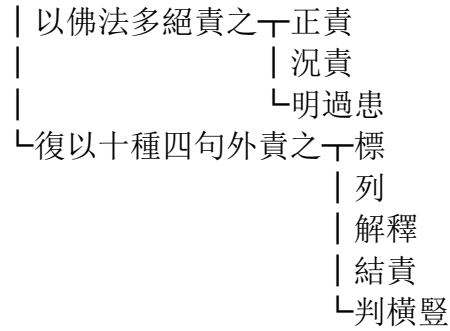

(上接 P78)

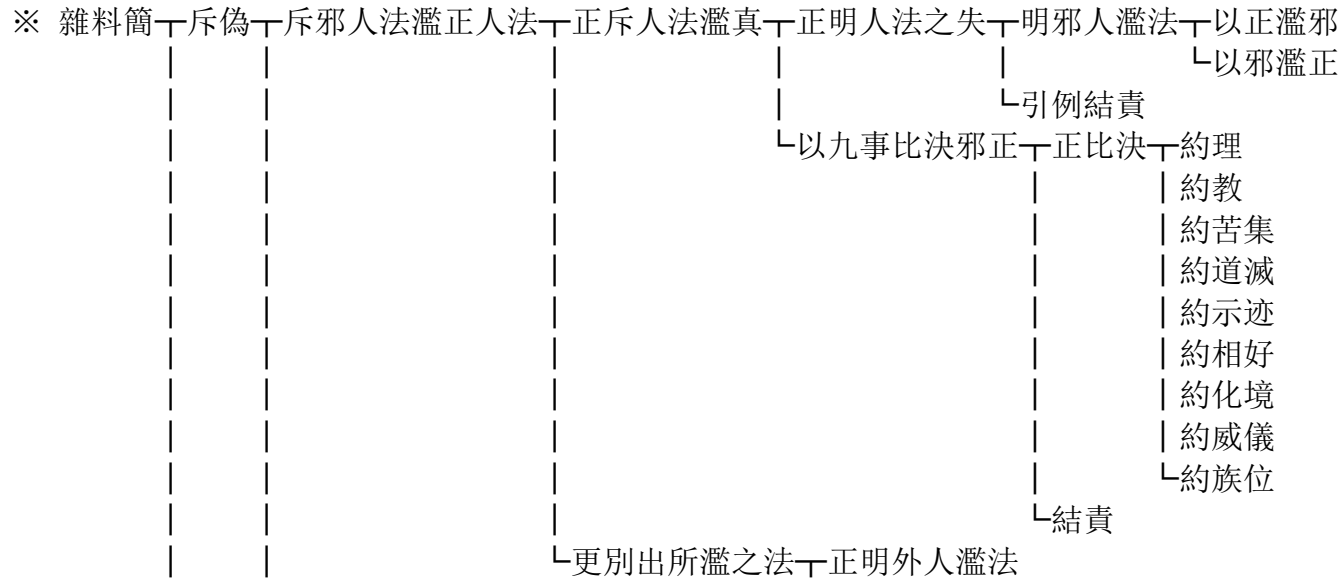

┌問答料簡
┌通斥凡夫┐正斥
┌明見破由觀功能┐明方便道
┌明真道
┌釋疑┐釋能破疑
┌釋所破疑

(上接 P78)

⊙ 明料簡得失┐標章
┌正釋┐問
┌答┐列四句
┌舉四譬
┌判
┌釋┐外道得失
┌佛弟子得失

(上接 P78)

⊙ 破見位┐正明位┐正列位┐正列
┌判同異
┌料簡┐第一問答┐問
┌答
┌第二問答┐問
┌答┐為發習者故
┌令行人遍識諸位故
┌為助道法門故
┌為顯同體法門不異故
┌結成

(上接 P75)

◎ 從思假入空

- 標章
- 列章
- 解釋

- 明思假
- 列思假名
- 列數
- 明惑功能
- 與見辨異
- 釋名
- 和通他部
- 明立境意
- 明意在破惑
 - 舉譬
 - 示本論
 - 結本意

- 明體觀
- 明體析不同
- 正明觀法
- 標
- 釋

- 正明修觀破假
- 明欲界
- 正破思
- 正明
- 廣明破貪
- 總標九品各三假

- 別釋
- 明初品
- 明三假
- 因成假
- 出欲境
 - 舉境防過
 - 明境能生過
 - 正明防過
 - 舉況
 - 舉初果聖以況凡
 - 舉無學聖以況凡及初果
 - 防過
 - 明因成假相
 - 相續假
 - 相待假
- 正明止觀
- 總
- 別
- 破因成假
- 正用觀
- 結成二空

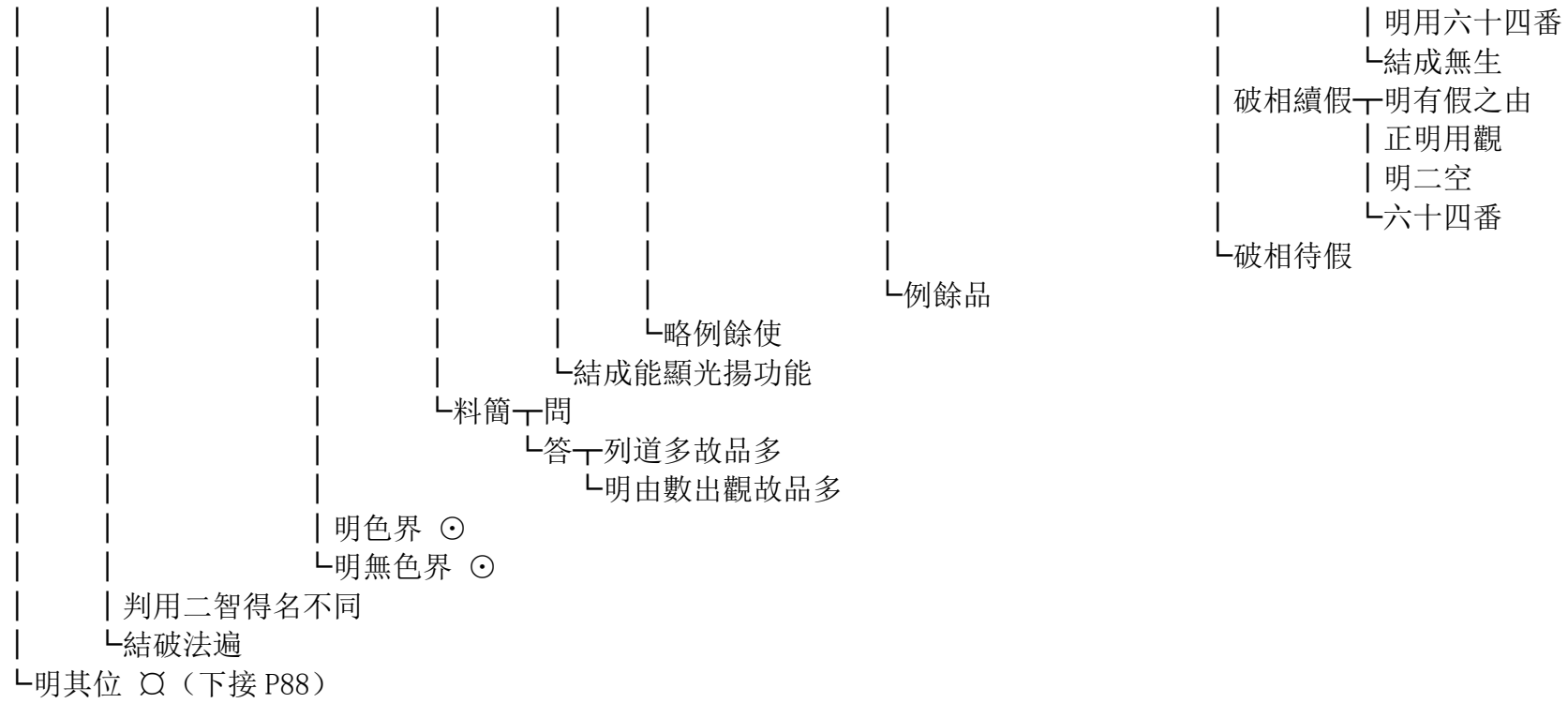

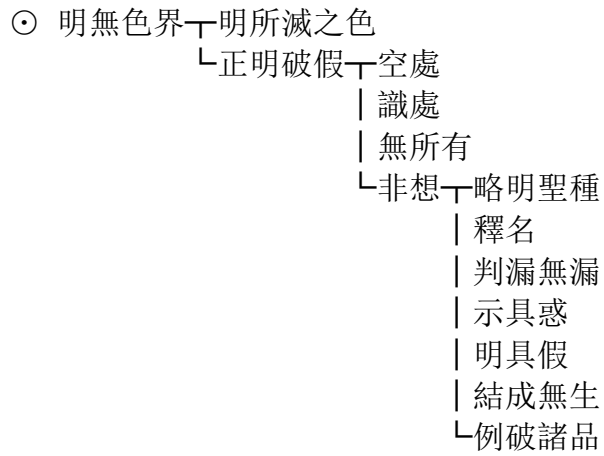
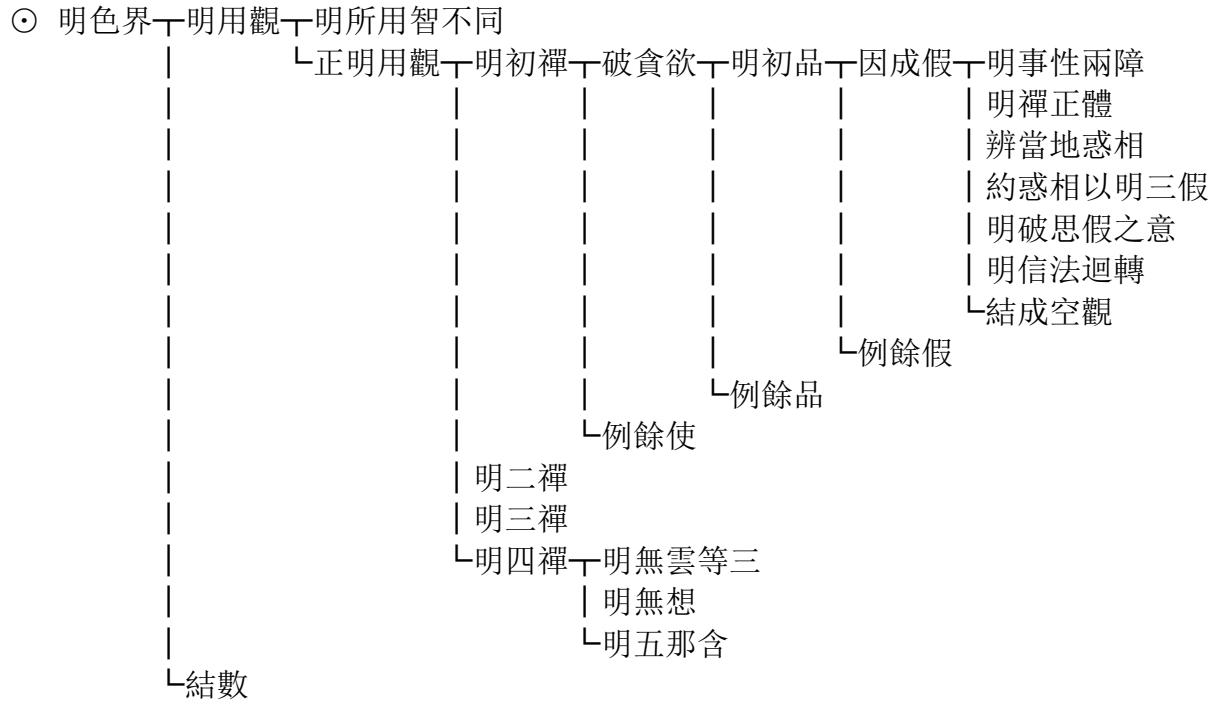

⊙ 判用二智得名不同、結破法遍（接上頁）

(上接 P86)



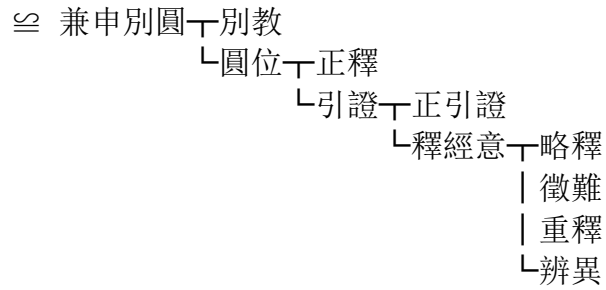
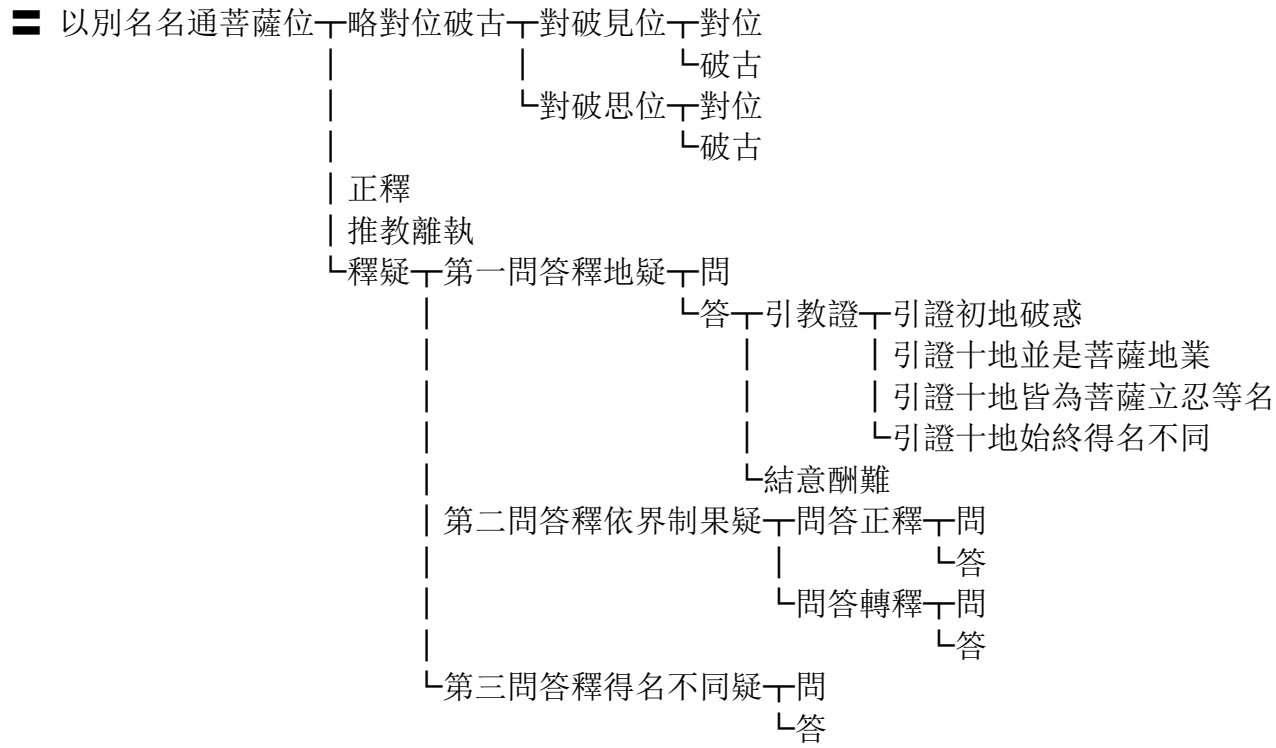

(上接 P88)

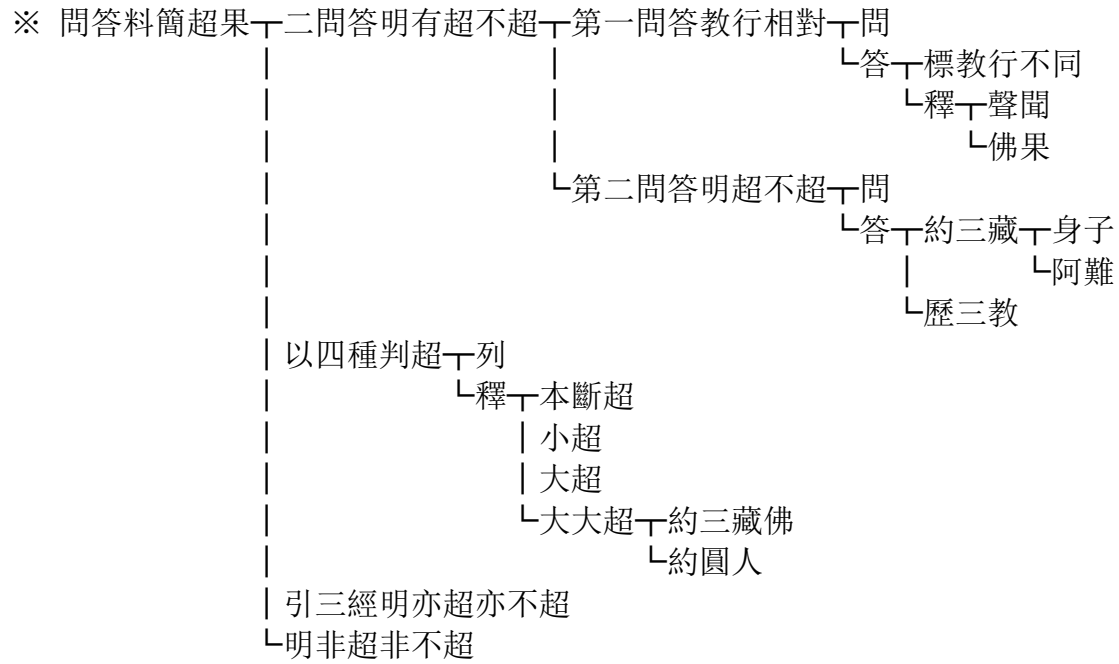

(上接 P75)

◎ 明四門料簡 略序須門意

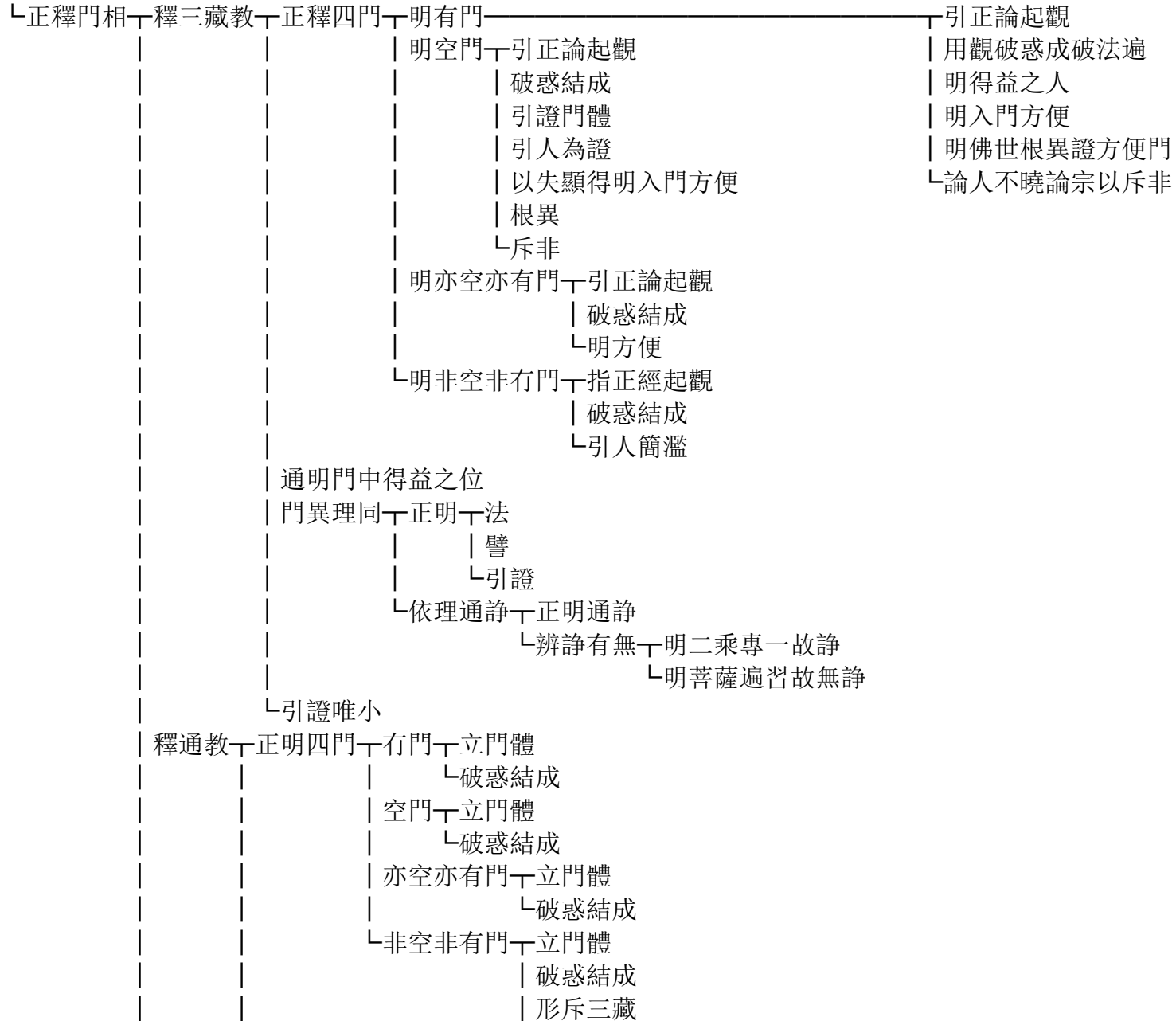

(上接 P75)

☆ 從空入假觀一列

└釋┐入假意┐辨所從不同

|

| 簡小

| 正明出假意

| 示假觀相

└總結意

| 明入假因緣┐釋五緣┐慈悲心重

| | 憶本誓願

| | 智慧猛利

| | 善巧方便

| | 大精進力

| 引證┐示文處

| | 正引證┐證同體大悲

| | 證大誓

| | 證智利

| | 證善巧

| | 證精進

| 料簡┐法

| | 譬

| | 合

入假觀一標列

└解釋┐明知病┐正明知病┐標

| | | |

| | | | 釋┐見┐正釋四意┐列四意

| | | | | 正明┐知見根本┐明起┐明見根本

| | | | | | 從本起見

| | | | | | 明起成苦集

| | | | | 明息┐譬

| | | | | | 合

| | | | 知見起因緣┐標

| | | | | 釋┐以能辨所

| | | | | | 正釋┐外相

| | | | | | 內相

○ 明識藥—總對病辨藥

└正釋—列名

└詳解—正釋三藥—引證

└正明—世間法藥—明法藥意

└明法藥體—引教

└解釋—總標

└別釋—釋五常似五戒

└釋五行似五戒

└釋五經似五戒

└結勸

└示修觀處

└明眼智開發

└判淺深

└出世間法藥—正明法藥—直明法藥

└約增數攝廣

└明習法藥意

└明觀成破惑結成

└出世間上上法藥—法

└喻

└合

└別譬—依佛經—譬藥病不同—譬—譬體用

└譬用藥意

└合—合初譬

└合次譬

└譬開權顯實—譬

└合

└譬以四諦結—譬—譬約四諦不同

└譬設治不同

└合

└譬出假菩薩依經造論—譬—總舉譬

└釋

└合—合神農

└合華佗—正合

└引證

|
└明破遍結成

(上接 P94)

○ 明授藥法└總舉藥病

└正明授藥└授世法藥

└授出世法藥└總明隨根授藥

| 別明授藥└列四根

| 釋└明下根└佛經└列

| 釋

└結成

| 菩薩論└標

| 釋

└結

| 明中根└四悉

└四門

| 明上根└四悉

└四門

└明上上根└四悉

└四門

└總明授藥當宜之相└法

└譬

(上接 P94)

◎ 入假位下列

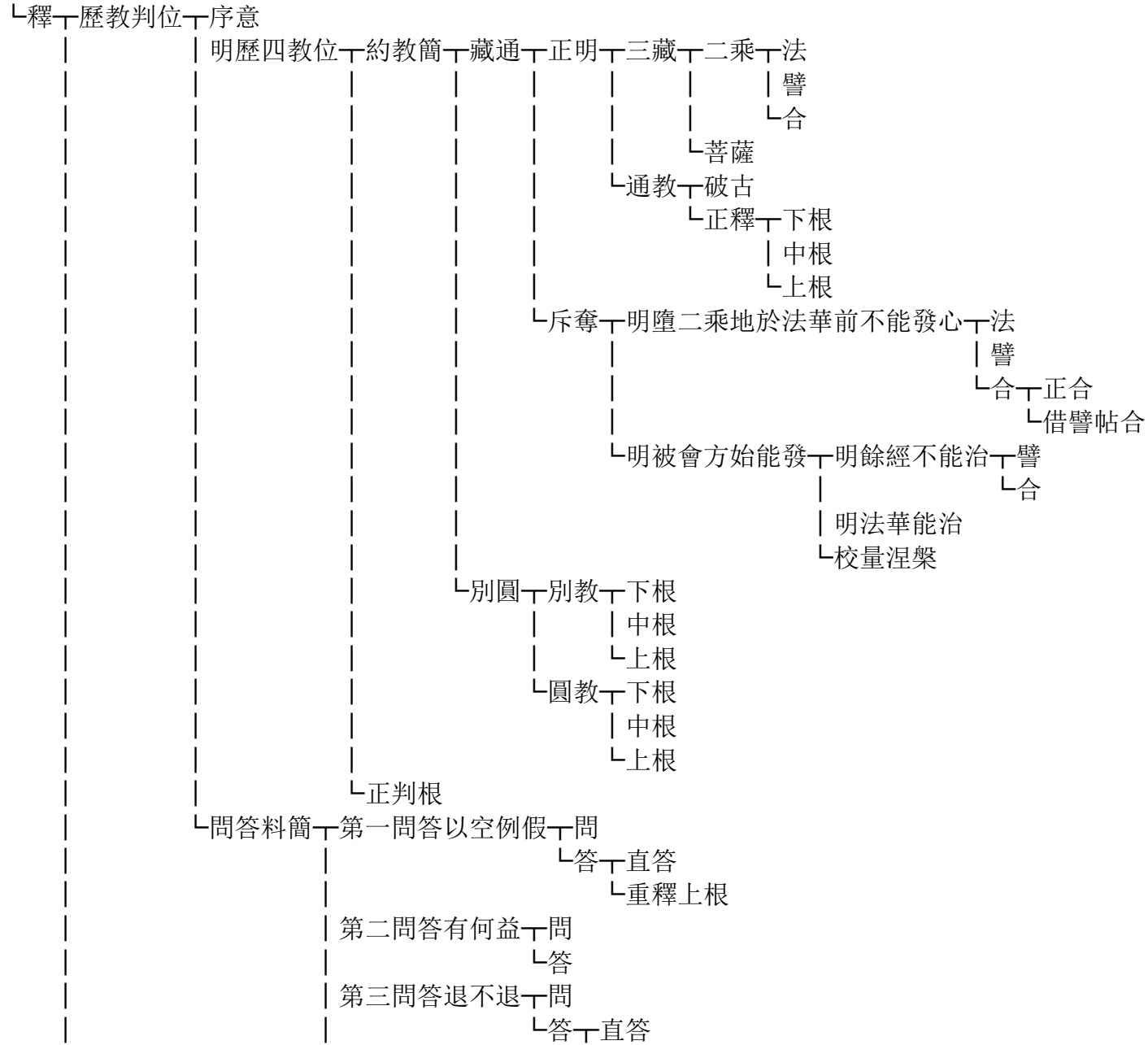

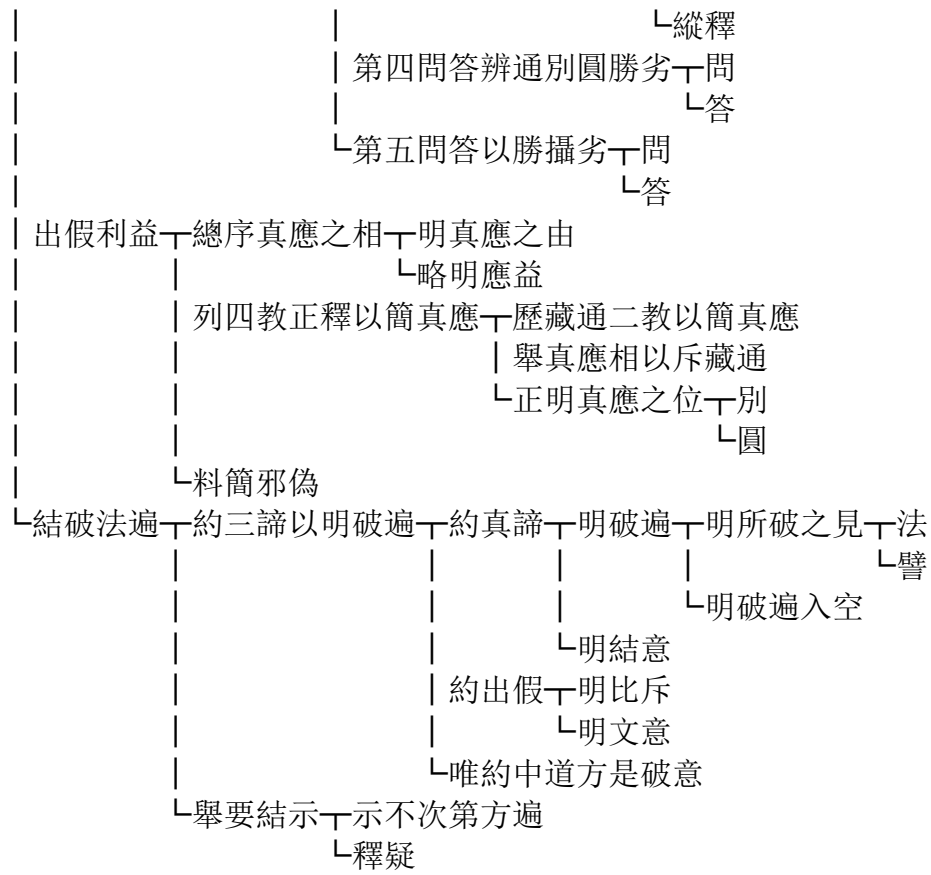

(上接 P75)

☆ 明中道破法遍

└總序來意└標

└釋└牒前序後明非本意

| 融前次第

└結前說意

└別釋└開章

└正解└修中道意└明三藏

| 明通教└明體同三藏

| 斥舊

| 辨異三藏

└明所通長遠故須中觀

| 明別教└約諦離合

| 約譬說└法

| 譬

└合

└舉例說

└明圓教└法

| 譬└譬能所共論

| 譬偏譬於能

└合

| 修中觀緣└正釋五緣└列

└釋└無緣慈悲└正出慈體

| 引經釋名功能

| 比決同異

| 結成三諦

| 明慈具德

| 結成無緣慈義

└明無緣慈用└手出師子明折伏用

| 譬磁石明攝受用

└舉修行明斷惑用

| 滿本弘誓└立誓體

| 誓境└斥偏

| 明偏境└以枝葉譬前二觀所破苦集

| 以燈炬譬前二觀所修道滅



| | | | |
|--------|--------|------------|-------------|
| ◎ 正修中觀 | ├ 總釋 | ├ 明難知難觀 | |
| | | 例釋 | ├ 以觀真例 |
| | | | ├ 以觀俗例 |
| | | ├ 略示觀境 | ├ 釋智障即是觀境 |
| | | | ├ 初番無明是中智家障 |
| | | | ├ 次番明中智被障 |
| | | | ├ 後番能所合論 |
| | | ├ 正示智障體是無明 | |
| | ├ 開章別釋 | ├ 開章 | |
| | | ├ 別釋 | ├ 正釋 |
| | | | ├ 觀無明即是因成假 |
| | | | ├ 總立觀境 |
| | | | ├ 別明用止觀 |
| | | | ├ 觀 |
| | | | ├ 用觀 |
| | | | ├ 正明 |
| | | | ├ 指上廣文 |
| | | | ├ 明觀相 |
| | | | ├ 法 |
| | | | ├ 譬 |
| | | | ├ 合 |
| | | | ├ 結成 |
| | | | ├ 更述所破 |
| | | | ├ 結成三觀 |
| | | | ├ 止 |
| | | | ├ 正明止 |
| | | | ├ 明止相 |
| | | | ├ 譬 |
| | | | ├ 合 |
| | | | ├ 結成三止 |
| | | | ├ 用六十四番 |
| | | | ├ 重示用觀方法 |
| | | | ├ 明得失 |
| | | ├ 觀法性即相續假 | ├ 牒前惑為所觀境 |
| | | | ├ 法 |
| | | | ├ 譬 |
| | | | ├ 正示觀法 |
| | | | ├ 用六十四番 |
| | | | ├ 勸勤用觀 |
| | | ├ 觀真緣即相待假 | ├ 自行 |
| | | | ├ 先立相待相 |
| | | | ├ 列出四句以為觀法 |
| | | | ├ 正觀破計 |
| | | | ├ 以常無常破 |
| | | | ├ 述二論師所計 |
| | | | ├ 判屬性過 |

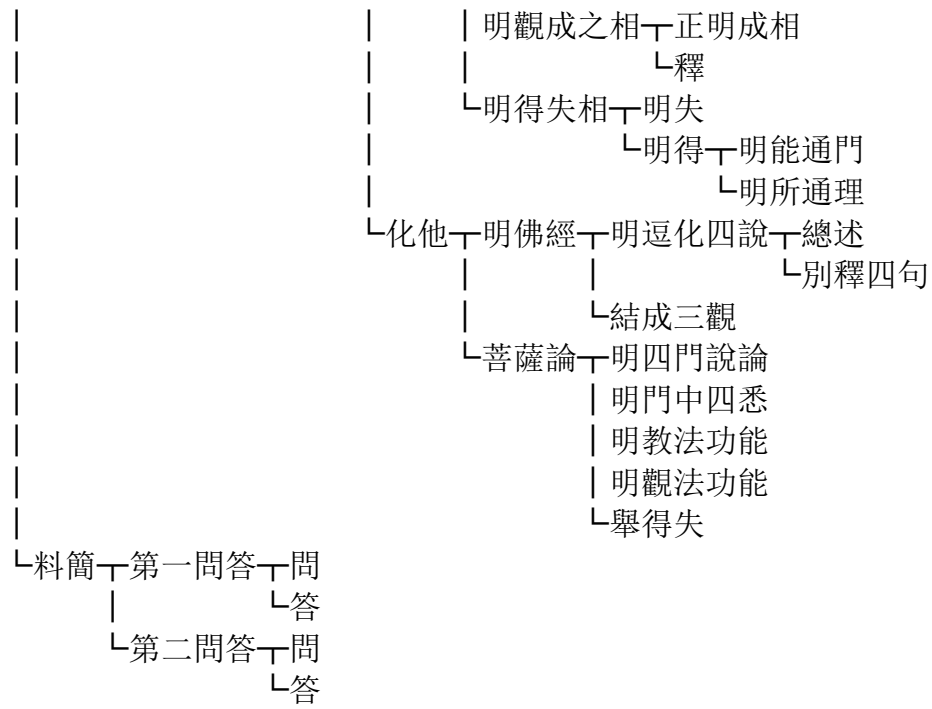

(上接 P100)

◎ 明位利益 一 明入位之法

- | 斥權立實 一 斥權 一 具舉三位
- | | | 權立前二
- | | | 復斥前二
- | | 一 立實 一 正立圓 一 五品
- | | | 六根 一 牒前五品
- | | | | 舉喻
- | | | | 一 引例釋成
- | | | | 初住 一 正明中位
- | | | | | 一 引證
- | | | 明觀功能
- | | 一 重斥權位
- | 判權實 一 總判
- | | 一 引證
- | | 一 歷教
- | 正明中位破惑功能 一 舉略
- | | 一 舉譬
- | | 一 引劣例勝
- | | 一 正示
- | | 一 引證指廣
- | 一 結破法遍

(上接 P75)

△ 橫破法遍 明來意



(上接 P75)

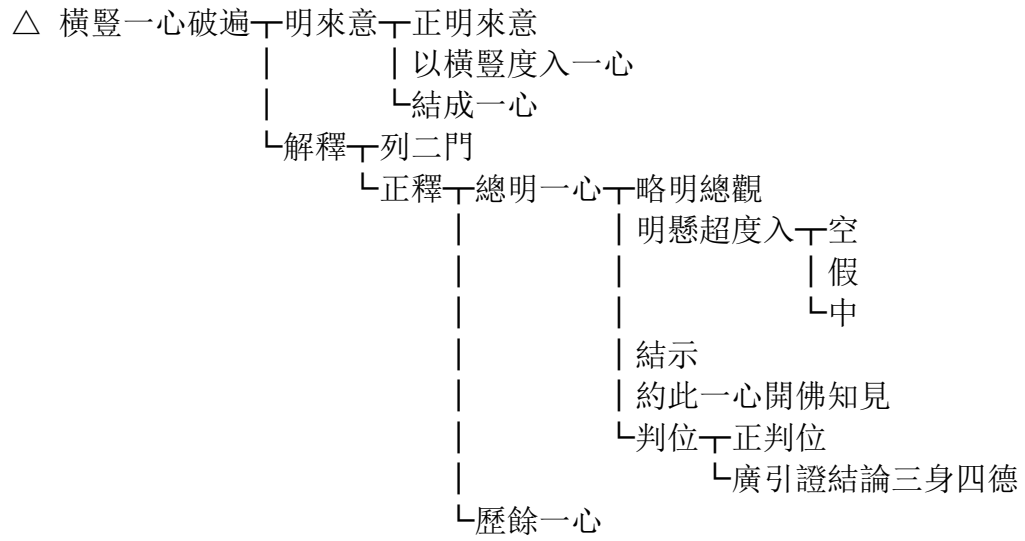

○ 例餘陰入 (上接 P75)

(上接 P75)



(上接 P61)

☆ 第五明識通塞

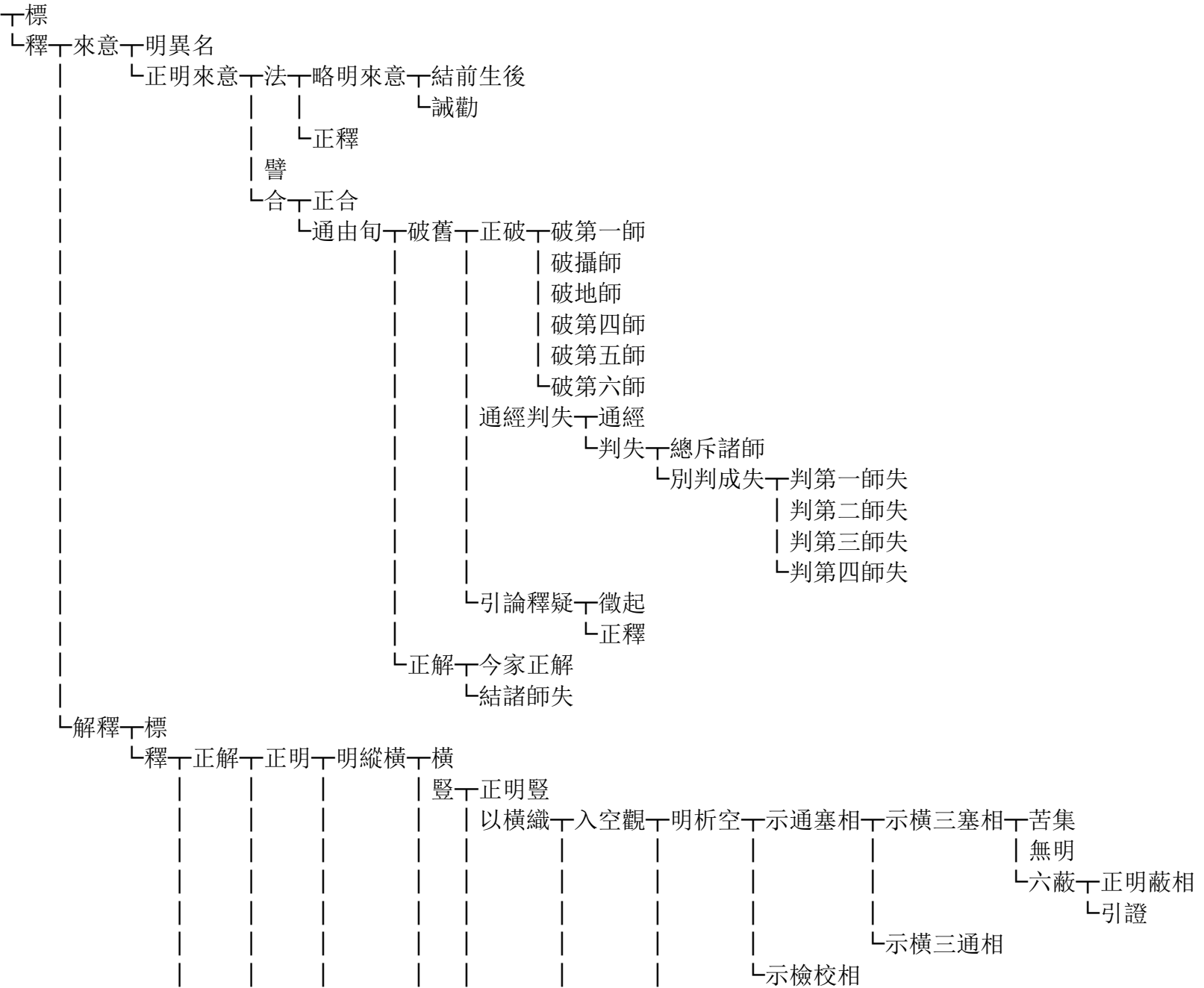

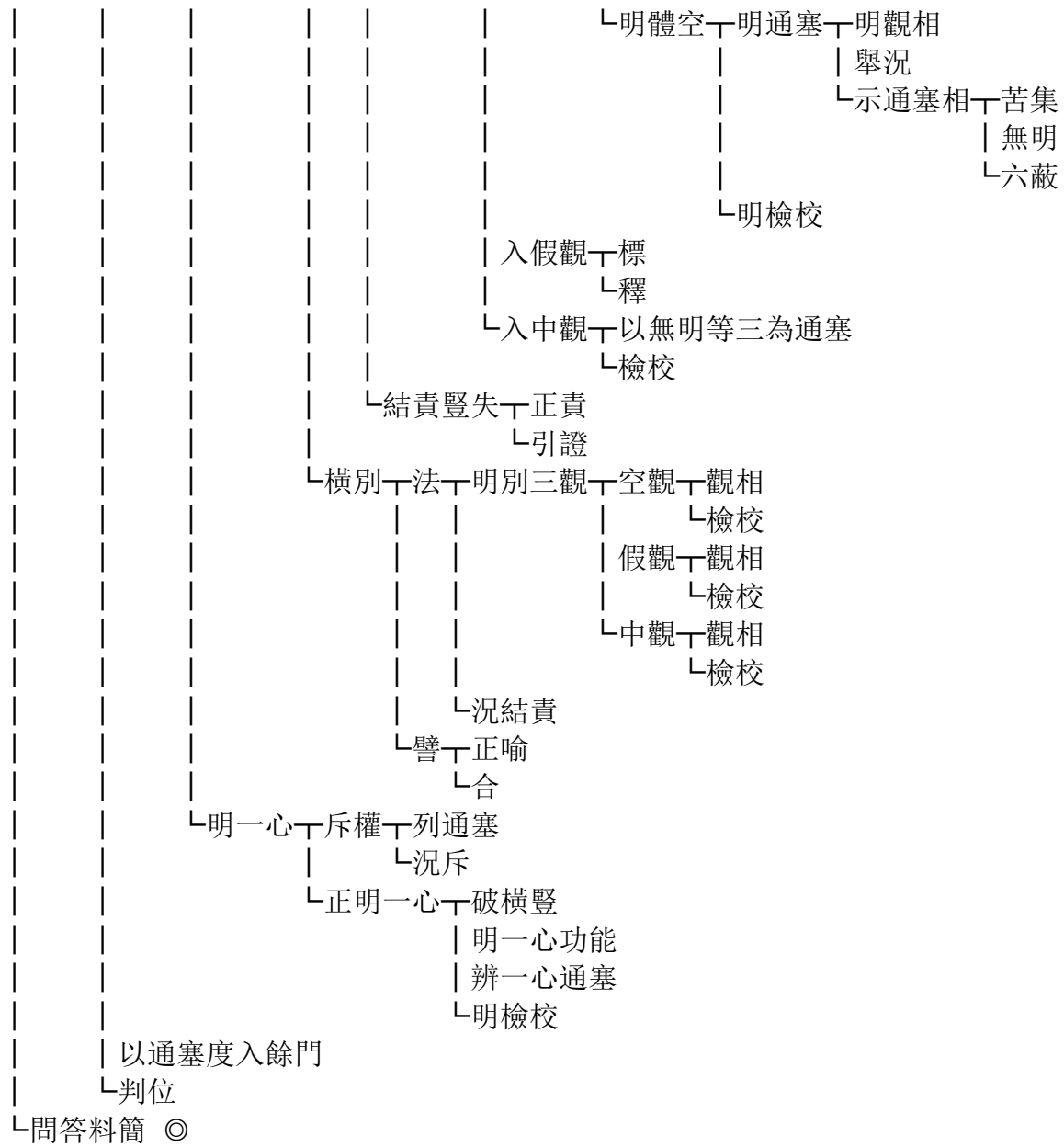

|
|
|
|
|
└正解┐明去取
| 正釋 ◎
| 通結道品 ◎
| 舉譬 ◎
| 通三脫 ◎ (下接 P113)
└結判麤妙 ◎ (下接 P113)

| └申論意
| 釋無漏┐正釋
| └指大論結酬
└釋第三句┐引論文
 └解釋

- ◎ 正釋┆明四念處┆正明┆引證┆引大品證四念
 - | | | | | 引華嚴釋大品
 - | | | | | ┆引法華釋華嚴
 - | | | | | 斥舊┆斥非
 - | | | | | ┆示正
 - | | | | | ┆解釋┆牒前妙境
 - | | | | | ┆正示念處相┆明念處之相┆觀色┆趣舉一界作境
 - | | | | | | | | | | | ┆以九界為例
 - | | | | | | | | | | | 觀受┆趣舉一界作境
 - | | | | | | | | | | | ┆以九界為例
 - | | | | | | | | | | | 觀心┆趣舉一界作境
 - | | | | | | | | | | | ┆以九界為例
 - | | | | | | | | | | | ┆觀法┆趣舉一界作境
 - | | | | | | | | | | | ┆以九界為例
 - | | | | | | | | | | | 明念處兼廣結成秘藏┆略釋
 - | | | | | | | | | | | ┆正釋┆徵起
 - | | | | | | | | | | | ┆正明┆色┆以空假破倒
 - | | | | | | | | | | | | | | | | | ┆明中道結成秘藏
 - | | | | | | | | | | | | | | | | | 受┆以空假破倒
 - | | | | | | | | | | | | | | | | | ┆明中道結成秘藏
 - | | | | | | | | | | | | | | | | | 心┆以空假破倒
 - | | | | | | | | | | | | | | | | | ┆明中道結成秘藏
 - | | | | | | | | | | | | | | | | | ┆法┆以空假破倒
 - | | | | | | | | | | | | | | | | | ┆明中道結成秘藏
 - | | | | | | | | | | | | | | | | | 以三諦釋名
 - | | | | | | | | | | | | | | | | | 結成三諦
 - | | | | | | | | | | | | | | | | | ┆結成一切法
- | | | | | | | | | | | | | | | | | ┆結前生後
- | | | | | | | | | | | | | | | | | 明正勤┆正明行相
 - | | | | | | | | | | | | | | | | | ┆結前生後
- | | | | | | | | | | | | | | | | | 明如意足┆正釋
 - | | | | | | | | | | | | | | | | | ┆結前生後
- | | | | | | | | | | | | | | | | | 明五根┆正釋

| └結前生後
 | 明五力┐正釋
 | └結前生後
 | 明七覺┐正釋
 | └結前生後
 └明八正道┐正釋
 └結八正

◎ 通結道品┐結示初心可修
 | 引證
 └功能┐為入位功能
 └有助大功能

◎ 舉譬┐別約無作道品┐譬
 | | 合┐正合
 | | └明果上異名
 | └結
 └通約三觀┐別對三觀
 └總對三觀

(上接 P62)

☆ 第七明對治助開一標

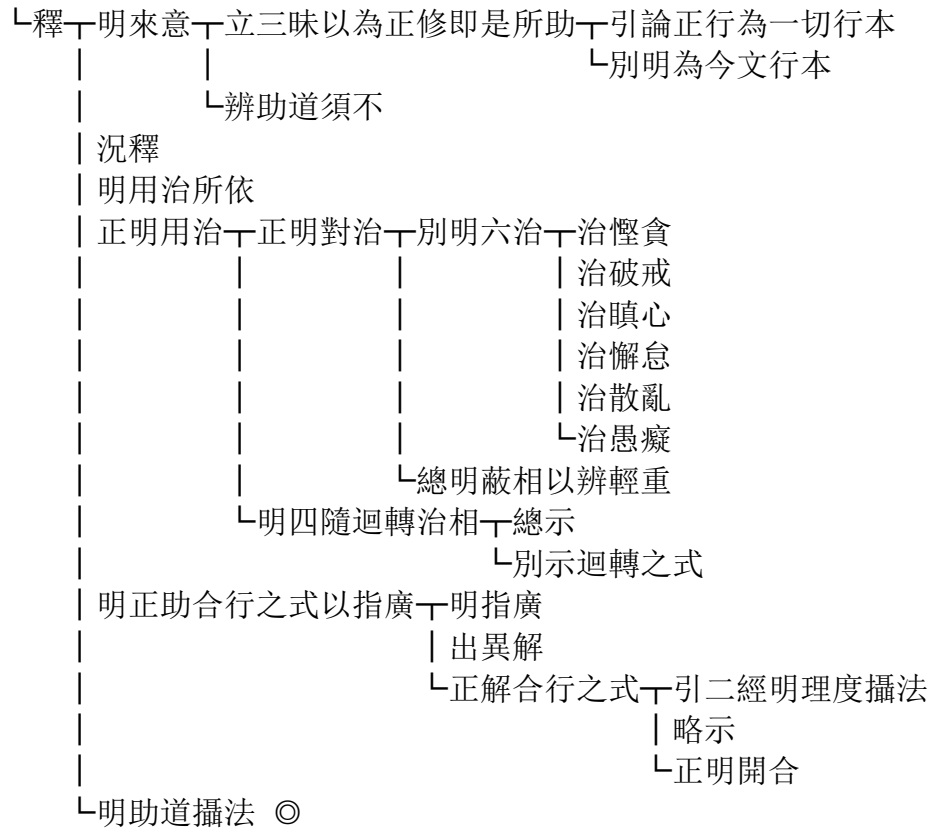

◎ 明助道攝法一列十二科

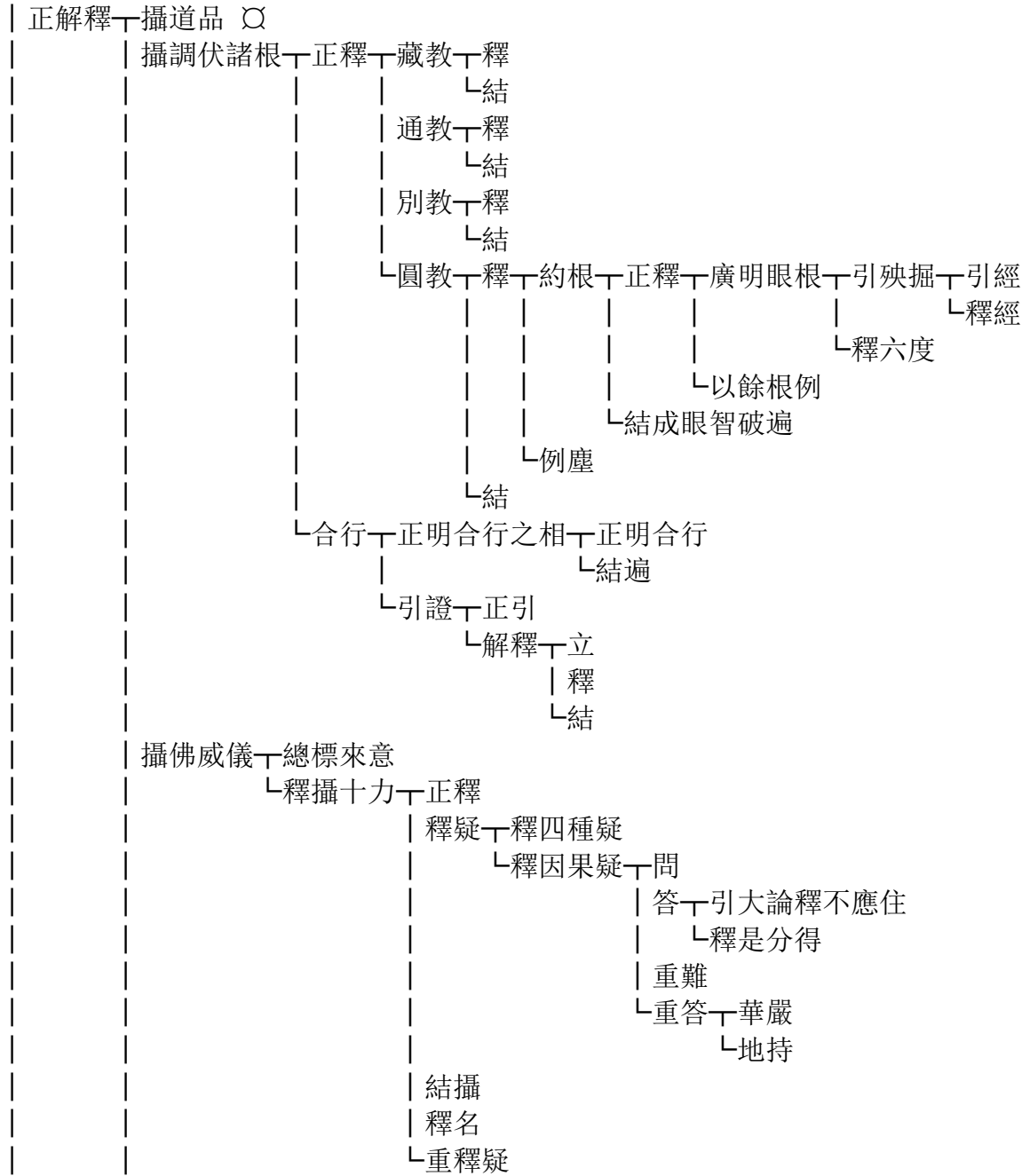

- | 攝四無所畏┆正釋
 - | 結攝
 - | 引大論釋名
 - | 引十住釋疑
- | 攝不共法┆正釋
 - | 略結
- | 攝無礙智┆正釋┆初釋
 - | 次釋
 - | 結攝
- | 攝六通
- | 攝三明
- | 攝四攝
- | 攝陀羅尼
- | 攝相好┆明三藏
 - | 明通教
 - | 形斥
 - | 明別圓
- | 總結
- | 舉況

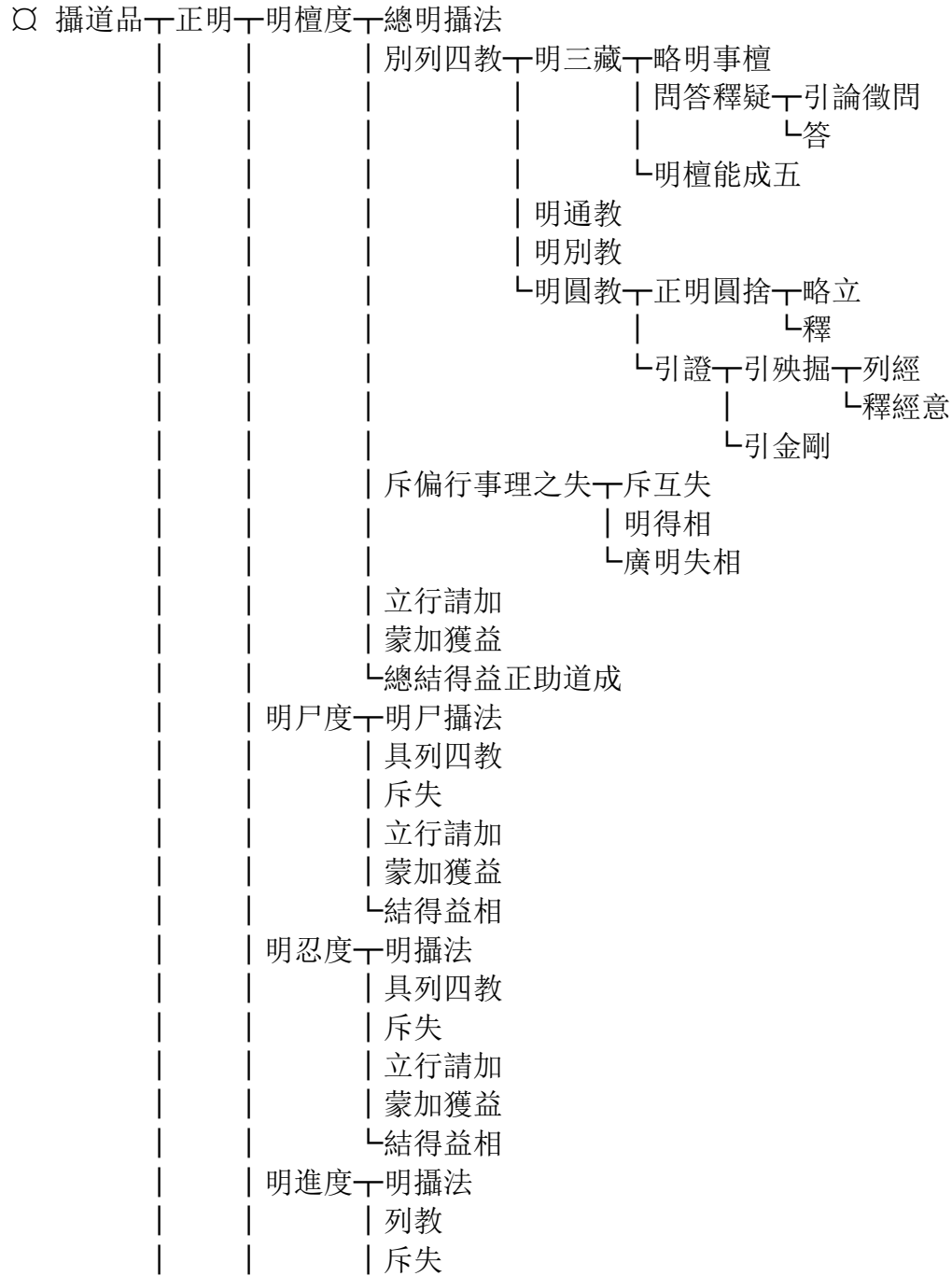

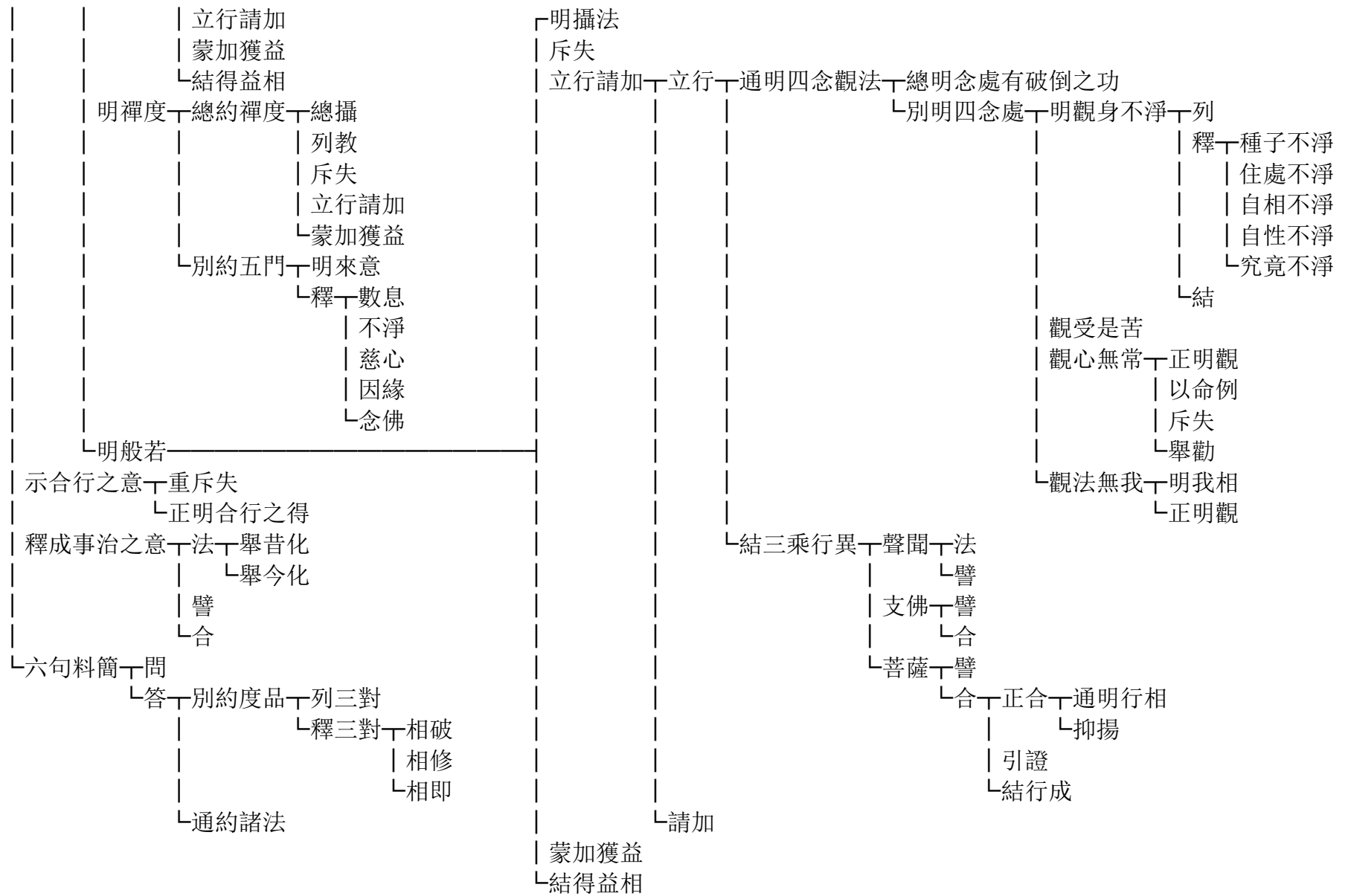

○ 攝調伏諸根、攝佛威儀等（接上 P115）

(上接 P62)

☆ 第八明次位 下 來意

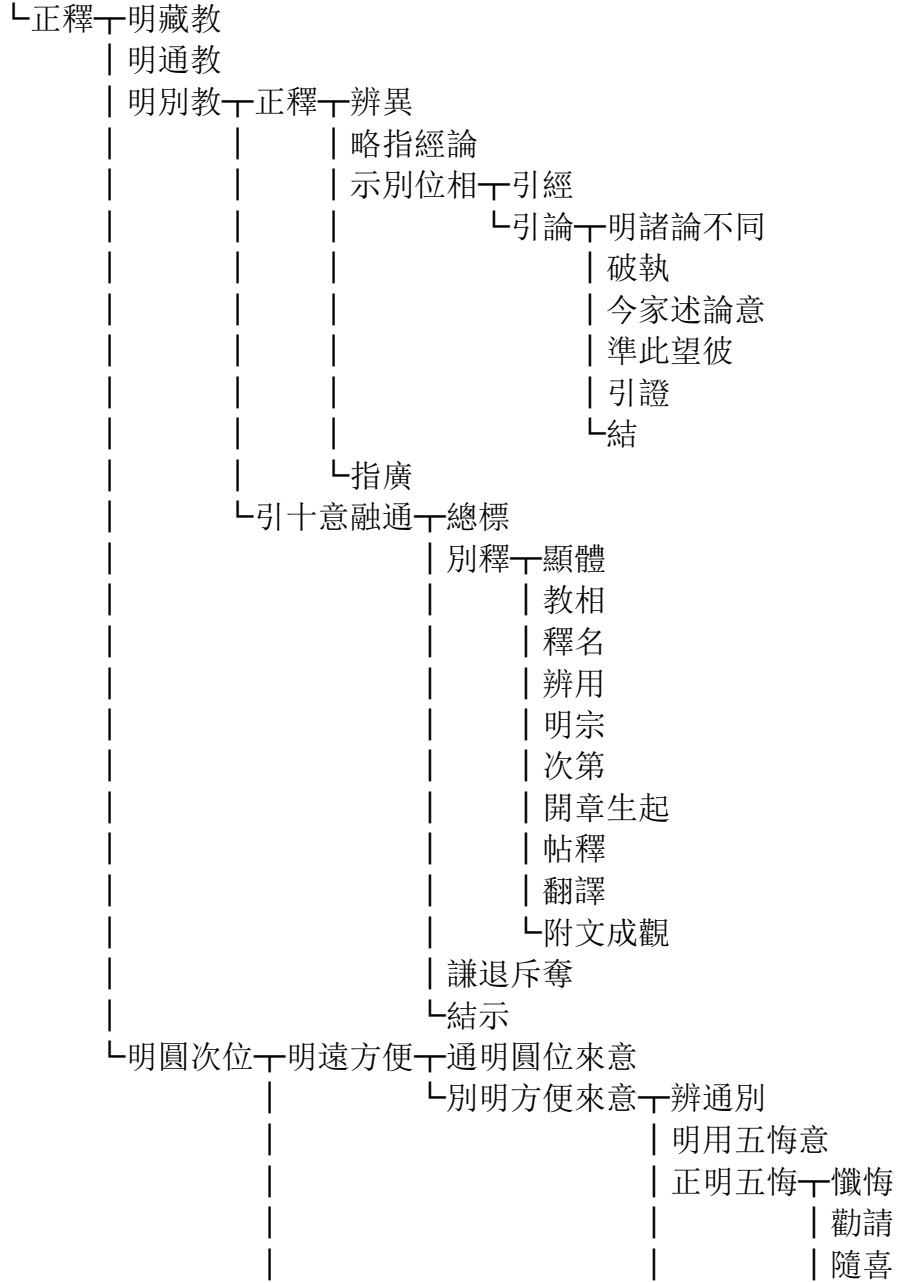

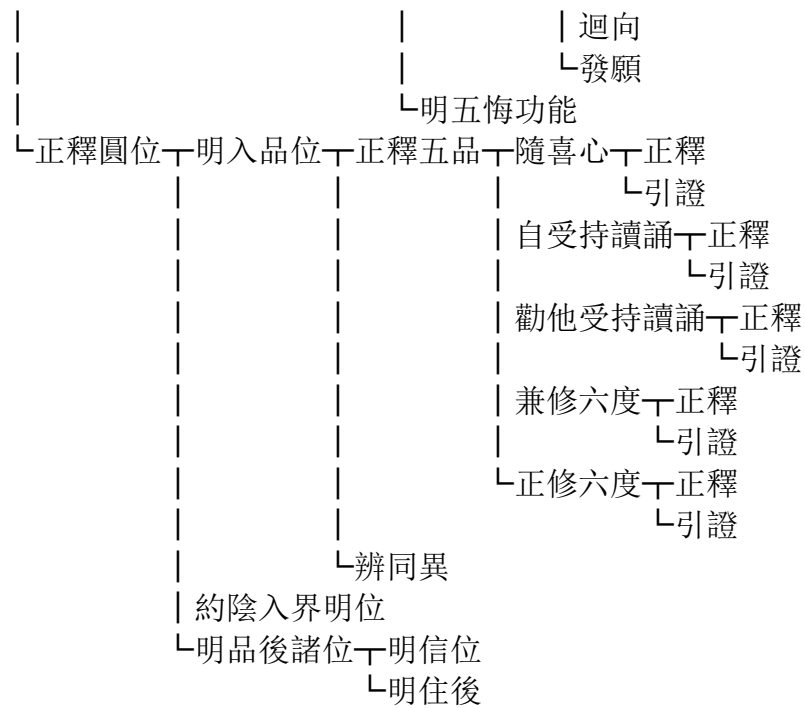

(上接 P62)

☆ 第九明安忍一標

└釋┐明解發為起障之由┐法

|

|譬
└合

|明安忍之意
|明障所由之相
|明障起有損

└誠勸令修三術使行成就┐南岳誠

|引證釋疑
|舉喻勸修三術令行成就安忍外障
|正結勸用術
|修三術安忍內障
|舉喻勸修內術
└結前生後

(上接 P62)

☆ 第十明無法愛一明觀來意

└正釋┐前三教

└正明圓教┐法

|譬
└合┐合停

└合去

☆ 總結示、總喻大車等 (上接 P62)

(上接 P62)

★ 明歷緣對境 序意

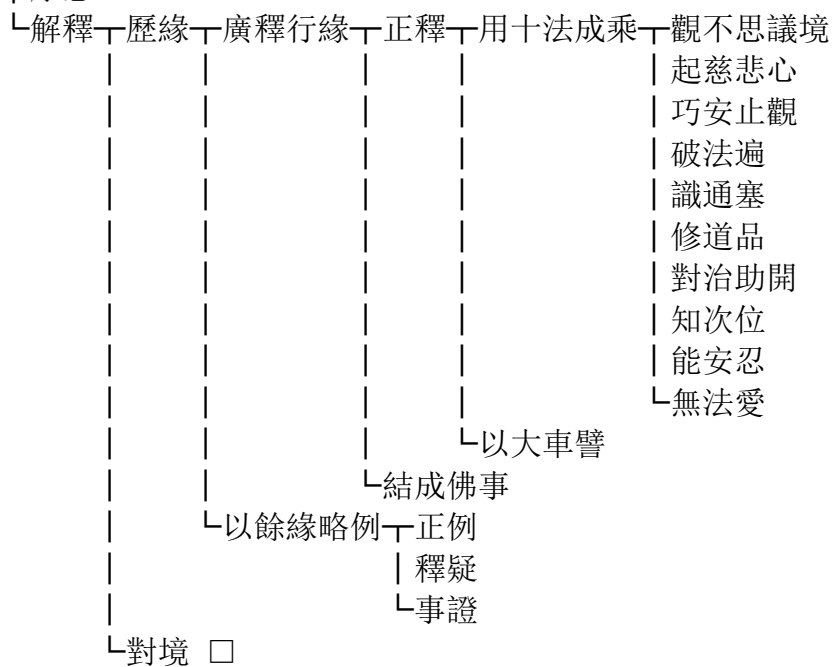

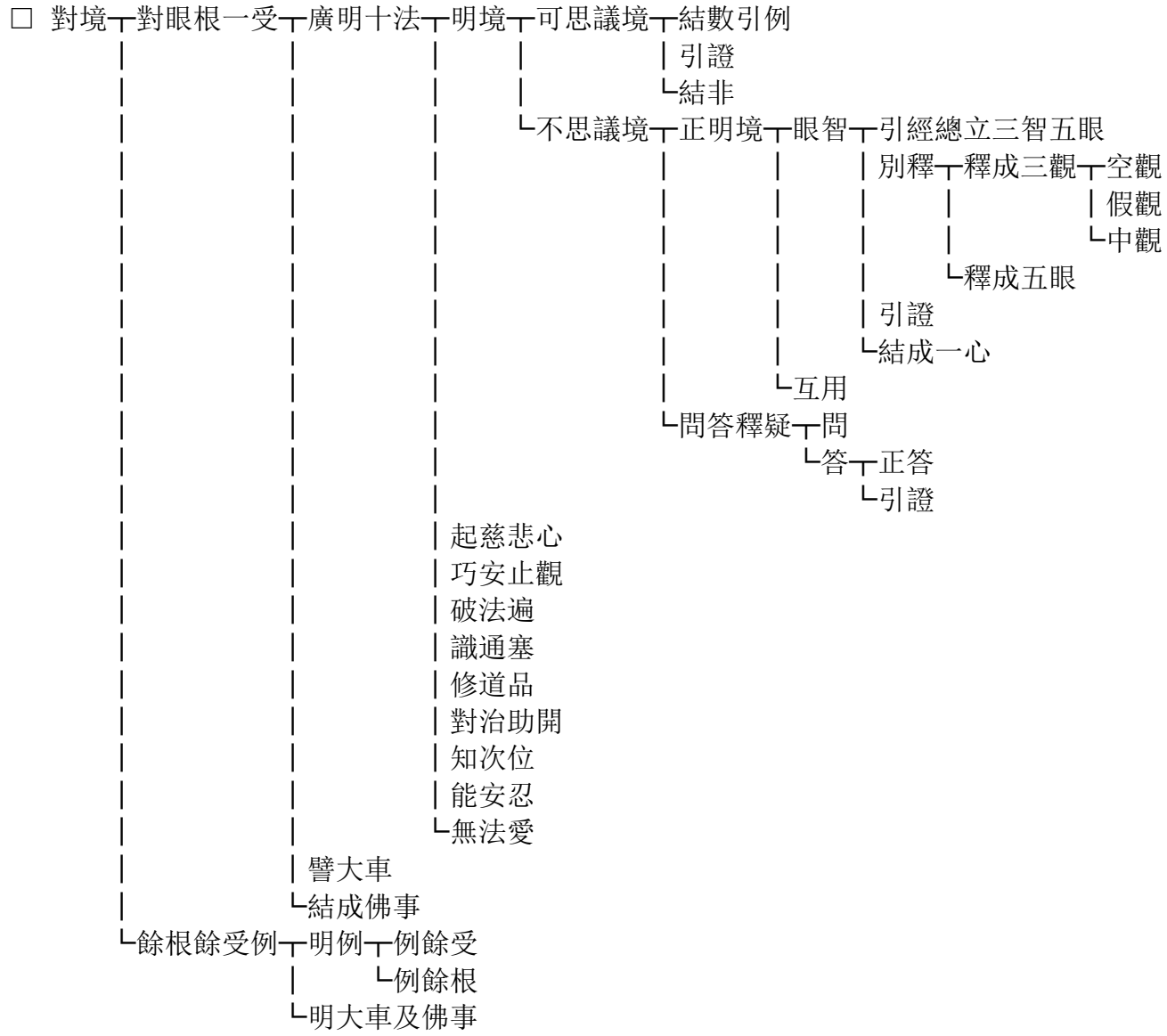

(上接 P62)

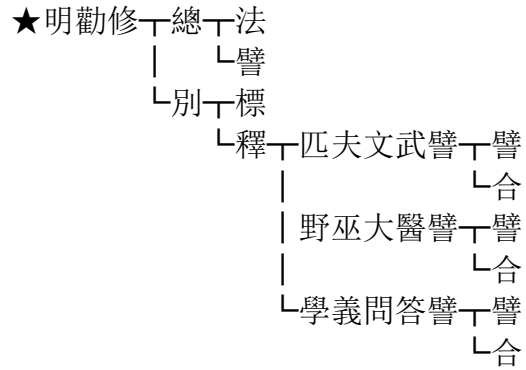

(上接 P62)

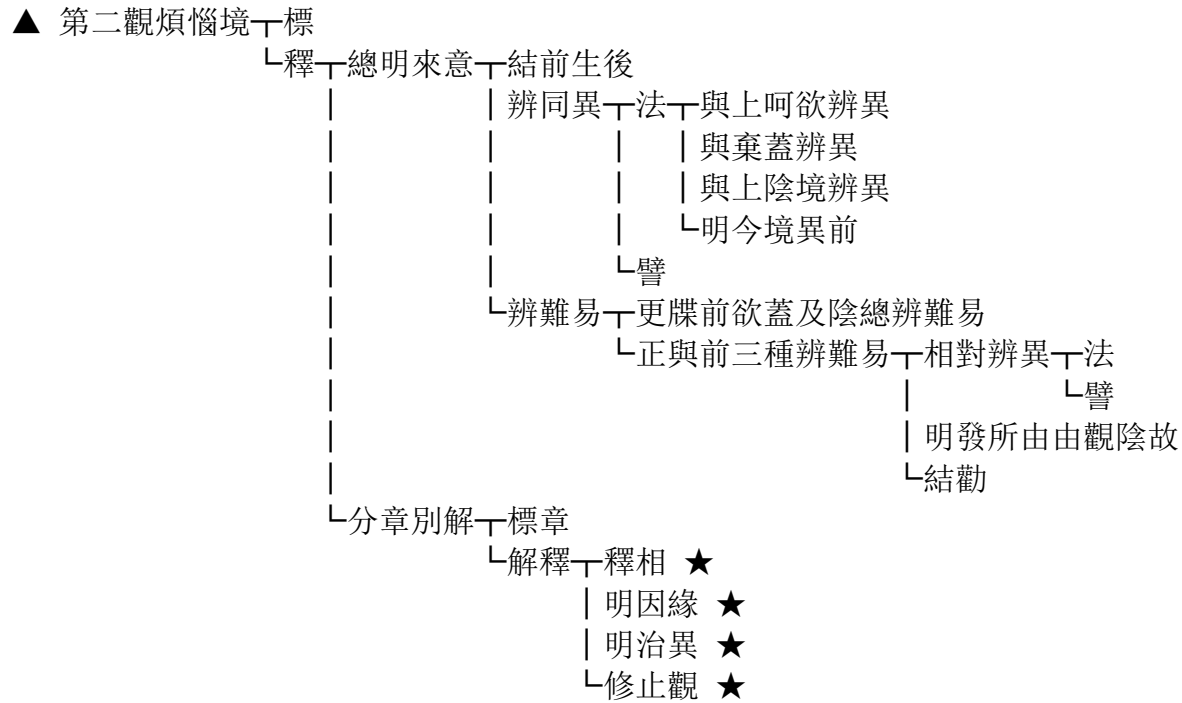

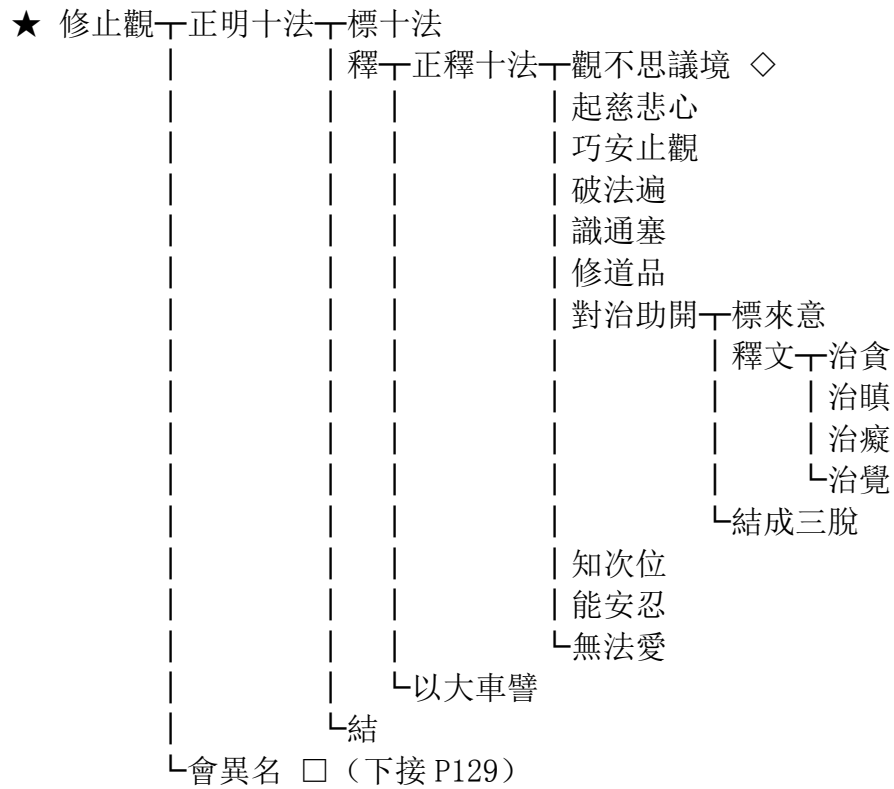
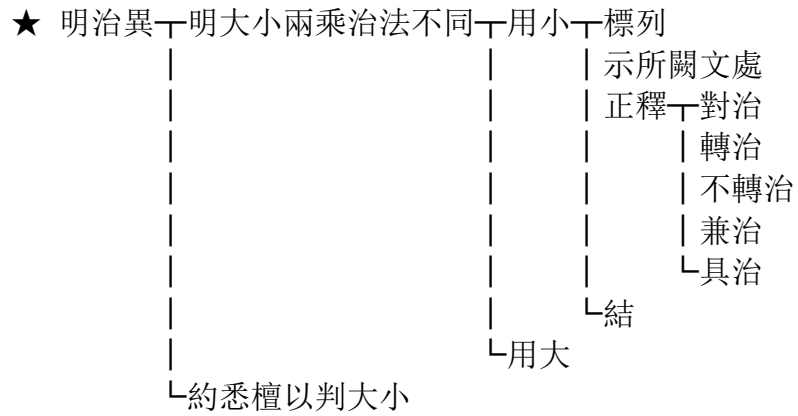

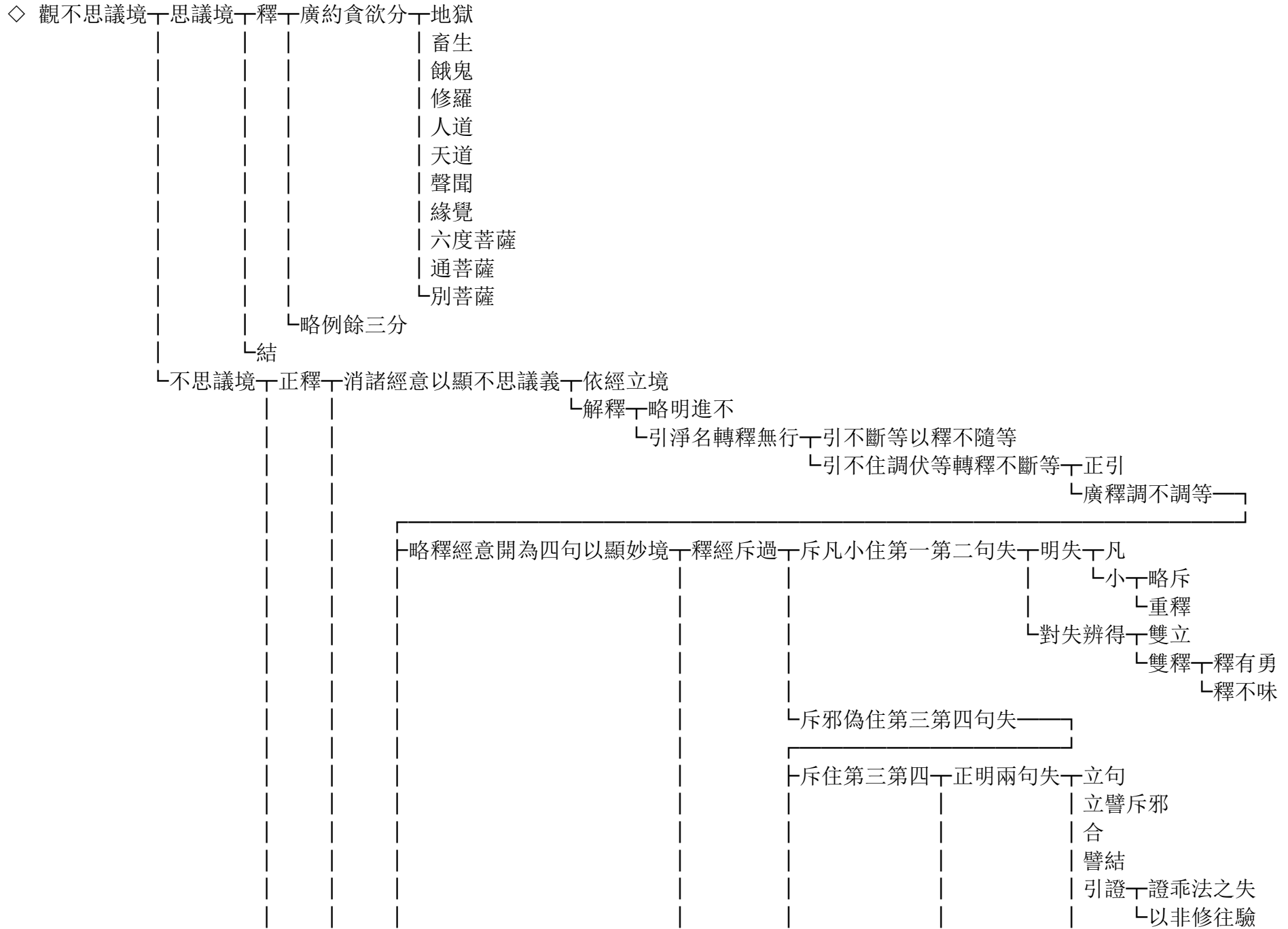

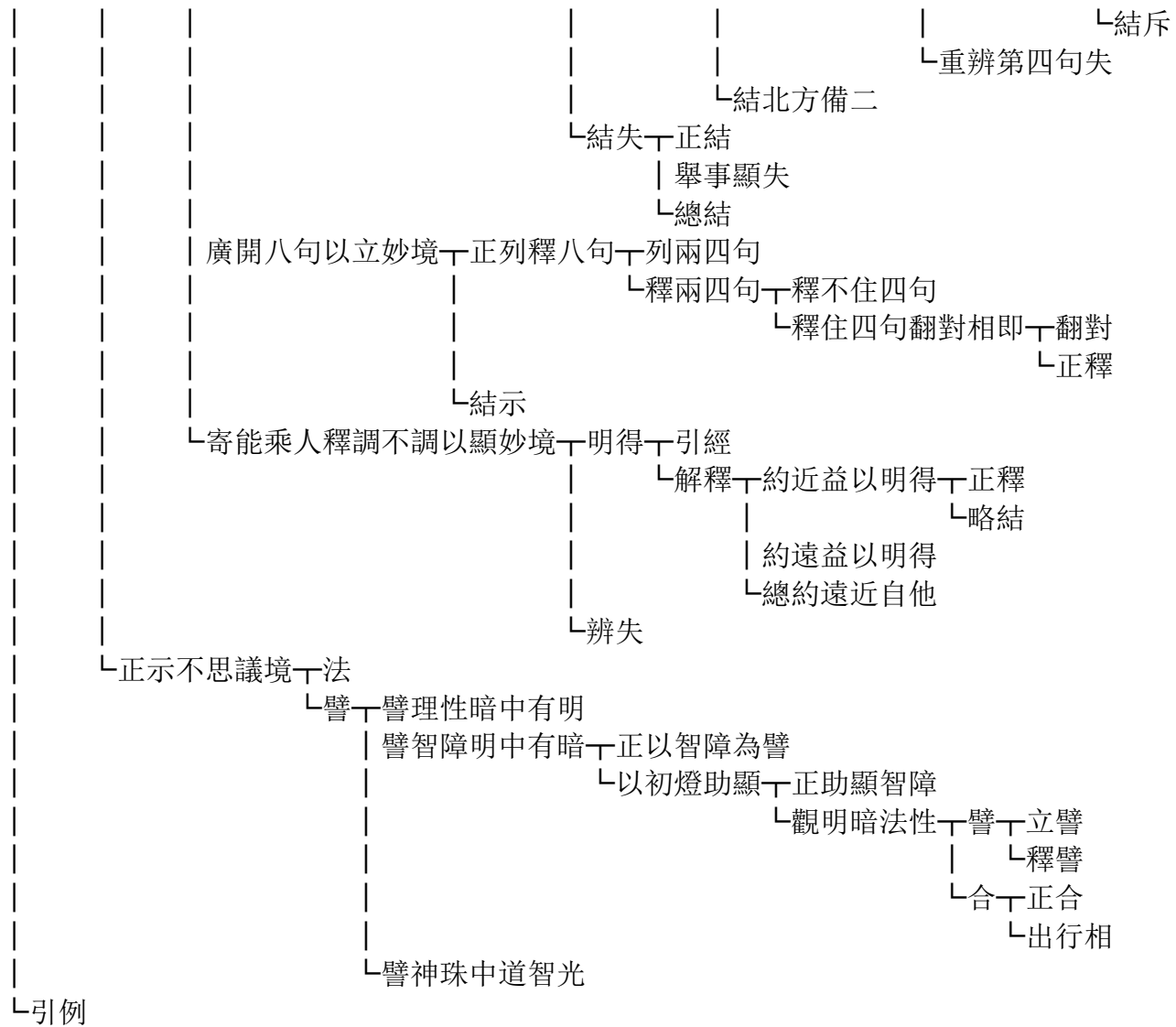

◇ 起慈悲心、巧安止觀等（上接 P126）

(上接 P126)

□ 會異名 下略

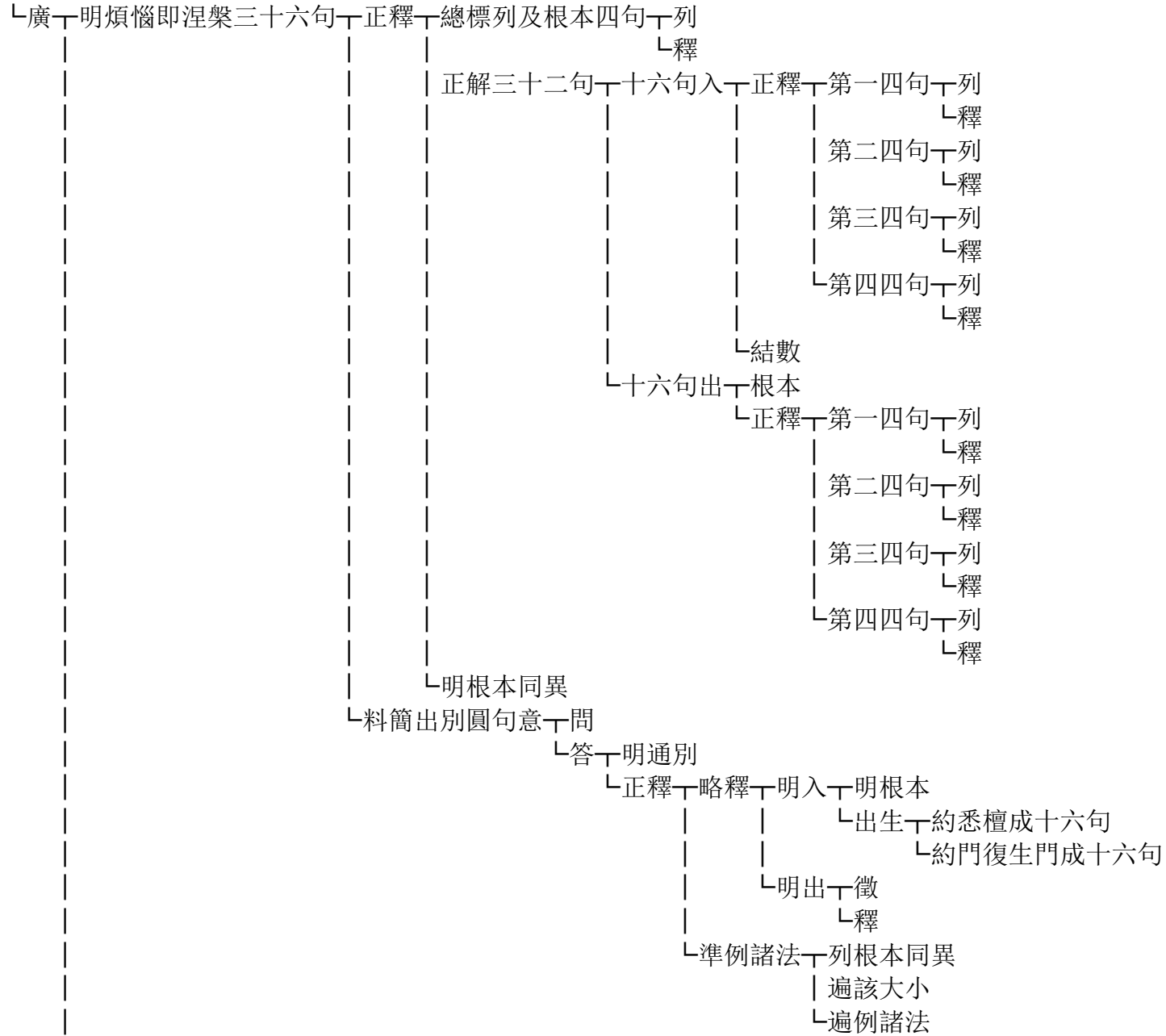

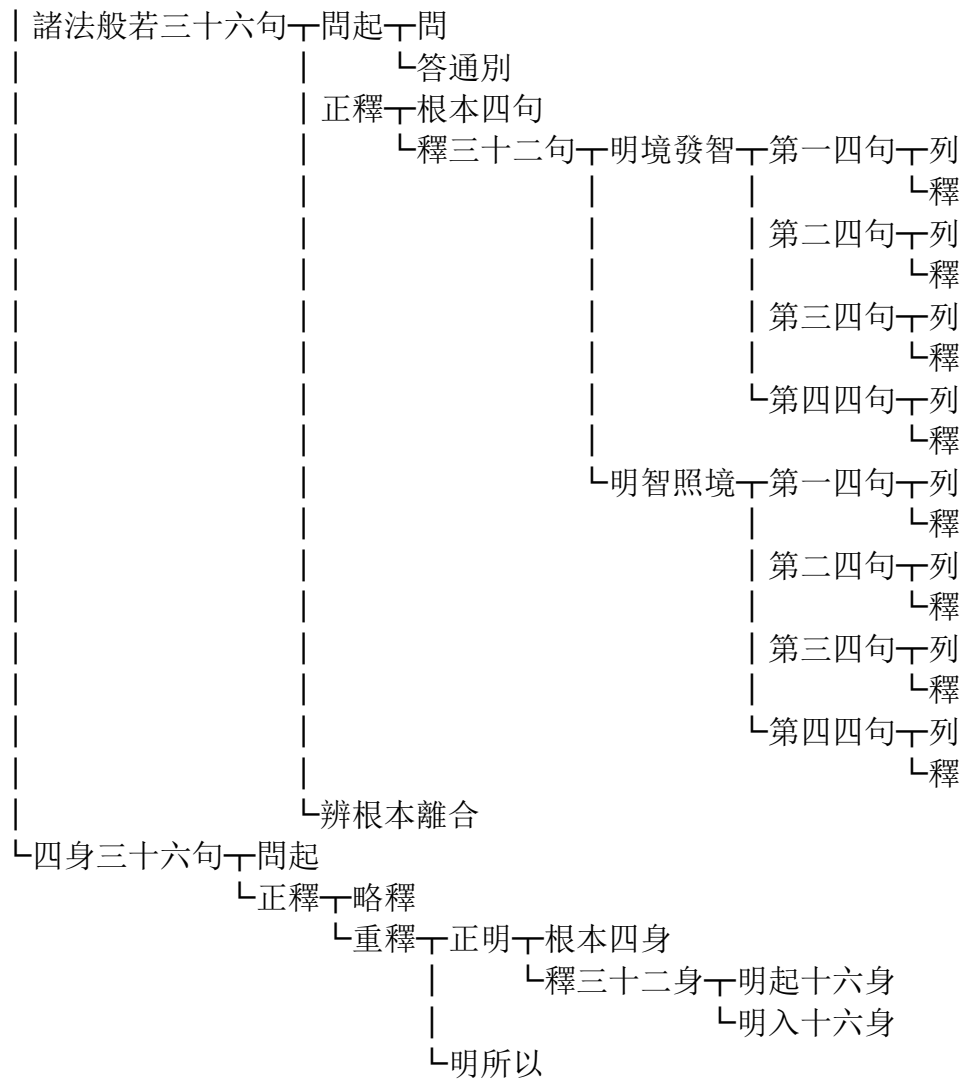

(上接 P62)

▲ 第三明病患境一標

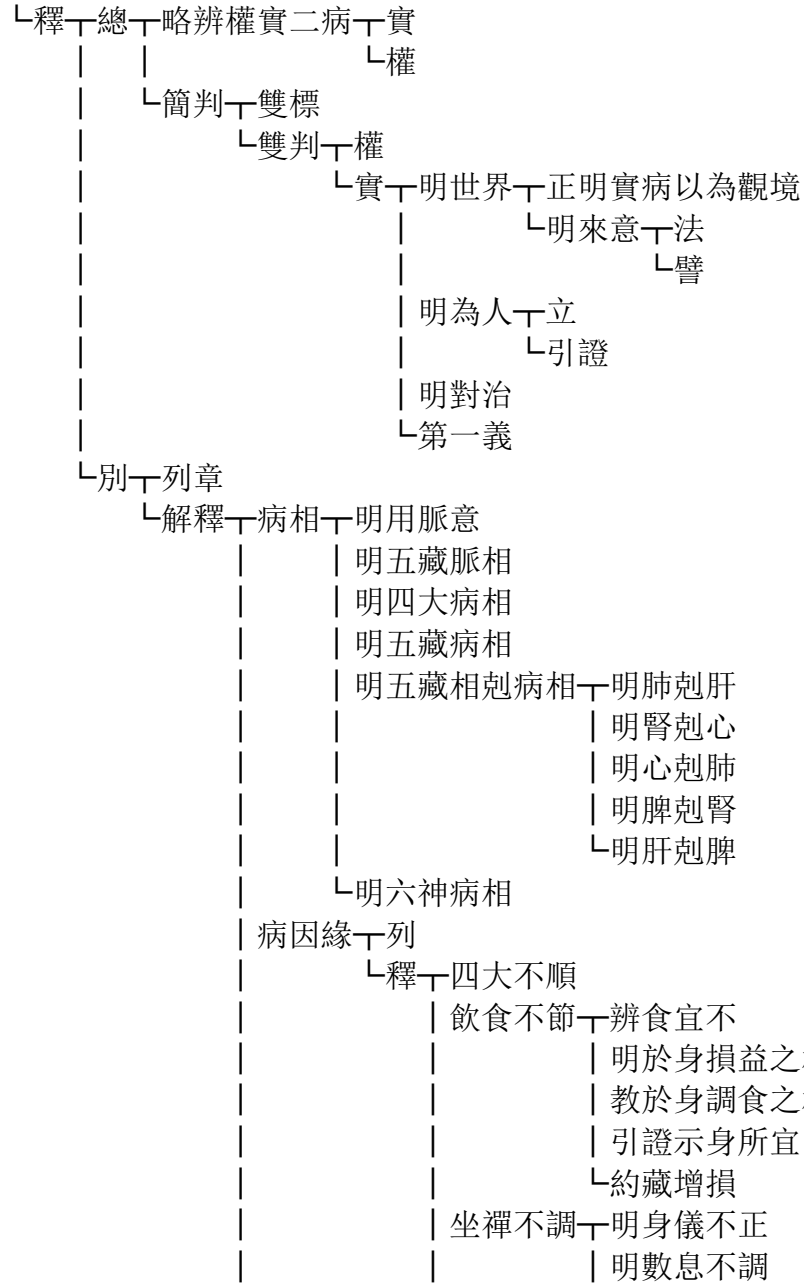

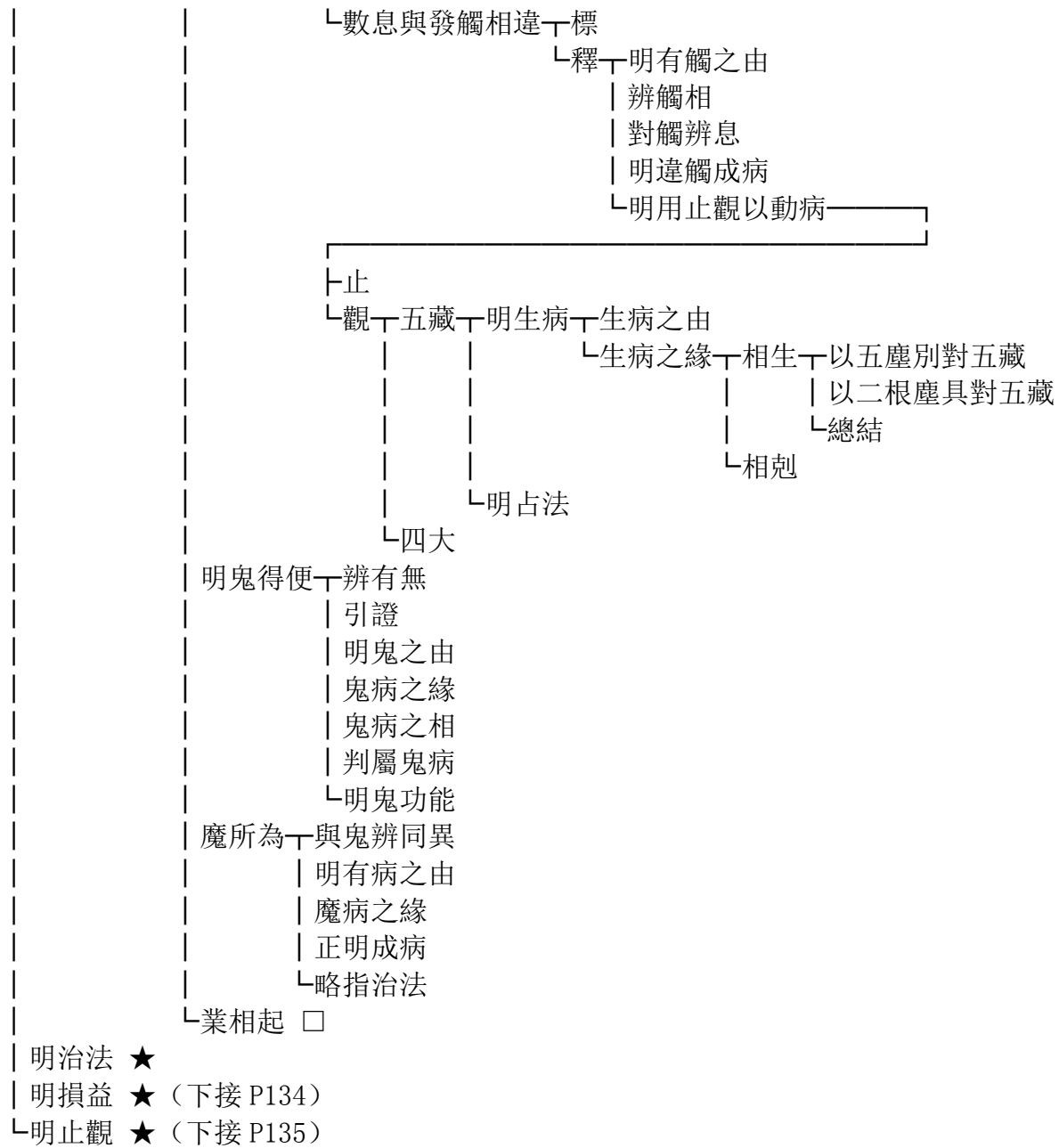

□ 業相起┆明病相┆明犯戒病相┆明業為病由
 | | |
 | | | 明驗病知業
 | | |┆明病差之由
 | |┆明持戒病相
 |┆略明用治之方

★ 明治法┆明辨同異┆不同
 | |┆誠勸
 |┆正明用治┆列
 |┆釋┆用止┆止臍
 | | | 止丹田
 | | | 止三里
 | | | 止脚橫文
 | | | 止脚間境界
 | | | 止心於坑
 | | | 止足
 | | | 止病處
 | | | 止所剋藏┆引皇帝秘法明相生相剋
 | | | |┆明用治之法
 | | |┆治四大
 | | 用氣┆列
 | | |┆釋┆教作氣方法
 | | | |┆教用治方法┆明治四大
 | | | | | 各治一藏
 | | | | | 共治一藏
 | | | |┆教吐納法
 | | 用息┆明來意
 | | | 簡主伴
 | | | 教用息之儀
 | | |┆正明治病┆明用報息意
 | | | |┆明用依息┆列名
 | | | | | 明同異┆與報息辨同異
 | | | | | | 與六氣辨同異

(上接 P132)

★ 明止觀一標

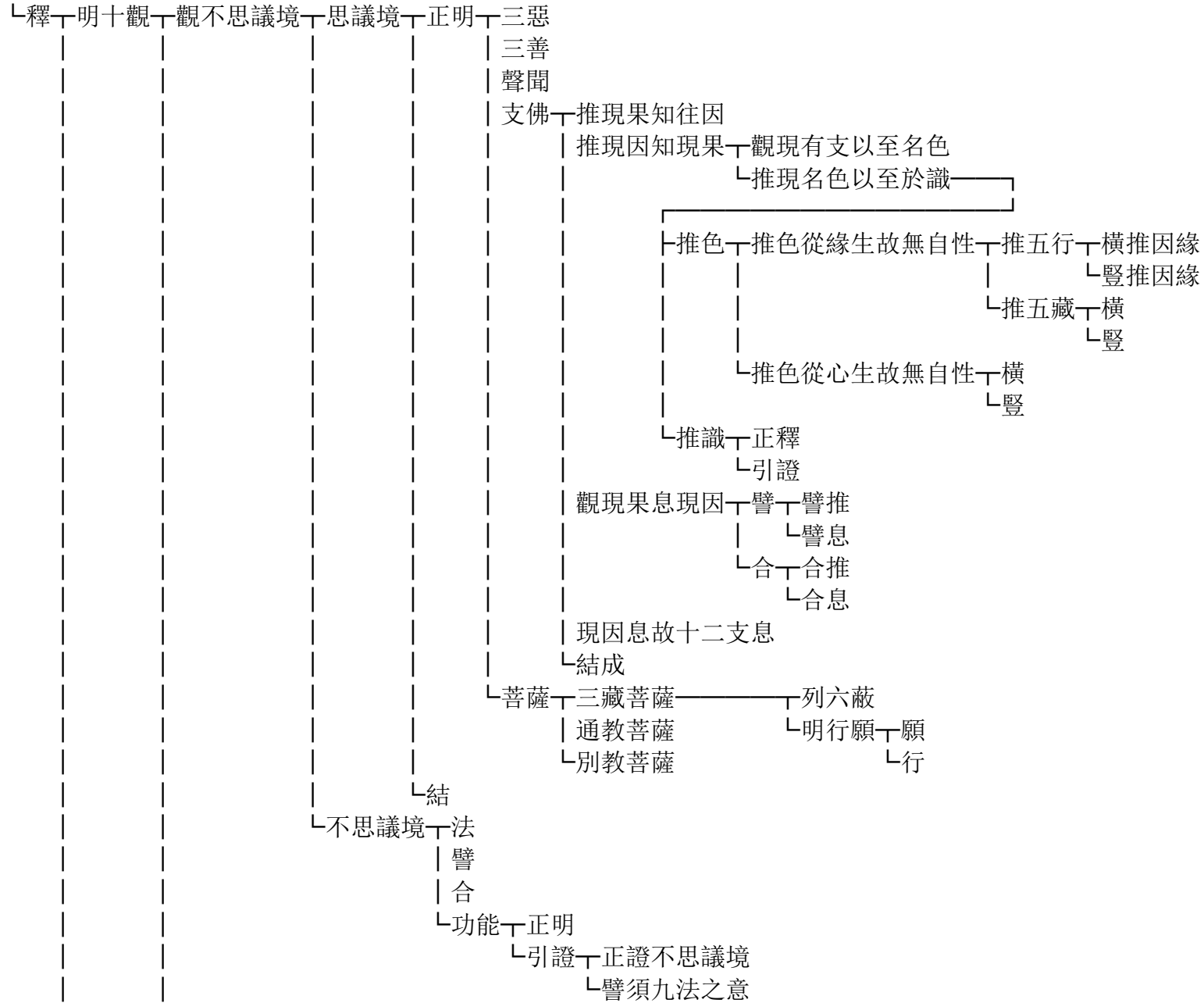

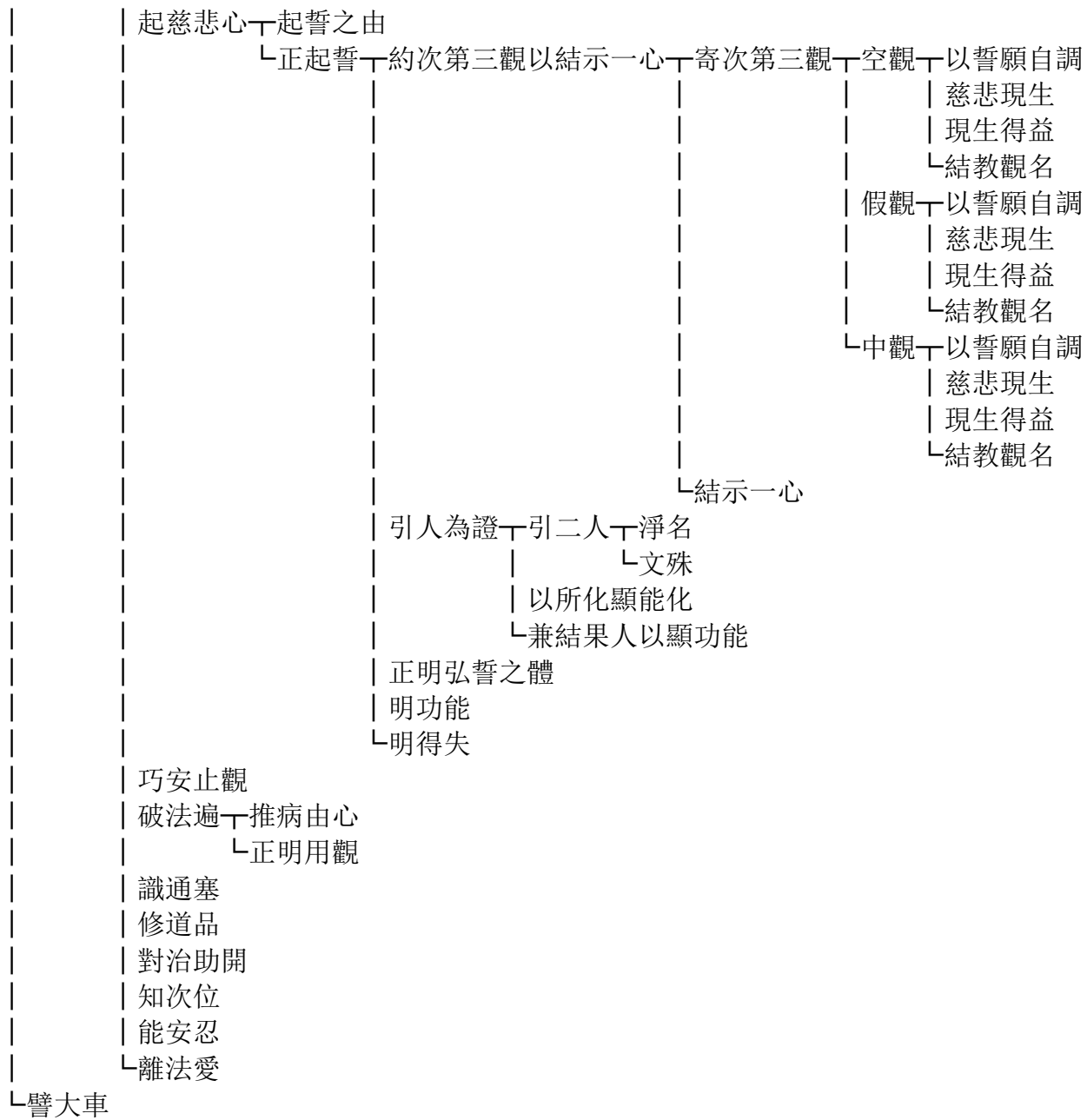

(上接 P62)

▲ 第四業相境一標

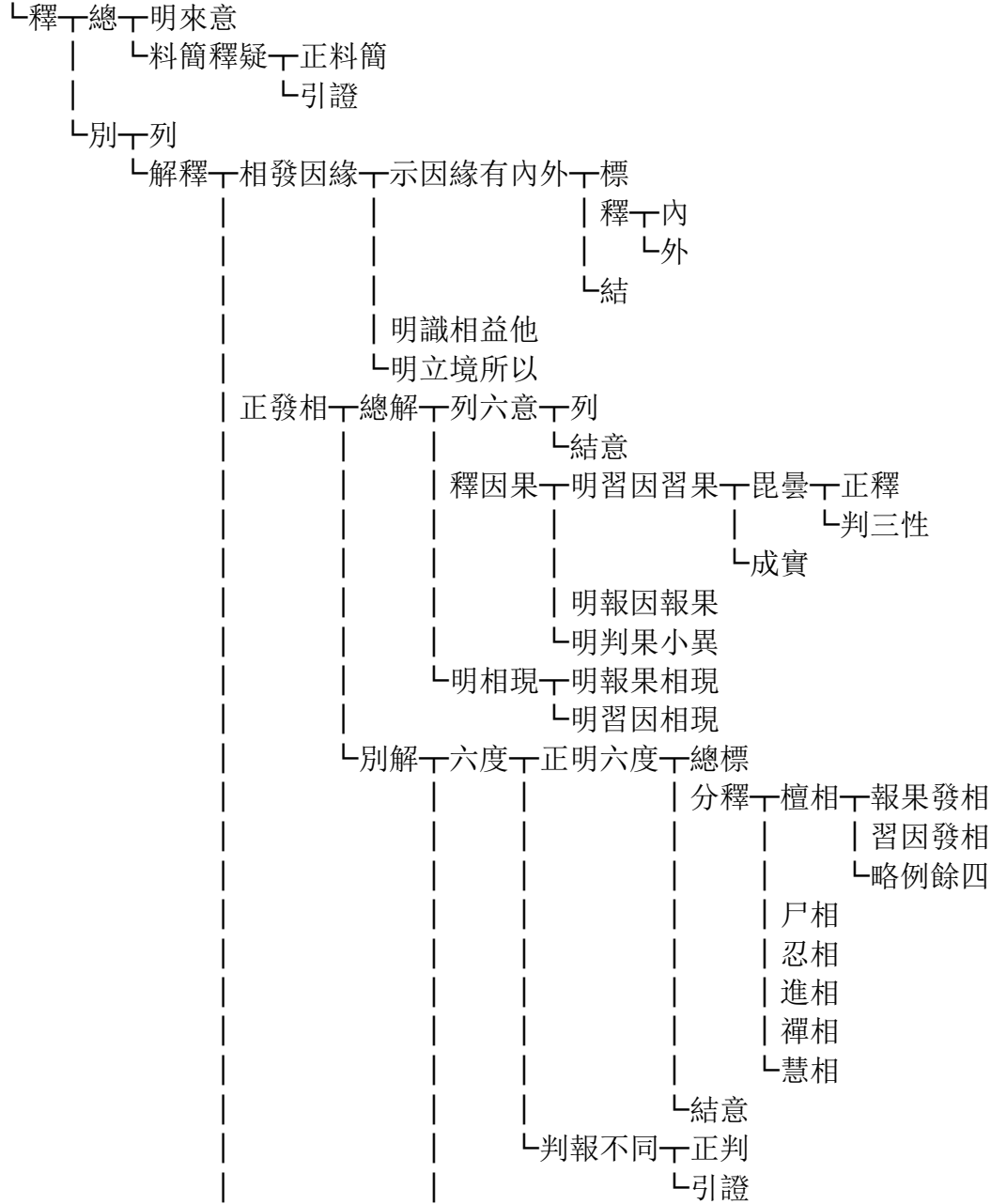

★ 修止觀一標

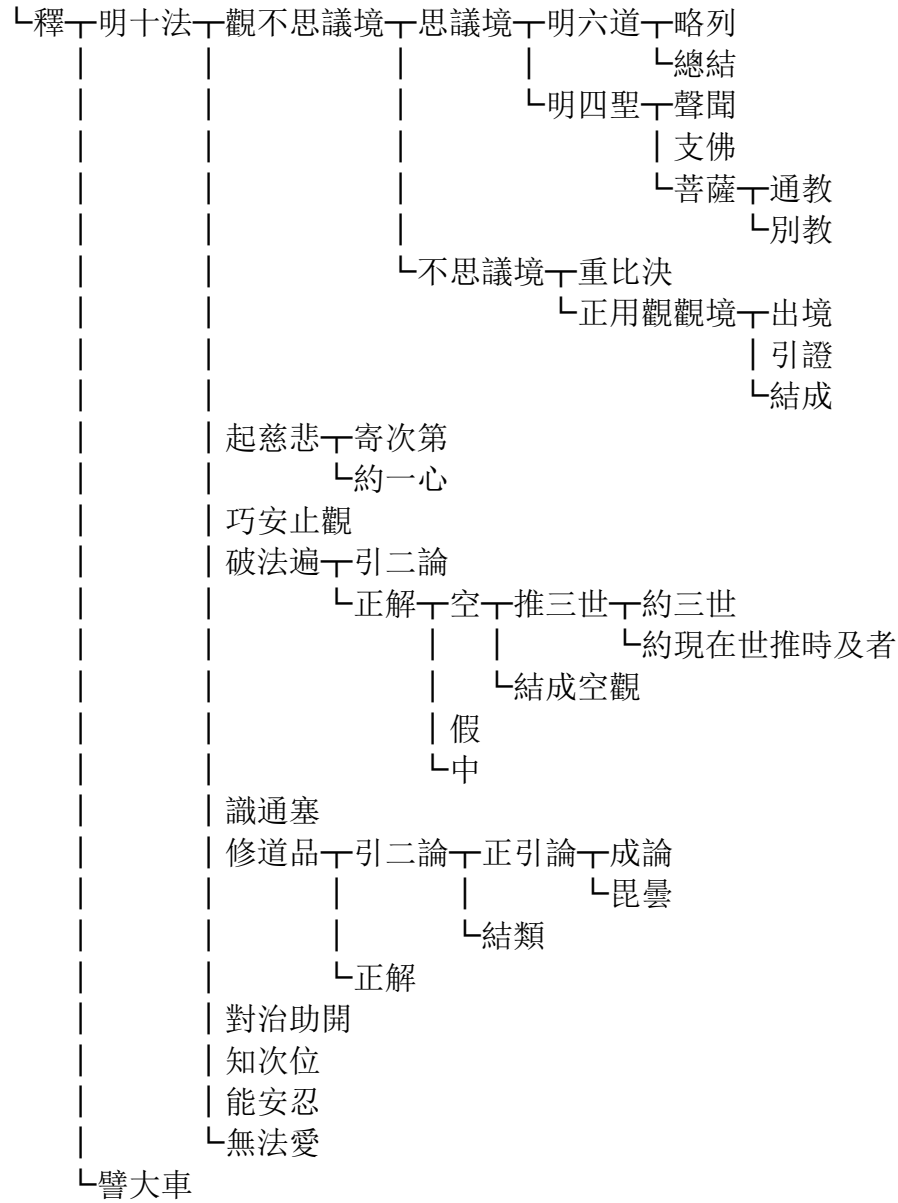

(上接 P62)

▲ 第五明魔事境一標

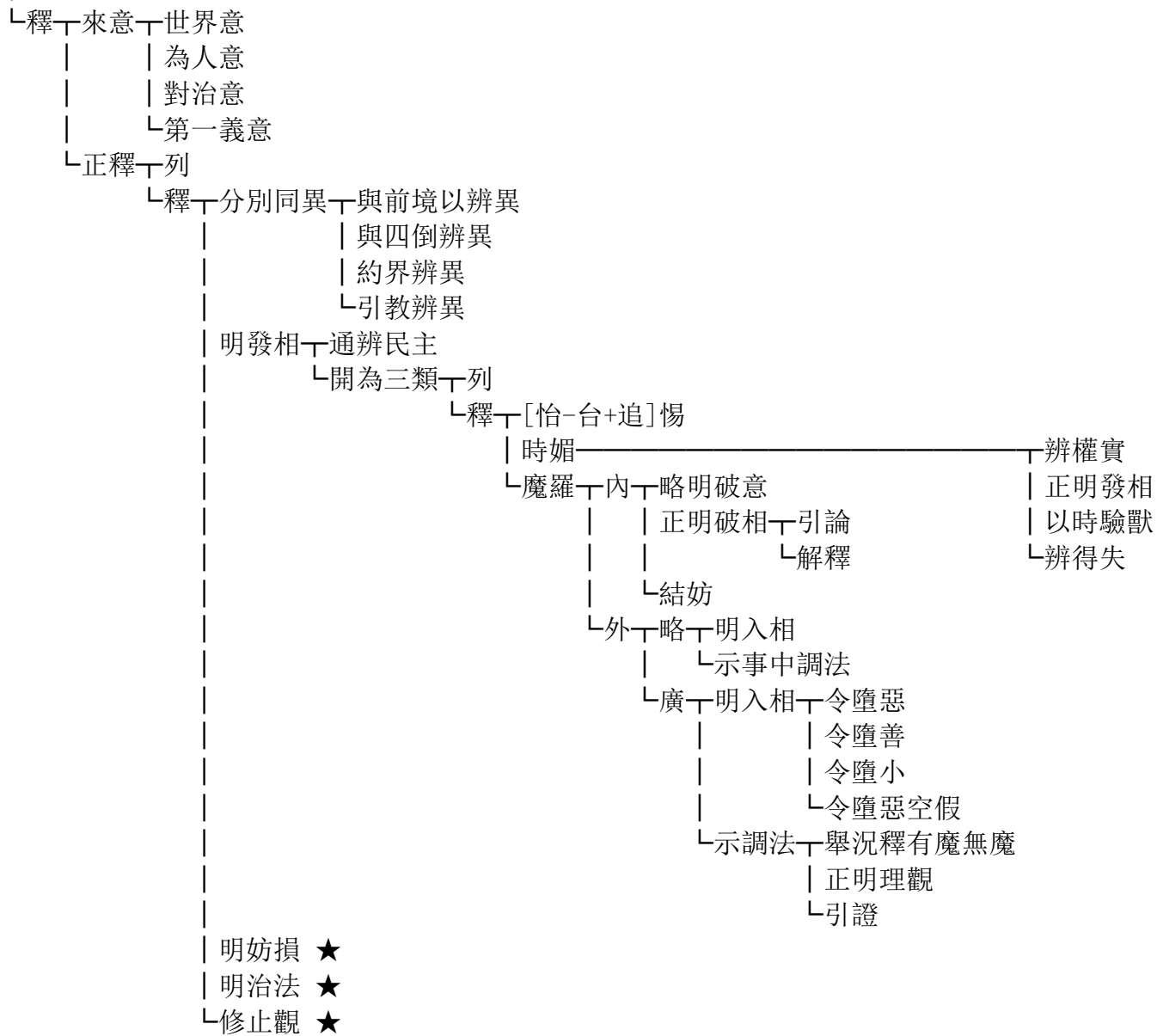

★ 明妨損一列三妨法

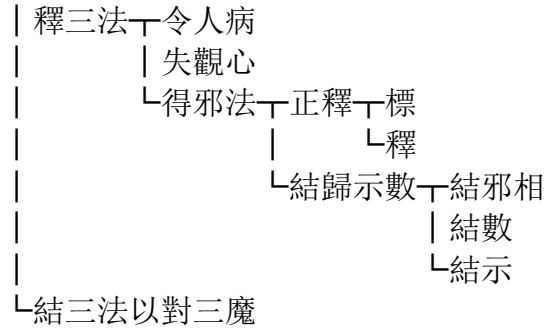

★ 明治法一治[怡-台+追]惕

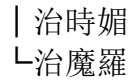

★ 修止觀一標

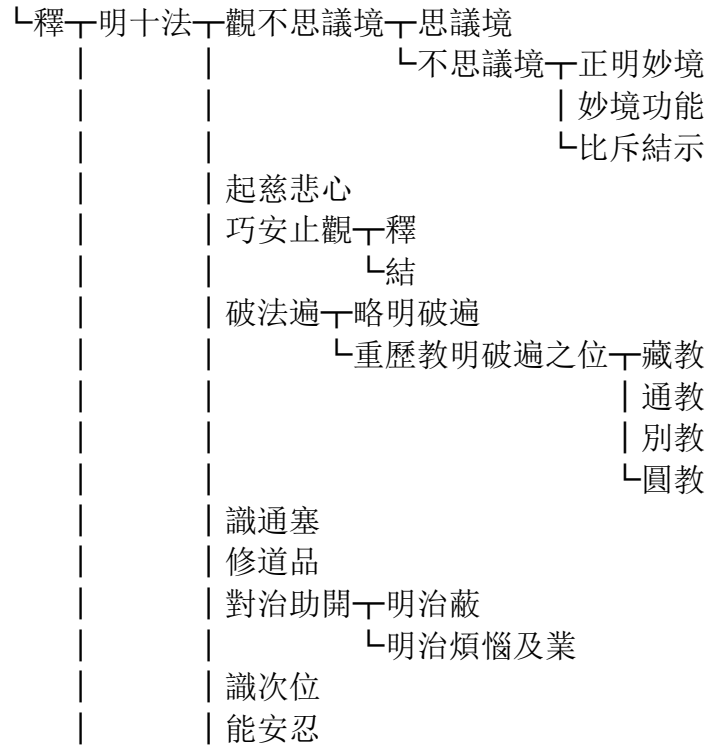

| └無法愛
| 判通別
└問答料簡┐問
 └答┐違問答
 └引論文順問答

(上接 P62)

▲ 第六禪定境┐標

└釋┐通┐略示能障
| | 明來意┐正明來意
| | └釋所以
| └引教歎美
└別┐列章
 └正釋┐明開合 ★
 | 明發因緣 ★
 | 明發相 ★ (下接 P144)
 └明修止觀 ★ (下接 P158)

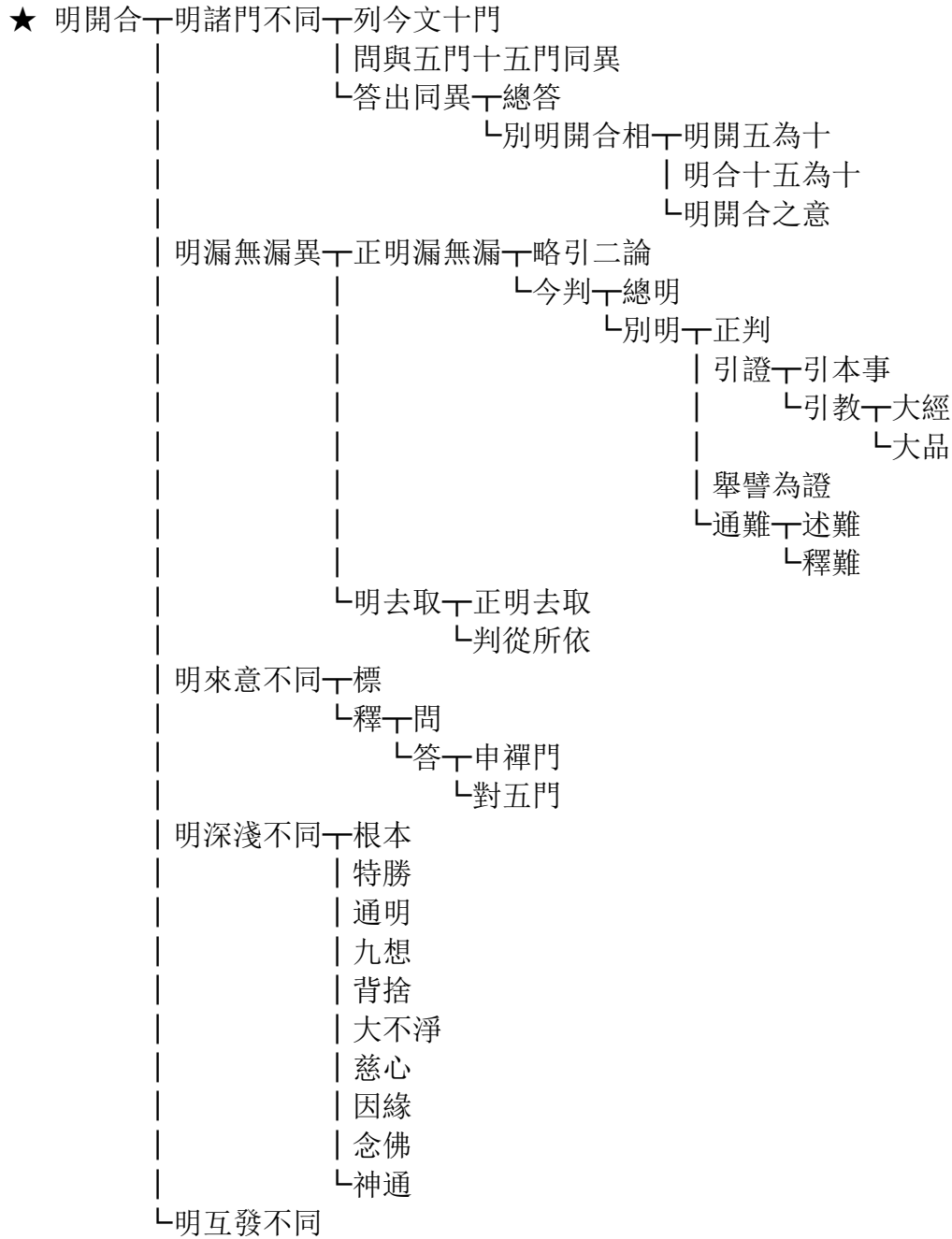

(上接 P144)

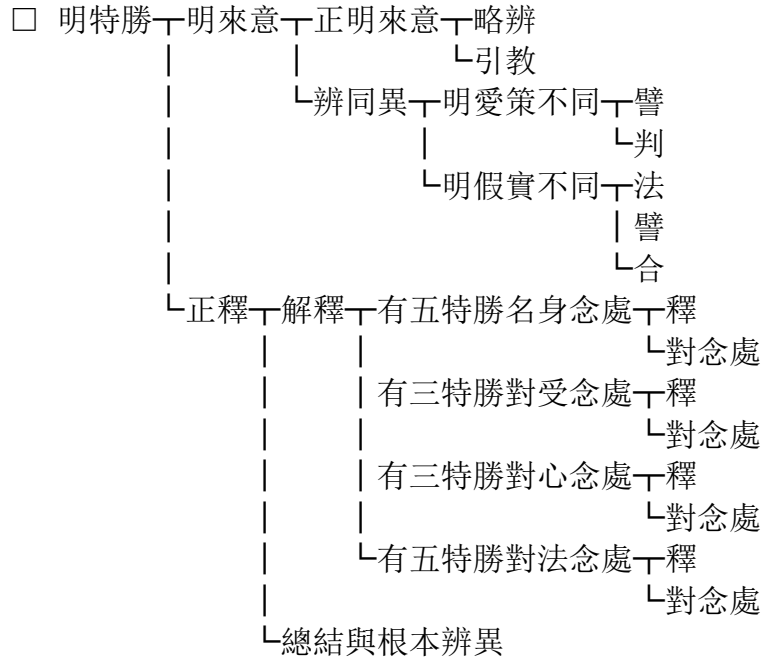

(上接 P144)

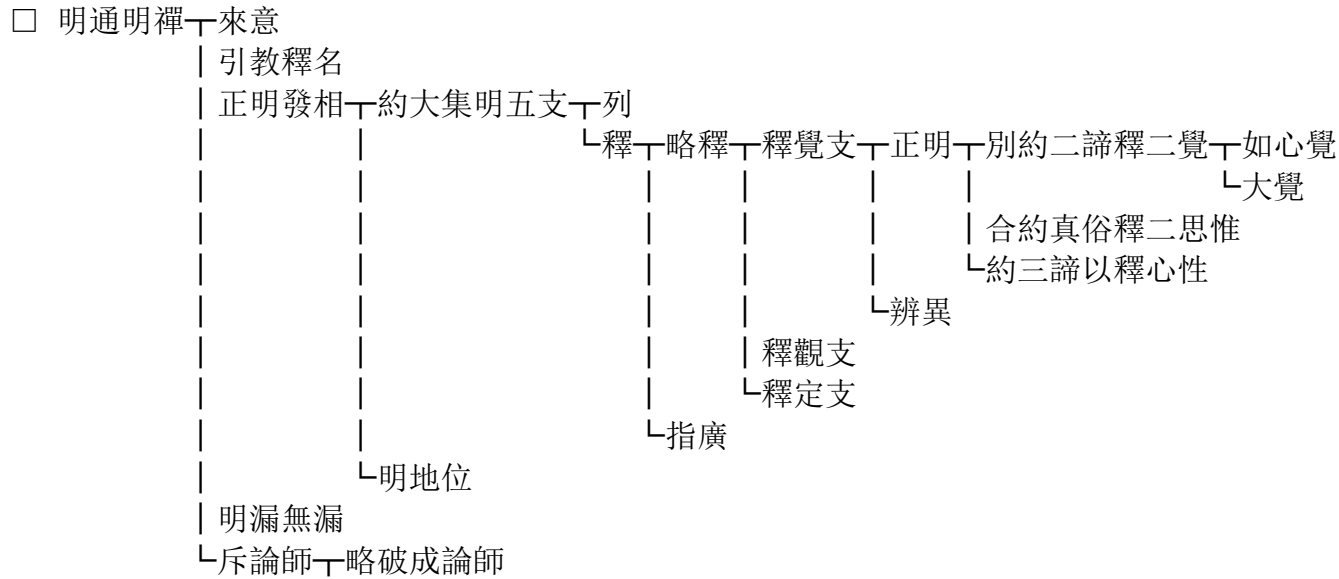

| 引毘曇斥論師
| 約外更破論師
└ 結難

(上接 P144)

□ 明九想 └ 標二人
| 辨二人發相 └ 辨壞法人發相 └ 列九想
| | | 明壞法意
| | | 與不壞法辨異
| | | 判想體假實
| | | └ 正辨壞人 └ 辨壞法人有退無退
| | | | 引第三果退以為類例
| | | | └ 判無事禪成慧解脫
| | | └ 辨不壞人發相 └ 明不壞法相
| | | | 約修辨發
| | | | 正示法相 └ 脹想
| | | | | 壞想
| | | | | 血塗想
| | | | | 膿爛想
| | | | | 青瘀想
| | | | | 噉想
| | | | | 散想
| | | | | └ 骨想
| | | | └ 結示
└ 明功能 └ 明治欲功能 └ 一法二譬明觀成生厭
| | | 一法二況舉況明厭
| | | 一法一譬一合與特勝辨異
| | | └ 引證
└ 明助大小乘功能 └ 正明助大小乘
└ 破諸師

(上接 P144)

□ 明背捨 一 標

└ 釋 一 重判淺深

| 判總別

| 判因果以釋名

| 正釋名

| 判內外

| 列名

| 明發相 一 明內有色外觀色 一 解釋 一 正明 一 正釋 一 略釋

└ 廣釋 一 略對禪門辨異

└ 正明發相 一 明內有色 一 正明內有色

| 明功能

└ 引證

└ 明外觀色 一 欲定

| 未到

└ 初禪 一 明定相

└ 支林功德 一 標

└ 釋 一 明五支

└ 明十德 一 正釋 一 正明十德

└ 辨異

└ 辨邪 一 正明邪法

└ 辨異

└ 判大小 一 明小

└ 明大

└ 結位

└ 異解 一 正明異解

└ 今解

| 內無色外觀色 一 明內無色 一 析滅

└ 體滅 一 正明體滅 一 法

└ 譬

└ 明未到地前相

└ 明外觀色 一 明外色之體

| 明觀外所以

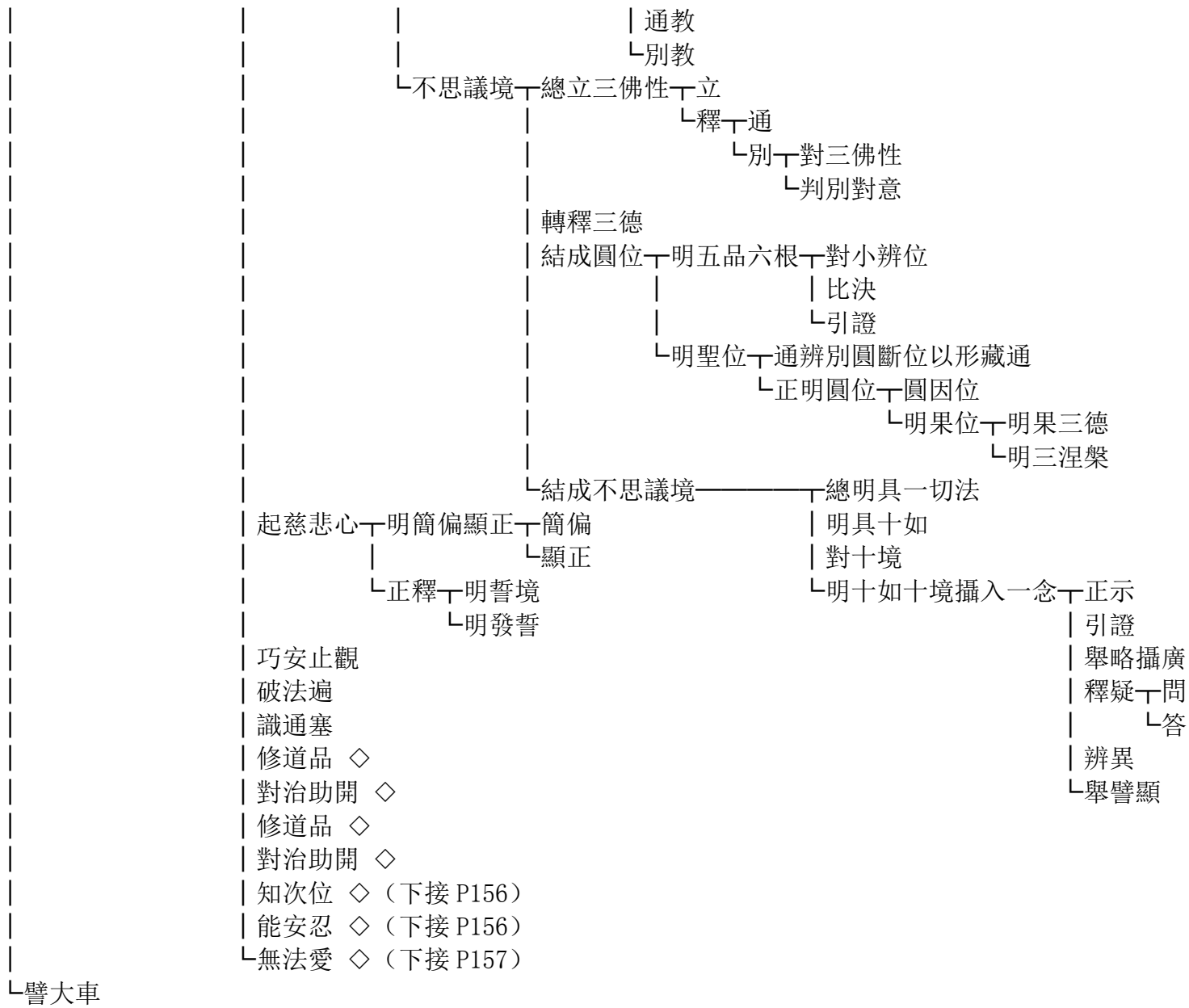

(上接 P154)



(上接 P154)

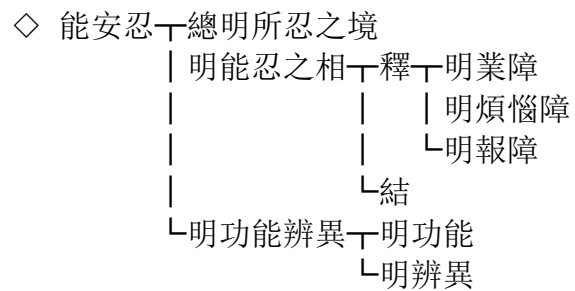

(上接 P154)

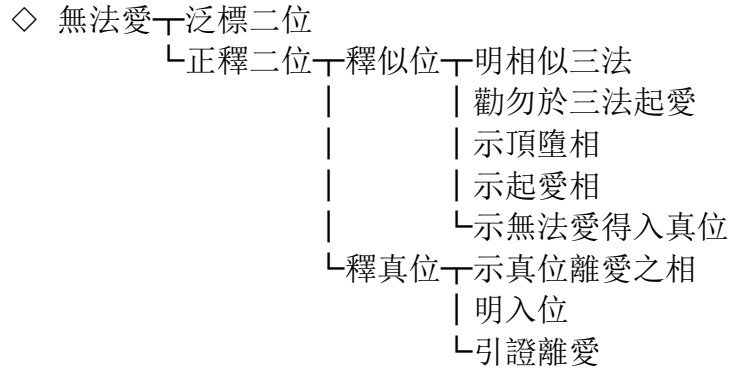

◇ 譬大車 (上接 P154)

(上接 P144)

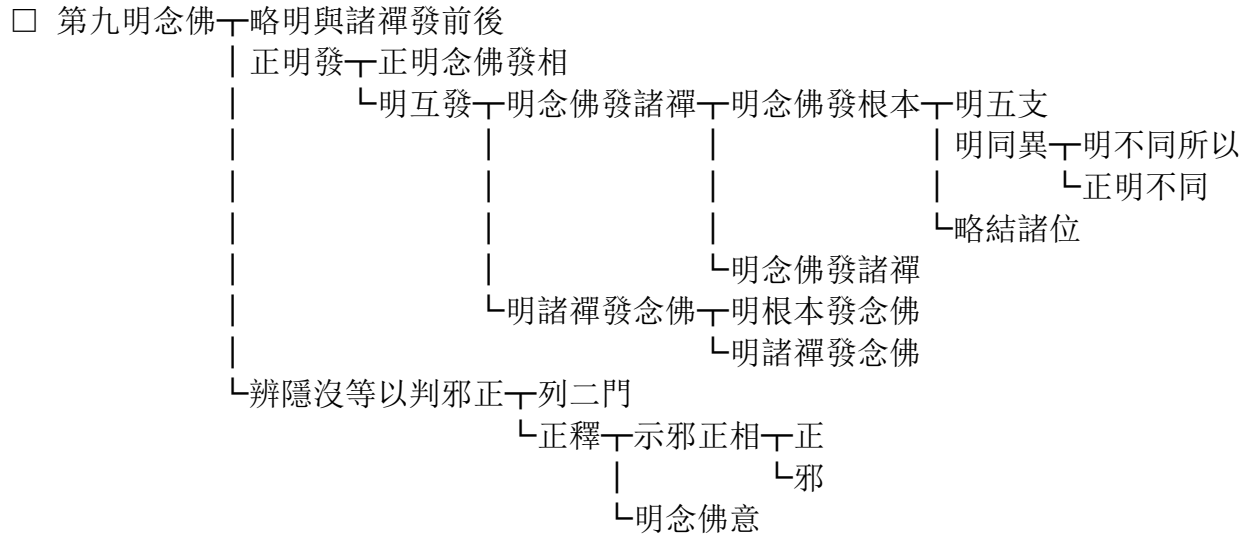

(上接 P144)

- 第十明神通
 - └ 明舉數列名
 - | 明互發有無
 - └ 依神通別判發
 - └ 略辨神通不同
 - | 略辨通明
 - | 正明發相
 - └ 譬
 - |
 - └ 合
 - └ 判隱沒不隱沒

(上接 P142)

- ★ 明修止觀
 - └ 明修意
 - └ 正明觀
 - └ 法
 - └ 觀不思議境 □
 - | 起慈悲心
 - | 巧安止觀
 - └ 列六十四番
 - └ 明三止三觀
 - └ 明不次第三止三觀
 - └ 結立名之意
 - | 破法遍
 - | 識通塞
 - | 修道品
 - | 對治助開
 - └ 明六治
 - └ 治慳障
 - | 治尸障
 - | 治忍障
 - | 治進障
 - | 治定障
 - └ 治智障
 - └ 結
 - └ 結略指廣
 - └ 結法分齊
 - └ 明次位等三
 - └ 明用三法意
 - └ 明三法功能
 - └ 譬

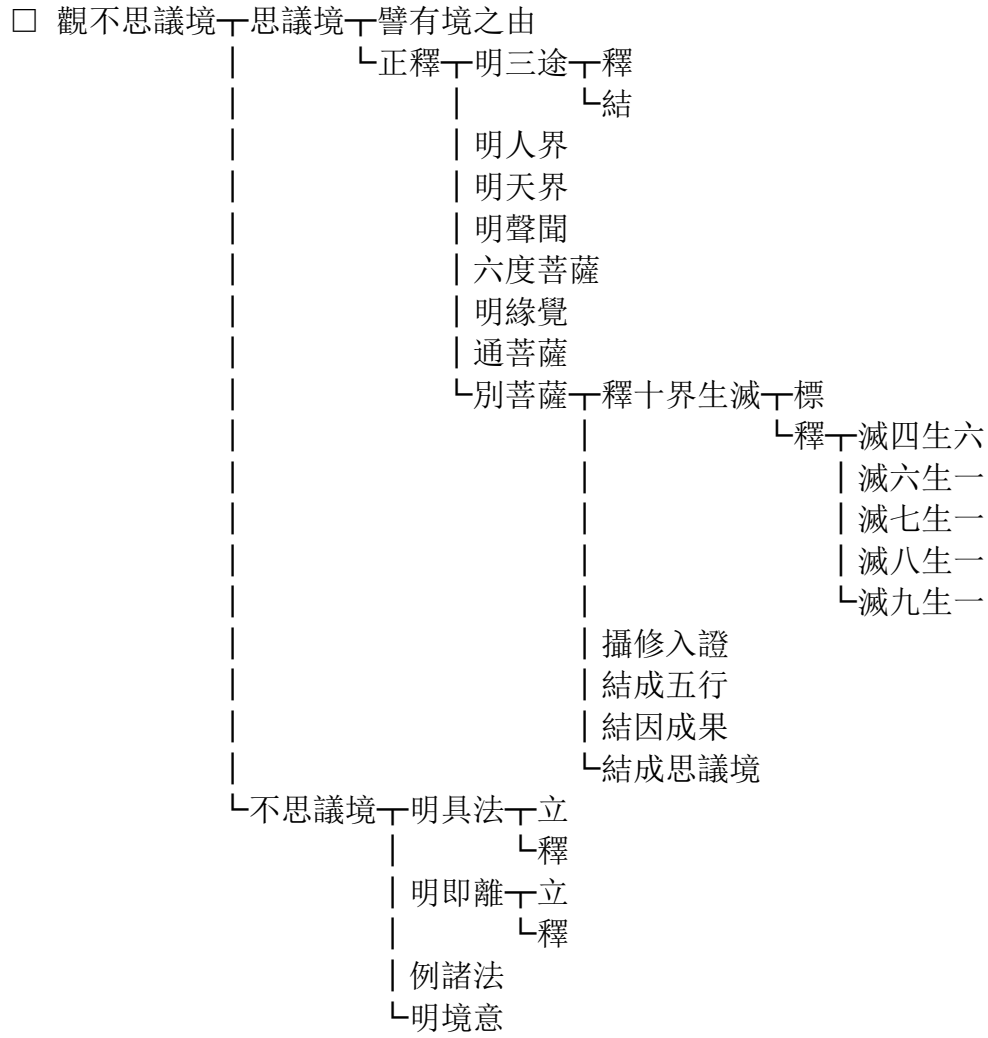

(上接 P62)

▲ 明諸見境 一 標

└ 釋 一 總釋 一 釋名

| | 明互失非見 一 明聽者斥禪

| | | 明禪者斥誦

| | 正明見體

| | 明發見所因

| | 約處判非 一 正辨非

| | | 判結

| | 正明來意次第

| | 明損益

└ 別釋 一 列章

└ 解釋 一 明諸見人法 ★

| 明諸見發 ★

| 明過失 ★ (下接 P165)

└ 明止觀 ★ (下接 P169)

★ 明諸見人法一標章

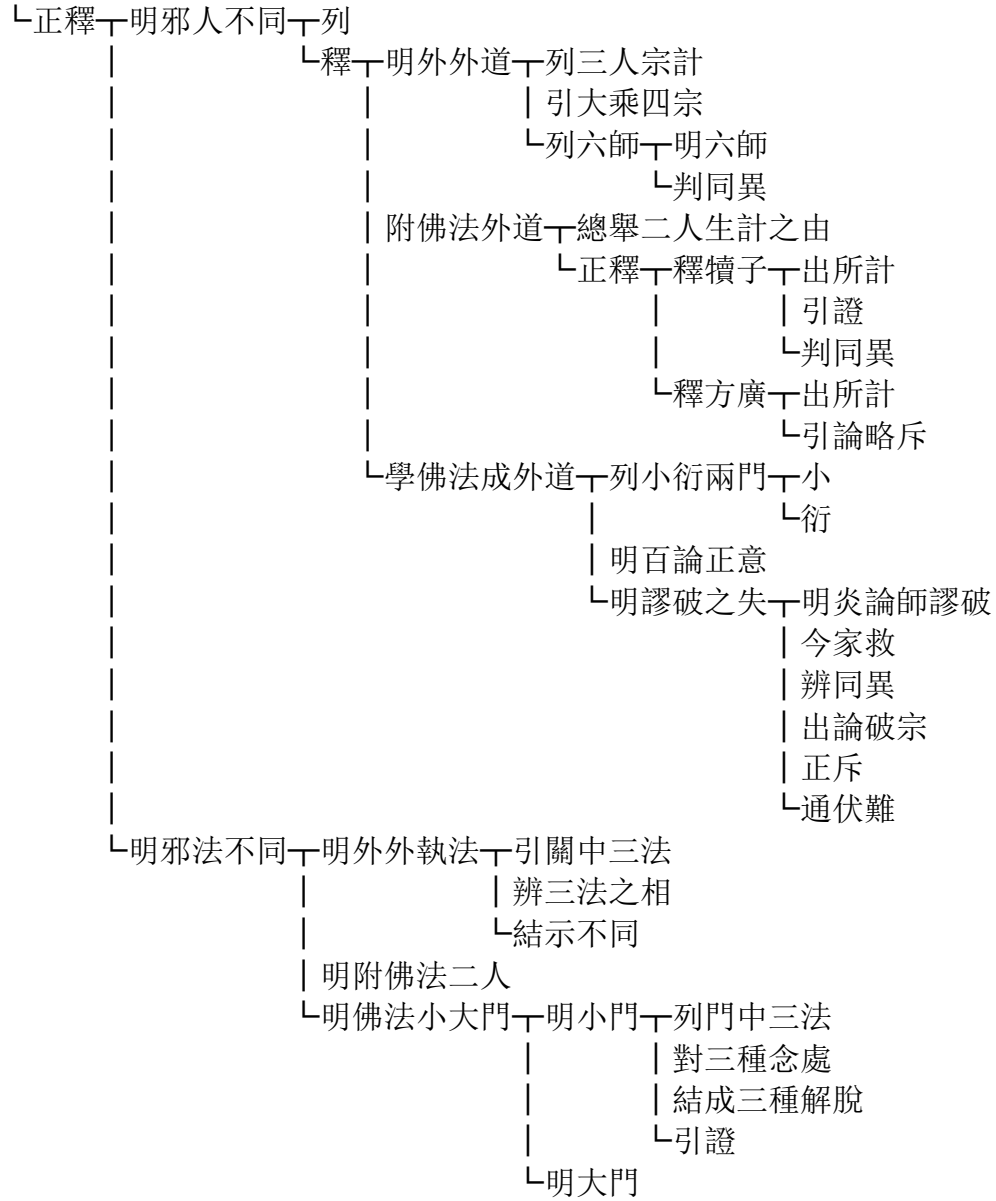

★ 明諸見發一列章

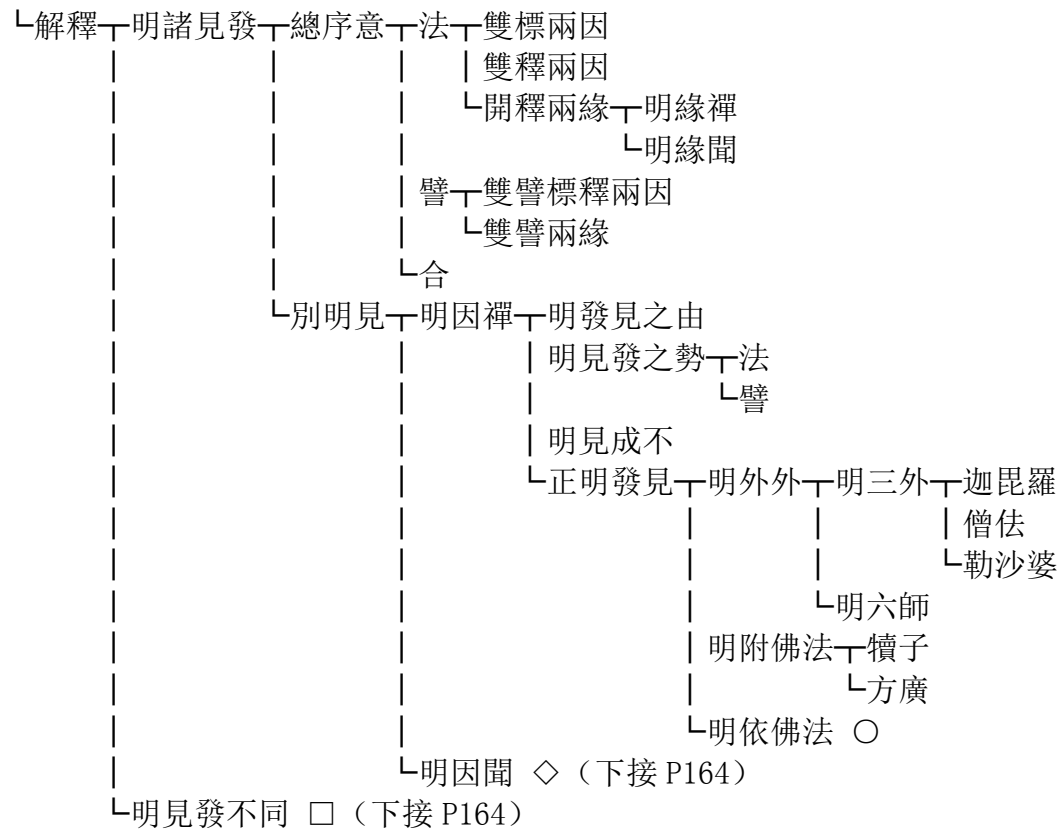

(上接 P162)

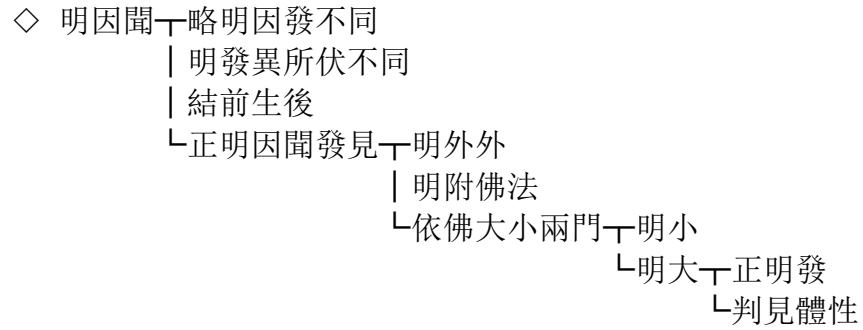

(上接 P162)

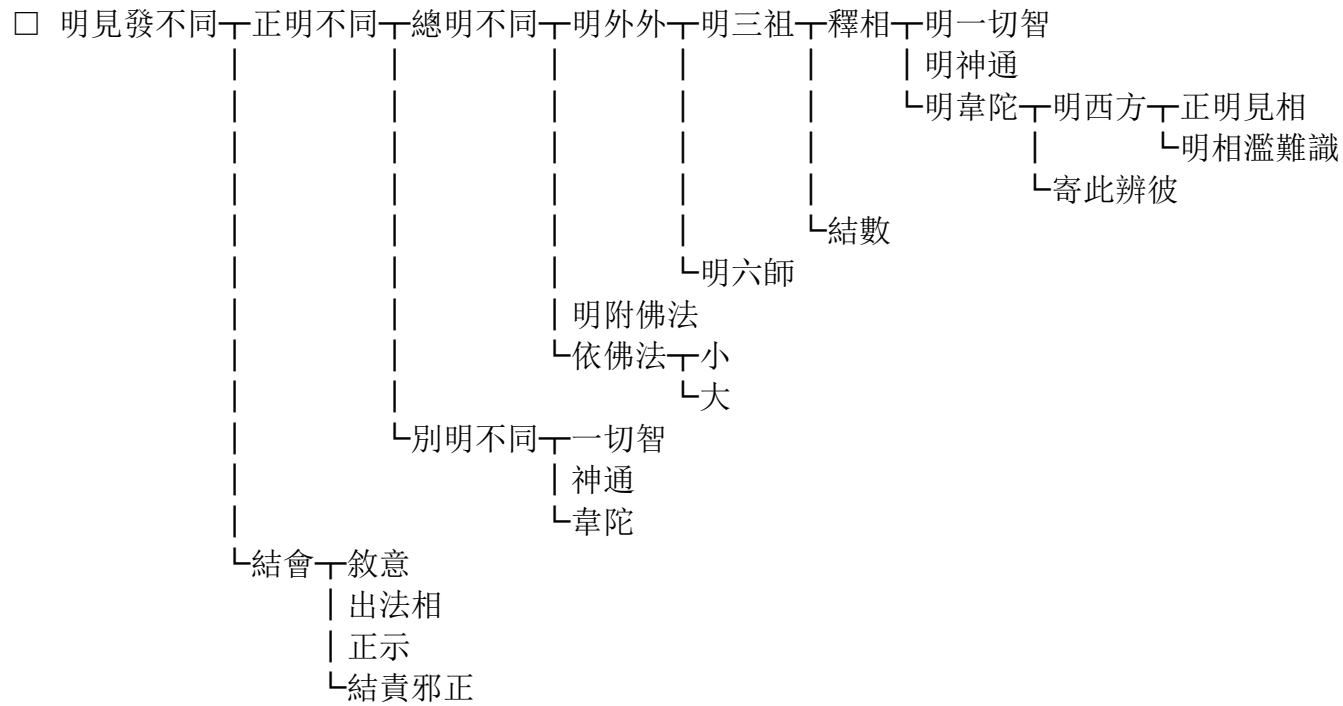

(下接 P160)

★ 明過失 下 標列



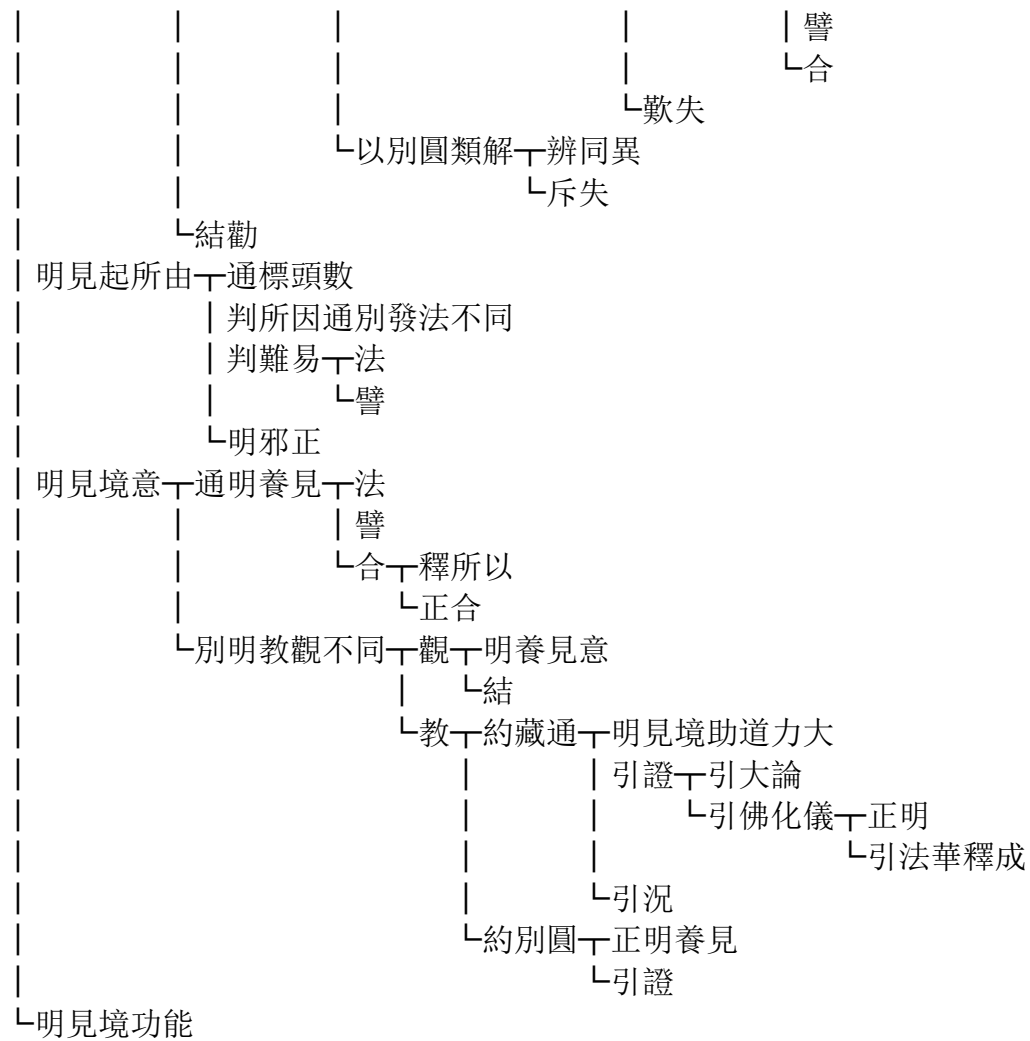

(上接 P160)

| | | | | | |
|--------|---------|---------|-----------|------------|-------------|
| ★ 修止觀 | └ 通敘破見意 | └ 比決宗途 | | | |
| | | 引例 | └ 引佛化為例 | | |
| | | | └ 以今文破見例之 | | |
| | | 明見不俱起 | | | |
| | | 明今家分別見相 | | | |
| | | 明束成觀門 | | | |
| | | └ 正示觀境 | | | |
| └ 正明修觀 | └ 法說 | └ 觀不思議境 | └ 明思議境 | └ 總標空見為十界因 | |
| | | | | 引二論不同 | |
| | | | | 以見境例論 | |
| | | | | 正示可思議相 | └ 明地獄 |
| | | | | | 明畜生 |
| | | | | | 明餓鬼 |
| | | | | | 明三善 |
| | | | | | 明色天 |
| | | | | | 明聲聞 □ |
| | | | | | 明支佛 □ |
| | | | | | └ 明菩薩 □ |
| | | | | └ 廣辨破見不同 | └ 總明能治所治 |
| | | | | | └ 略明能所 |
| | | | | | 斥成論 |
| | | | | | 出今釋 |
| | | | | | └ 通示治見 |
| | | | | | └ 四教治見前後 |
| | | | | | └ 結斥成論 |
| | | | | 釋疑 | └ 舉疑 |
| | | | | | └ 引世治釋 |
| | | | | | └ 譬 |
| | | | | | └ 合 |
| | | | | 舉例 | |
| | | | | 明念處有功 | └ 總明念處有出宅之功 |
| | | | | | 明約教不同 |
| | | | | | 明廣略不同 |
| | | | | | 結意 |
| | | | | | └ 歷化儀判權實 |

□ 明聲聞一總斥空見不識四諦

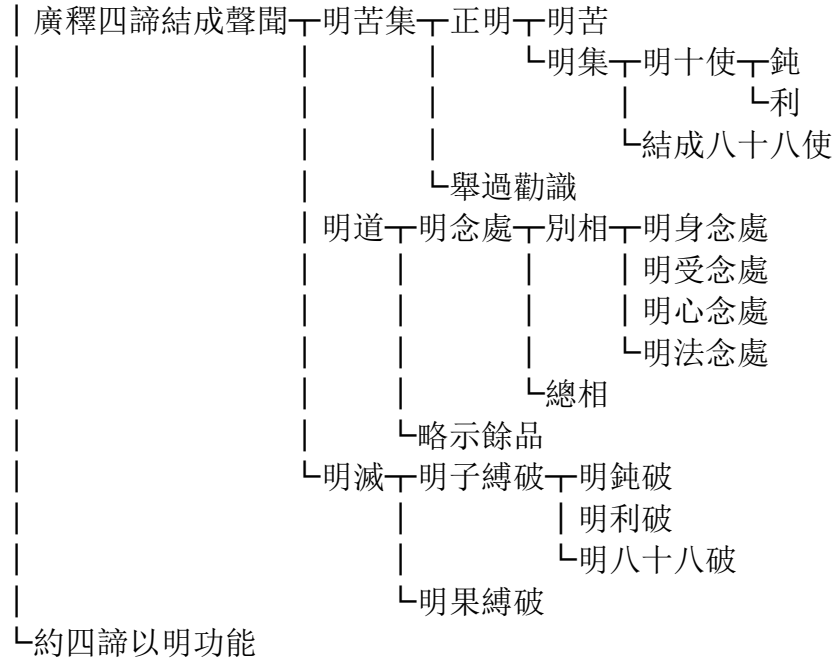

□ 明支佛一略明十二支滅

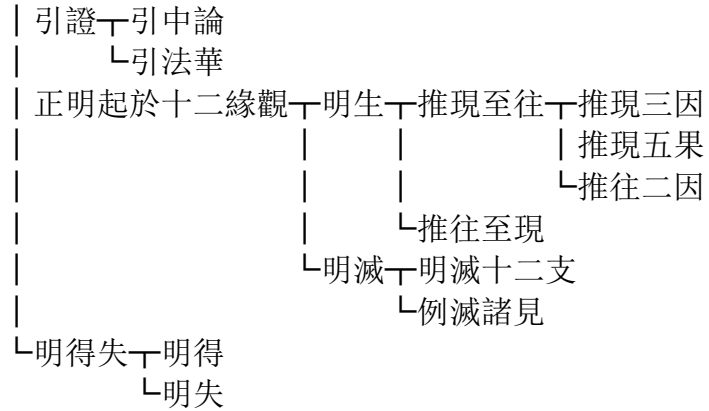

(上接 P169)

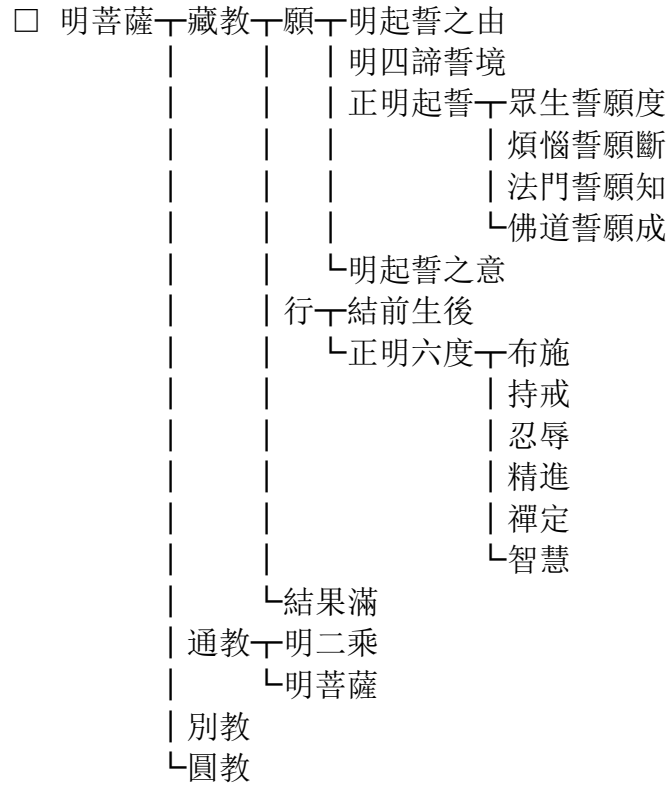

□ 廣辨破見不同、明不思議境等 (上接 P169)

(符號次序: ■、◆、●、▲、★、□、◇、○、△、☆、◎、⊙、※、≡、=)